



# Manual de instruções

Taos

Edição 04.2021





## Muito obrigado por sua confiança

Com este Volkswagen, você está recebendo um veículo com a mais moderna tecnologia e diversos equipamentos de conforto que você certamente desejará usar em suas viagens diárias.

**Antes da primeira utilização, leia e observe as informações contidas neste Manual de instruções para você ficar conhecendo o veículo de forma rápida e abrangente, bem como para poder reconhecer e evitar possíveis perigos para si mesmo e para terceiros.**

Se você tiver mais perguntas sobre o seu veículo ou achar que a literatura de bordo não esteja completa, entre em contato com a sua Concessionária Volkswagen. As Concessionárias Volkswagen sempre estão abertas a perguntas, dúvidas, sugestões e críticas.

Nós lhe desejamos muitas alegrias com o seu veículo e uma boa viagem sempre.



### ATENÇÃO

Observe as importantes informações de segurança relativas à utilização do sistema de retenção para crianças no banco do passageiro dianteiro → Página 42



# Índice

## Vistas gerais do veículo

|                                    |    |
|------------------------------------|----|
| – Vista dianteira                  | 6  |
| – Vista traseira                   | 7  |
| – Porta do condutor                | 8  |
| – Lado do condutor                 | 9  |
| – Console central                  | 10 |
| – Lado do passageiro dianteiro     | 11 |
| – Comandos no revestimento do teto | 11 |

## Informações ao condutor

|   |    |
|---|----|
| – Símbolos no instrumento combinado           | 12 |
| – Instrumento combinado                       | 14 |
| – Comando do instrumento combinado            | 24 |
| – Comando e indicação no sistema Infotainment | 27 |

## Segurança

|                                 |    |
|---------------------------------|----|
| – Posição do banco              | 28 |
| – Cintos de segurança           | 29 |
| – Sistema de airbag             | 34 |
| – Transporte seguro de crianças | 42 |
| – Para o caso de emergência     | 49 |

## Abrir e fechar

|   |    |
|---|----|
| – Chave do veículo  | 52 |
| – Sistema de travamento e de partida “Keyless Access” sem chave | 53 |
| – Portas e botão de travamento central                          | 55 |
| – Tampa traseira  | 59 |
| – Vidros  | 61 |
| – Teto de vidro   | 63 |

## Volante

|                                |    |
|--------------------------------|----|
| – Ajustar a posição do volante | 65 |
|--------------------------------|----|

## Bancos e apoios para a cabeça

|                      |    |
|----------------------|----|
| – Banco dianteiro    | 66 |
| – Bancos traseiros   | 68 |
| – Apoios para cabeça | 70 |
| – Funções do banco   | 72 |

## Luz

|                                       |    |
|---------------------------------------|----|
| – Lanterna dos indicadores de direção | 73 |
| – Iluminação de condução              | 74 |
| – Iluminação interna                  | 79 |

## Visão

|                         |    |
|-------------------------|----|
| – Limpadores dos vidros | 80 |
| – Espelhos              | 82 |
| – Proteção solar        | 85 |

## Aquecimento e ar-condicionado

|   |    |
|---|----|
| – Aquecimento, ventilação, refrigeração | 88 |
|---|----|

## Conduzir

|                                  |     |
|----------------------------------|-----|
| – Orientações para condução      | 93  |
| – Ligar e desligar o motor       | 99  |
| – Sistema Start-Stop             | 103 |
| – Transmissão automática         | 104 |
| – Conduzir em aclives            | 110 |
| – Direção                        | 112 |
| – Seleção do perfil de condução  | 112 |
| – Indicador off-road             | 114 |
| – Situações de condução off-road | 115 |

## Sistemas de assistência ao condutor

|   |     |
|---|-----|
| – Sistema regulador de velocidade (GRA)               | 124 |
| – Limitador de velocidade                             | 125 |
| – Controle automático de distância (ACC)              | 127 |
| – Assistente de frenagem de emergência (Front Assist) | 132 |
| – Sensor de “ponto cego”                              | 135 |

## Estacionar e manobrar

|  |     |
|--|-----|
| – Estacionar   | 137 |
| – Freio de estacionamento eletrônico                     | 137 |
| – Orientações gerais sobre os sistemas de estacionamento | 139 |
| – Controle de distância de estacionamento                | 142 |
| – Câmera de marcha a ré (Rear View)                      | 143 |
| – Assistente de saída de vaga                            | 144 |
| – Sistemas de assistência à frenagem                     | 145 |

## Equipamentos práticos

|                 |     |
|-----------------|-----|
| – Porta-objetos | 147 |
| – Tomadas       | 147 |

## Transmissão de dados

|  |     |
|--|-----|
| – Segurança cibernética                | 149 |
| – App-Connect                          | 149 |
| – Conexões por cabo e conexões sem fio | 153 |

## Sistema Infotainment

|                         |     |
|-------------------------|-----|
| – Primeiros passos      | 155 |
| – Operação do rádio     | 165 |
| – Operação de mídia     | 167 |
| – Interface de telefone | 170 |

## Transportar

|  |     |
|--|-----|
| – Guardar volumes de bagagem e mercadorias | 176 |
| – Cobertura do compartimento de bagagem    | 177 |
| – Assolho do compartimento de bagagem      | 177 |
| – Versões do compartimento de bagagem      | 178 |
| – Bagageiro do teto                        | 180 |
| – Condução com reboque                     | 181 |

## Combustível e purificação do gás de escape

|   |     |
|---|-----|
| – Orientações de segurança para o manuseio de combustível | 182 |
| – Tipos de combustível e abastecimento                    | 182 |
| – Purificação do gás de escape                            | 184 |

## Autoajuda

|                                      |     |
|--------------------------------------|-----|
| – Ferramentas de bordo               | 187 |
| – Palhetas dos limpadores dos vidros | 188 |
| – Iluminação externa                 | 189 |
| – Trocar os fusíveis                 | 191 |
| – Auxílio à partida                  | 195 |
| – Rebocar                            | 198 |

## Verificar e reabastecer

|                                     |     |
|-------------------------------------|-----|
| – No compartimento do motor         | 202 |
| – Fluidos e recursos                | 205 |
| – Água dos lavadores dos vidros     | 206 |
| – Óleo do motor                     | 206 |
| – Líquido de arrefecimento do motor | 210 |
| – Fluido de freio                   | 213 |
| – Bateria do veículo 12 V           | 214 |

## Rodas e pneus

|   |     |
|---|-----|
| – Sistema de controle dos pneus                 | 219 |
| – Conhecimentos importantes sobre rodas e pneus | 222 |
| – Calotas                                       | 232 |
| – Troca de roda                                 | 234 |

## Manutenção

|   |     |
|---|-----|
| – Serviço   | 241 |
| – Conservação do veículo                                | 241 |
| – Acessório, reposição de peças, reparos e modificações | 247 |

## Informações do cliente

|  |     |
|--|-----|
| – Cobertura em garantia  | 250 |
| – Gravador de dados de acidente (Event Data Recorder)                                    | 251 |
| – Etiquetas adesivas e plaquetas   | 251 |
| – Fluidos no ar-condicionado   | 252 |
| – Sistema Infotainment e antenas   | 252 |
| – Proteção de componentes  | 252 |
| – Descarte de baterias antigas e aparelhos eletrônicos                                   | 253 |
| – Declaração de conformidade   | 253 |
| – Informações sobre direitos autorais de terceiros                                       | 253 |
| – Recolhimento de veículos em fim de vida e sucateamento                                 | 254 |
| – Declarações de conformidade para sistemas de radiotransmissão em países fora da Europa | 254 |

## Dados técnicos

|                                       |     |
|---------------------------------------|-----|
| – Orientações sobre os dados técnicos | 260 |
| – Número de identificação do veículo  | 261 |
| – Plaqueta de identificação           | 262 |
| – Certificado de segurança            | 262 |
| – Etiqueta de dados do veículo        | 263 |
| – Dimensões                           | 263 |
| – Capacidade do tanque                | 264 |
| – Motores a gasolina                  | 264 |
| – Motores MultiFuel (E85)             | 265 |

## Abreviaturas utilizadas

266

## Índice remissivo

268

# Sobre este Manual de instruções

Este Manual de instruções é válido para todas as variantes de modelo e versões do seu Volkswagen.

O Manual de instruções descreve todos os equipamentos e modelos, sem que estes sejam identificados como equipamentos especiais ou variantes de modelo. Desta forma, podem estar descritos equipamentos que o seu veículo provavelmente não possua ou que estejam disponíveis apenas em alguns mercados. Você obtém os equipamentos de seu veículo na documentação de venda. Para mais informações, dirija-se à sua Concessionária Volkswagen.

Este manual de instruções descreve um veículo de passeio.

Todas as indicações deste manual de instruções são relativas às informações disponíveis na data de fechamento da redação. Devido ao desenvolvimento contínuo do veículo, é possível que existam divergências entre o veículo e as indicações deste manual de instruções. Nenhuma exigência pode ser reivindicada das diferentes indicações, figuras ou descrições deste manual.

Ao vender ou emprestar o veículo, certifique-se de que toda a literatura de bordo sempre se encontre no veículo. Além disso, a Volkswagen recomenda restaurar o sistema Infotainment para as configurações de fábrica, a fim de excluir todos os dados pessoais.

- O **índice remissivo** em ordem alfabética se encontra no final do manual.
- Um **índice de abreviaturas** no final do manual esclarece abreviaturas e denominações técnicas.
- **Indicações de direção** como esquerda, direita, dianteiro e traseiro têm como referência, via de regra, o sentido de direção, salvo indicação em contrário.

- As **figuras** servem de orientação e devem ser entendidas como representações esquemáticas.
- Este Manual de instruções foi desenvolvido para veículos com direção à esquerda. No caso de **veículos com direção à direita**, os comandos estão ordenados parcialmente de forma diferente da representada nas figuras ou descrita no texto.
- **Indicações em milhas** em vez de quilômetros ou mph em vez de km/h se referem aos instrumentos combinados ou aos sistemas Infotainment do país respectivo.
- **Definições breves** que são distinguidas por cor e colocadas antes de algumas seções neste manual, resumem as funções e a utilidade de um sistema ou um equipamento. Mais informações sobre os sistemas e equipamentos, além das suas características, requisitos e limites de sistemas estão nas respectivas seções.
- Modificações técnicas no veículo ou questões críticas de segurança que possam surgir após o fechamento da redação deste manual podem ser encontradas num **Suplemento** em anexo à literatura de bordo.
- A forma masculina do **discurso** é utilizada para facilitar a leitura. Ela abarca todos os gêneros. A forma abreviada tem motivos editoriais e não inclui juízo de valor.

## Componentes da literatura de bordo:

- Manual de instruções
- Suplemento (opcional)
- *Outros anexos*



# Significado dos símbolos



Identifica uma referência a um trecho do texto com informações importantes e orientações de segurança  dentro de um capítulo. Essa referência deve ser sempre observada. Esta seta indica o fim de um trecho do texto.



O símbolo identifica situações nas quais o veículo deve ser parado o mais rápido possível.

TM

O símbolo significa "Trademark" e indica uma marca registrada reconhecida, mas (ainda) não oficialmente registrada. A falta desse símbolo não garante que os termos possam ser usados livremente.



O símbolo indica uma marca registrada. A falta desse símbolo não garante que os termos possam ser usados livremente.



Símbolos deste tipo fazem referência a alertas dentro do mesmo trecho do texto ou da página indicada, para indicar possíveis riscos de acidente e de ferimentos e como eles podem ser evitados.

Referência cruzada a um possível dano material dentro do mesmo trecho do texto ou da página indicada.

## PERIGO

Textos com este símbolo indicam situações perigosas, que podem causar a morte ou ferimentos graves no caso de inobservância.

## ATENÇÃO

Textos com este símbolo indicam situações perigosas, que podem causar a morte ou ferimentos graves no caso de inobservância.

## CUIDADO

Textos com este símbolo indicam situações perigosas, que podem causar ferimentos leves ou moderados no caso de inobservância.

## AVISO

Textos com este símbolo indicam situações perigosas, que podem causar danos ao veículo no caso de inobservância.



Textos com este símbolo contêm orientações para a proteção do meio ambiente.



Textos com este símbolo contêm informações adicionais.

# Vistas gerais do veículo

## Vista dianteira

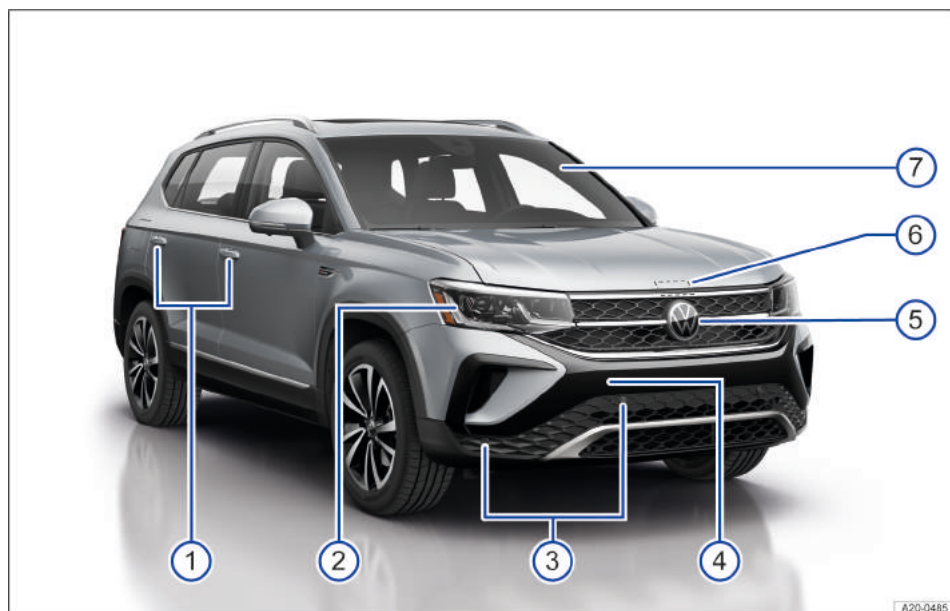

Fig. 2 Vista geral do veículo pela frente.

|   |   |         |
|---|---|---------|
| ① | Maçanetas das portas .....  | 55      |
| ② | Farol dianteiro .....   | 189     |
| ③ | Sensores dos sistemas de assistência .....                                  | 243     |
| ④ | Atrás da tampa: alojamento da argola de reboque .....                       | 198     |
| ⑤ | Atrás do logo Volkswagen: sensor de radar dos sistemas de assistência ..... | 243     |
| ⑥ | Maçaneta da tampa dianteira .....   | 204     |
| ⑦ | Para-brisa:   |         |
|   | – com número de identificação do veículo .....                              | 260     |
|   | – com limpadores do para-brisa .....  | 80      |
|   | – com visor da câmera dos sistemas de assistência .....                     | 243     |
|   | – com sensor de chuva e de luz na área do retrovisor interno .....          | 81, 243 |



## Vista traseira

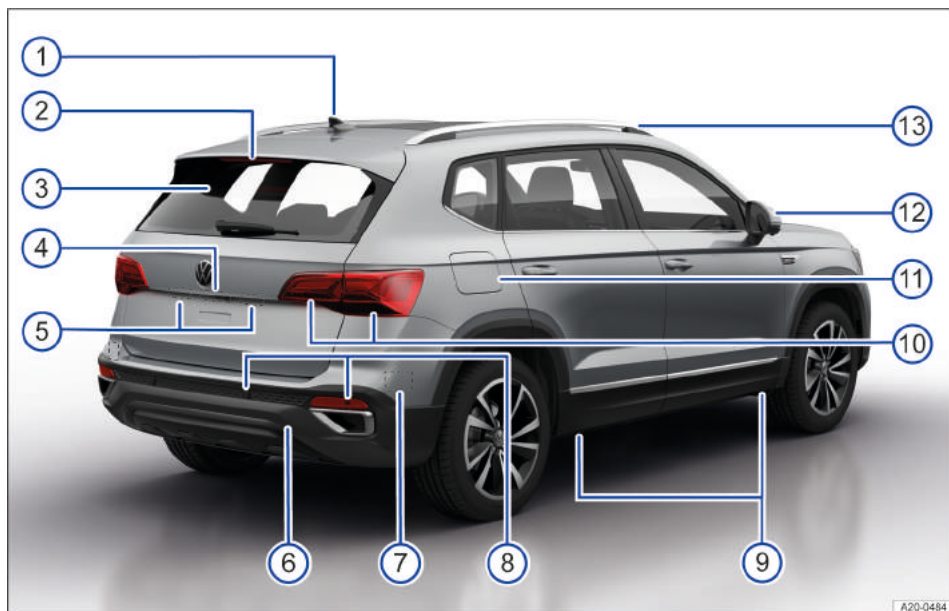

Fig. 3 Vista geral do veículo por trás.

|   |          |
|---|----------|
| ① Antena do teto .....  | 252      |
| ② Lanterna de freio elevada .....   |          |
| ③ Vidro traseiro:   |          |
| — com desembaçador do vidro traseiro .....                                | 88       |
| — com limpador do vidro traseiro .....                                    | 80       |
| ④ Área:   |          |
| — o botão para abrir a tampa traseira .....                               | 59       |
| — da câmera dos sistemas de estacionamento .....                          | 143, 243 |
| ⑤ Iluminação da placa de licença .....                                    | 189      |
| ⑥ Atrás da tampa: alojamento da argola de reboque .....                   | 198      |
| ⑦ Atrás do para-choque: sensor de radar dos sistemas de assistência ..... | 243      |
| ⑧ Sensores dos sistemas de assistência .....                              | 243      |
| ⑨ Pontos de apoio do macaco .....   | 234      |
| ⑩ Lanternas traseiras .....   | 189      |
| ⑪ Portinhola do tanque .....  | 182      |
| ⑫ Espelhos retrovisores externos .....                                    | 84       |
| — com indicação do sensor de "ponto cego" .....                           | 135      |
| ⑬ Longarina do bagageiro do teto .....                                    | 180      |

## Porta do condutor

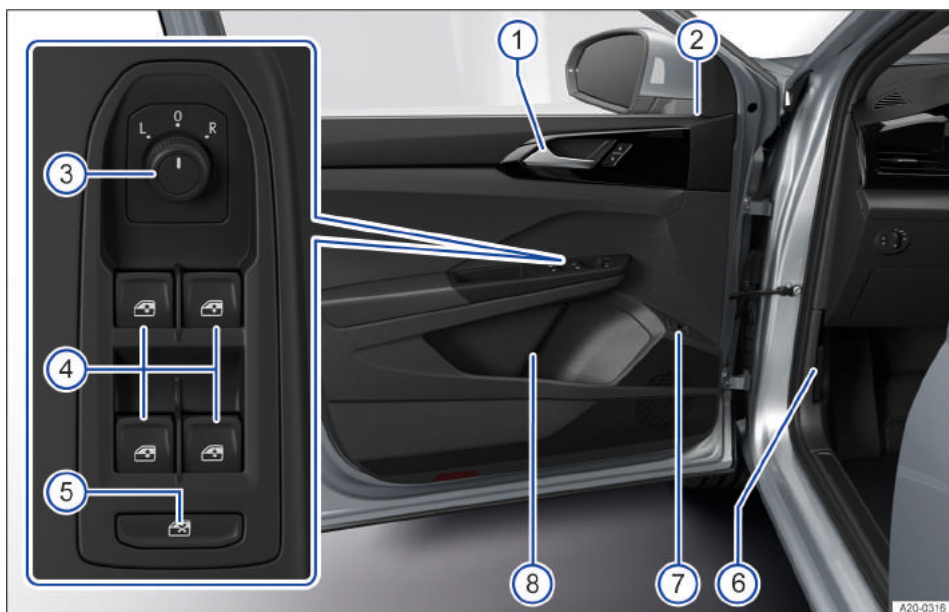

Fig. 4 Porta do condutor: elementos de comando.

|   |   |     |
|---|---|-----|
| ① | Maçaneta da porta   |     |
| ② | Luz de controle do travamento central .....   | 55  |
| ③ | Interruptor para regulagem e funções dos espelhos retrovisores externos .....       | 84  |
| ④ | Botões de comando dos vidros elétricos .....  | 61  |
| ⑤ | Botão para desativar os botões de acionamento dos vidros nas portas traseiras ..... | 61  |
| ⑥ | Alavanca de destravamento da tampa dianteira .....                                  | 204 |
| ⑦ | Botão para o destravamento da portinhola do tanque .....                            | 184 |
| ⑧ | Porta-objetos:  |     |
|   | – com porta-garrafas  |     |
|   | – com possibilidade para guarda de um colete de segurança .....                     | 50  |

## Lado do condutor

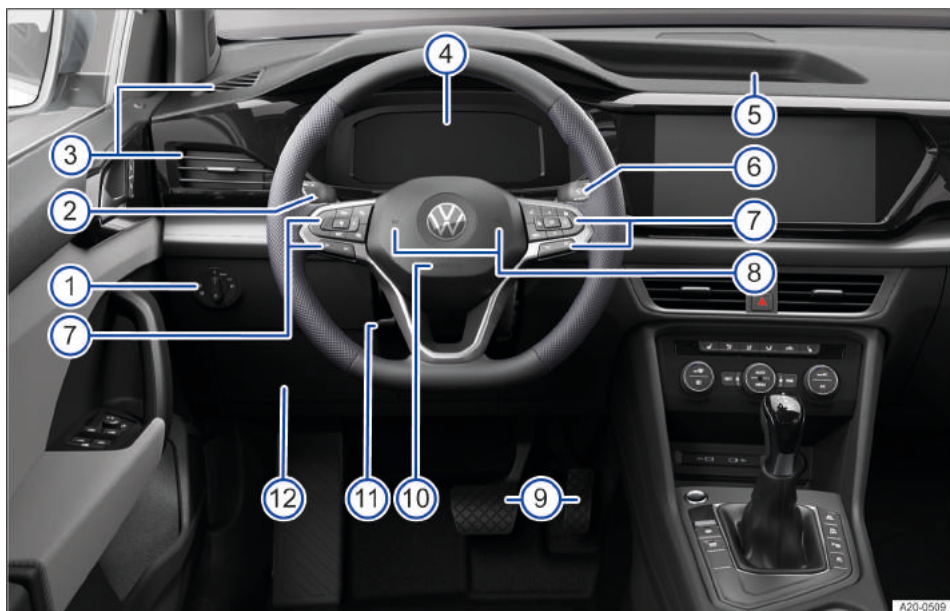

Fig. 5 Vista geral do lado do condutor

|   |  |        |
|---|--|--------|
| ① | Interruptor das luzes .....  | 74     |
| ② | Alavanca dos indicadores de direção e do farol alto .....                      | 73, 75 |
|   | — com interruptores e botões para os sistemas de assistência ao condutor ..... | 124    |
| ③ | Difusores de ar .....  | 88     |
| ④ | Instrumento combinado .....  | 14     |
|   | — com luzes de advertência e de controle .....                                 | 12     |
| ⑤ | Porta-objetos .....  |        |
| ⑥ | Alavanca dos limpadores e lavadores dos vidros .....                           | 80     |
|   | — com botões para operar os menus .....  | 25, 26 |
| ⑦ | Comandos do volante multifunções:  |        |
|   | — para sistemas de assistência ao condutor .....                               | 124    |
|   | — para seleção do menu .....   | 25, 26 |
|   | — para a recepção de chamadas telefônicas <b>OK</b> .....                      |        |
|   | — para áudio <b>⏮</b> <b>⏭</b> .....   | 155    |
|   | — para regulação do volume <b>🔊</b> <b>🔇</b> .....                             |        |
|   | — para alternar entre o menu atual e o anterior <b>VIEW</b> .....              | 14, 15 |
| ⑧ | Buzina .....   |        |
| ⑨ | Pedais .....   | 93     |
| ⑩ | Local de instalação do airbag frontal do condutor .....                        | 34     |
| ⑪ | Alavanca para o ajuste da posição da coluna de direção .....                   | 65     |
| ⑫ | Porta-objetos .....  |        |

## Console central

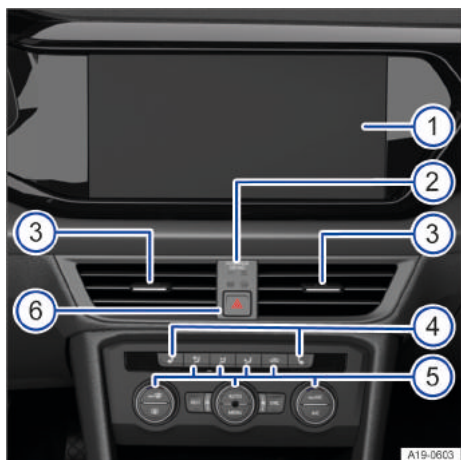

Fig. 6 Vista geral da parte superior do console central.

|   |   |     |
|---|---|-----|
| ① | Sistema Infotainment .....  | 155 |
| ② | Luz de controle de desativação do airbag frontal do passageiro dianteiro <b>OFF</b> | 34  |
| ③ | Difusor de ar .....   | 88  |
| ④ | Botões para o aquecimento do banco .....  | 88  |
| ⑤ | Comandos para o ar-condicionado, sistema de ventilação e aquecimento .....          | 88  |
| ⑥ | Botão para ligar e desligar as luzes de advertência                                 | 49  |

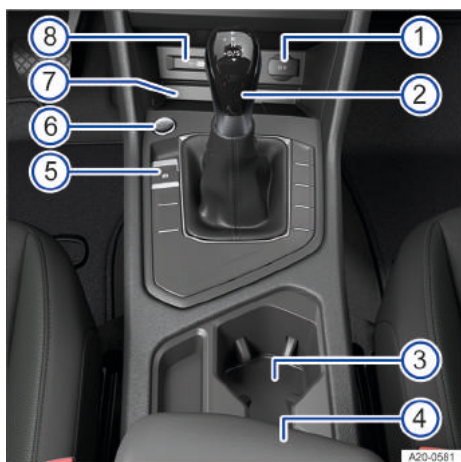

Fig. 7 Vista geral da parte inferior do console central.

|   |   |     |
|---|---|-----|
| ① | Tomada 12 V .....                                 | 147 |
| ② | Alavanca seletora da transmissão automática ..... | 104 |
| ③ | Porta-copos                                       |     |
| ④ | Descansa-braço central com porta-objetos          |     |

|   |  |     |
|---|--|-----|
| ⑤ | Freio de estacionamento eletrônico .....                                       | 137 |
| ⑥ | Botão para ligar e desligar o motor (Press & Drive) .....                      | 99  |
| ⑦ | Porta-objetos<br>— com função de carregamento sem fio conforme padrão Qi ..... | 172 |
| ⑧ | Entradas USB .....   | ◀   |

## Lado do passageiro dianteiro



**Fig. 8** Lado do passageiro dianteiro: vista geral do painel de instrumentos.



**Fig. 9** Com a porta do passageiro dianteira aberta: interruptor acionado pela chave no painel de instrumentos.

|   |   |      |
|---|---|------|
| ① | Local de instalação do airbag frontal do passageiro dianteiro no painel de instrumentos ..... | 34   |
| ② | Difusor de ar ajustável .....   | 88   |
| ③ | Porta-luvas com alavanca de comando   |      |
| ④ | Interruptor acionado pela chave para desligar o airbag frontal do passageiro dianteiro .....  | 34 ▶ |

## Comandos no revestimento do teto

| Símbolo | Significado   |
|---------|---|
|         | Botões das lanternas internas e de leitura → Página 79. |
|         | Interruptor do teto de vidro → Página 63.               |
|         | Botões da cortina de proteção solar → Página 86. ▶      |

# Informações ao condutor

## Símbolos no instrumento combinado

As luzes de advertência e de controle podem acender individualmente ou em combinação umas com as outras e indicam alertas, avarias ou determinadas funções. Algumas luzes de advertência e de controle se acendem quando a ignição é ligada e devem se apagar depois de um tempo.





















As luzes de controle que se acendem no interruptor das luzes estão descritas no capítulo "Luz" → Página 74.

### ⚠ ATENÇÃO

A inobservância das luzes de advertência acesas e das mensagens de texto pode causar a parada do veículo no trânsito, acidentes e ferimentos graves.

- Nunca ignorar as luzes de advertência acesas e as mensagens de texto.
- Parar o veículo assim que possível e seguro.

|  |  |
|--|--|
|    |  Não prosseguir!<br>Luz de advertência central → Página 17, → Página 21     |
|    | Colocar o cinto de segurança → Página 30   |
|    | Freio de estacionamento eletrônico → Página 138  |
|  |  Não continuar conduzindo!<br>Sistema de freio avariado → Página 99        |
| <b>BRAKE</b>   | Sistema de freio avariado → Página 99  |
|  |  Não continuar conduzindo!<br>Nível do fluido de freio baixo → Página 214 |
| <b>BRAKE WEAR</b>  | Verificar as pastilhas de freio → Página 99  |
|  | Assumir o controle do veículo e estar pronto para frear! → Página 127  |
|  | Nível do óleo do motor muito baixo → Página 210  |

|  |  |
|--|--|
|             |  Não continuar conduzindo!<br>Pressão do óleo do motor muito baixa → Página 210                               |
|             |  Não continuar conduzindo!<br>Sistema do líquido de arrefecimento do motor avariado → Página 17, → Página 212 |
|             |  Não prosseguir!<br>Direção avariada → Página 112   |
|             | O assistente de saída de vaga detectou um obstáculo em marcha a ré → Página 144  |
|             |  Não continuar conduzindo!<br>Bateria do veículo 12 V → Página 218  |
|             | Alerta de colisão → Página 133   |
|             | Luz de advertência central → Página 21   |
|             | Pré-tensionador do cinto de segurança → Página 36  |
|             | Sistema de airbag ou de pré-tensionador do cinto de segurança com aparelho de diagnóstico desligado → Página 36  |
| <b>OFF</b>  | Airbag frontal do passageiro dianteiro desligado → Página 36   |
| <b>ON</b>  | Airbag frontal do passageiro dianteiro ligado → Página 37  |
|           | Freio de estacionamento eletrônico avariado → Página 138   |
|           | Verificar as pastilhas de freio → Página 99  |
|           | Piscando: o programa eletrônico de estabilidade (ESC) ou controle de tração (ASR) opera → Página 145, → Página 145   |
|           | Se acende: programa eletrônico de estabilidade (ESC) avariado → Página 146   |
|           | Controle de tração (ASR) desligado → Página 146  |
|           | Sistema antibloqueio do freio (ABS) avariado → Página 146  |

|            |   |
|------------|---|
|            | Nível do óleo do motor muito baixo → Página 210                                       |
|            | Nível do óleo do motor muito alto → Página 210  |
|            | Sistema do óleo do motor avariado → Página 210  |
|            | Sistema do óleo do motor avariado → Página 210  |
|            | Tanque quase vazio → Página 17  |
|            | Iluminação de condução não funciona → Página 78                                       |
|            | Sensor de chuva e de luz avariado → Página 78, → Página 82                            |
|            | Limpadores dos vidros avariados → Página 82   |
|            | Nível de água dos lavadores dos vidros muito baixo → Página 82                        |
|            | Direção avariada → Página 112   |
|            | STOP Não continuar conduzindo!<br>Pressão baixa dos pneus → Página 221                |
|            | STOP Não continuar conduzindo!<br>Sistema de controle dos pneus avariado → Página 222 |
|            | Front Assist desligado → Página 134   |
|            | Controle automático de distância (ACC) não disponível → Página 131                    |
|            | Sensor de ponto cego avariado → Página 136  |
|            | O assistente de saída de vaga freia → Página 144                                      |
| <b>EPC</b> | Controle do motor avariado → Página 102   |
|            | Sistema de escape avariado → Página 186   |
|            | Filtro de partículas adicionado com fuligem → Página 185                              |
|            | Rotação do motor limitada → Página 102  |
|            | Bateria do veículo 12 V → Página 218  |

|  |  |
|--|--|
|  | Transmissão avariada → Página 108  |
|  | Pisar no pedal do freio! → Página 108, → Página 108  |
|  | Lanterna dos indicadores de direção → Página 78  |
|  | Regulagem de velocidade ligada, regulagem ativa → Página 124   |
|  | Limitador de velocidade ativo → Página 125   |
|  | Controle automático de distância (ACC) regulando, nenhum veículo transitando à frente reconhecido → Página 130 |
|  | Controle automático de distância (ACC) regulando, veículo transitando à frente reconhecido → Página 130        |
|  | Farol alto ou sinal de luz → Página 75   |
|  | Regulagem de velocidade ligada, regulagem inativa → Página 124   |
|  | Limitador de velocidade não ativo → Página 125   |
|  | Temperatura externa abaixo de +4 °C (+39 °F) → Página 18, → Página 20  |
|  | Sistema Start-Stop ativo → Página 103  |
|  | Sistema Start-Stop não disponível → Página 103   |
|  | Condição de condução de consumo econômico → Página 19, → Página 20   |
|  | Serviço a vender → Página 24   |
|  | Regulagem do farol alto ativa → Página 76  |
|  | Front Assist (sistema de monitoramento periférico) se inicia → Página 134                                      |
|  | Alerta de distância → Página 133   |
|  | Sistema regulador de velocidade (GRA) avariado → Página 125  |
|  | Sistema de assistência em descidas → Página 111  |

|  |  |
|--|--|
|  | Perfil de condução Eco → Página 113                                  |
|  | Perfil de condução normal → Página 113                               |
|  | Perfil de condução Individual → Página 113                           |
|  | Perfil de condução Sport → Página 113                                |
|  | Telefone móvel conectado via Bluetooth® → Página 18, → Página 21     |
|  | Nível de carga da bateria do telefone móvel → Página 18, → Página 21 |
|  | Referência a informações na literatura de bordo → Página 31          |

após o auxílio à partida, as configurações do sistema, por exemplo, configurações de conforto pessoais e programações podem estar desajustadas ou ter sido excluídas. Verificar e corrigir as configurações depois que a bateria do veículo 12 V tiver sido suficientemente recarregada.

Dependendo da versão, o veículo está equipado com um dos dois instrumentos combinados digitais descritos (Digital Cockpit). Os conteúdos estão marcados respectivamente com “variante 1” e “variante 2”.

### ⚠️ ATENÇÃO

Se o condutor se distrair durante a condução, podem ser causados acidentes e ferimentos graves.

- Nunca opere o instrumento combinado durante a condução.
- Faça todas as configurações desejadas no instrumento combinado e no sistema Infotainment somente com o veículo parado.

## Instrumento combinado

### 📖 Introdução ao assunto

Depois de dar partida no motor com a bateria do veículo 12 V totalmente descarregada ou trocada ou

### Instrumento combinado digital da variante 1 (Digital Cockpit Pro)

📖 Observe ⚠️ no início desse capítulo na página 14.

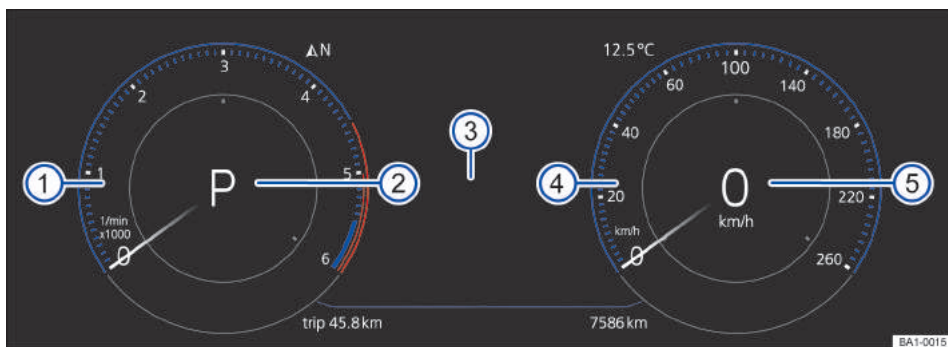

Fig. 10 Instrumento combinado digital (variante 1) no painel de instrumentos (representação esquemática).

- 1 Tacômetro (rotações x 1000 por minuto do motor em funcionamento) → Página 16.
- 2 Marcha engatada atualmente ou nível da alavanca seletora → Página 93.
- 3 Indicadores do display.

- 4 Velocímetro (medidor de velocidade).
- 5 Indicador digital de velocidade.



O Digital Cockpit Pro é um instrumento combinado digital com um display colorido TFT de alta resolução. Com a seleção de diferentes perfis de informação, podem ser exibidos outros instrumentos além dos indicadores redondos clássicos, como tacômetro ou velocímetro. A seguir, o nome “instrumento combinado digital (variante 1)” é usado para o Digital Cockpit Pro.

### Perfis de informação

Através do item do menu **Digital Cockpit** nas configurações do veículo no sistema Infotainment, podem ser selecionados diferentes perfis de informação específicos para cada assunto → Página 27. Conforme o perfil de informação selecionado, o instrumento combinado digital (variante 1) exibe informações adicionais no centro dos indicadores redondos ou os indicadores redondos são ocultados e as informações adicionais exibidas em toda a largura do display. Os seguintes perfis de informação podem ser selecionados:

- Indicador de marcha. Indicador digital da marcha atual ou da posição de marcha selecionada.
- Velocidade. Indicador digital de velocidade.
- Consumo. Indicador digital do consumo médio e representação gráfica do consumo momentâneo.
- Autonomia. Indicador digital da autonomia residual (restante).
- Distância percorrida. Indicador digital da distância percorrida.
- Aceleração. Representação gráfica da aceleração longitudinal e lateral.
- Assistentes. Representação gráfica de diversos sistemas de assistência.
- Áudio. Indicador digital da reprodução de áudio atual.

Dependendo da versão, a quantidade e a abrangência dos perfis de informação selecionados podem divergir. ◀

## Instrumento combinado digital variante 2 (Digital Cockpit)

📖 **Observe** ⚠️ no início desse capítulo na página 14.

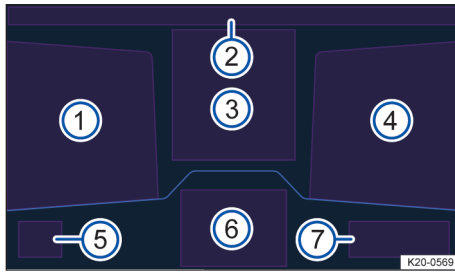

**Fig. 11** Instrumento combinado digital (variante 2) com vista digital no painel de instrumentos (representação esquemática).

- ① Área do indicador paralelo.
- ② Horário, bússola e temperatura.
- ③ Área de exibição principal.
- ④ Área do indicador paralelo.
- ⑤ Marcha engatada atualmente ou nível da alavanca seletora.
- ⑥ Assistência ao condutor ativa.

### ⑦ Autonomia.

O Digital Cockpit é um instrumento combinado digital com um display colorido TFT de alta resolução. Ao selecionar diferentes vistas, por exemplo, tacômetro, e diferentes indicadores na área do indicador principal e nas áreas do indicador paralelo, conteúdos adicionais podem ser exibidos. A seguir, o nome “instrumento combinado digital (variante 2)” também é usado para o Digital Cockpit.

#### Vistas na área do indicador principal

A exibição principal → Fig. 11 ③ pode ser alternada pressionando o botão **VIEW**. A representação na área de indicação pode exibir as seguintes vistas:

**Resumo** Após o encerramento da prontidão para condução: exibição de informações sobre o status do veículo nas áreas ① e ④, por exemplo, posição do hodômetro total.

**Vista digital** Velocímetro digital com indicadores paralelos.

**Velocidade** Representação clássica do velocímetro como indicador redondo.

**Tacômetro** Representação clássica do tacômetro como indicador redondo.

Na área de exibição ② é indicada, por exemplo, a temperatura externa.





Dependendo da versão, a quantidade e a abrangência das informações representadas podem divergir.

 Nas vistas de velocidade e tacômetro, um indicador paralelo adicional pode ser configurado no meio do indicador redondo.

### Selecionar os indicadores paralelos

Os indicadores paralelos ① e ④ podem ser configurados ou ocultados independentes uns dos outros. Nos indicadores paralelos, é possível mostrar diversos dados de condução, avisos de navegação ou informações sobre reprodução de áudio ou da interface de telefone. Para selecionar os indicadores paralelos, faça o seguinte:



*Veículos com volante multifunções:*

1. Com o botão  ou , selecionar a área do indicador paralelo direita ou esquerda.
2. Com os botões de seta  ou , selecionar o indicador paralelo desejado.
3. Confirmar a seleção com o botão **OK**.

### Selecionar os indicadores paralelos no indicador redondo

Para selecionar um indicador paralelo na área ③ com a vista ajustada com indicador redondo, proceder da seguinte forma:

*Veículos com volante multifunções:*

1. Com os botões de seta  ou , selecionar o indicador paralelo desejado.
2. Confirmar a seleção com o botão **OK**.

*Veículos sem volante multifunções:*

1. Para acessar os indicadores paralelos, pressionar a chave para cima ou para baixo.
2. Pressionar o seletor para cima ou para baixo para navegar através do menu.
3. Para confirmar o indicador paralelo selecionado, pressionar o botão **OK/RESET**.

## Tacômetro

 **Observe**  no início desse capítulo na página 14.

### Tacômetro

O início da área vermelha do tacômetro indica a rotação máxima possível do motor rodado e aquecido pelo funcionamento para cada uma das marchas.

Antes que a indicação atinja a área vermelha, trocar para a próxima marcha mais alta, posicionar a ala-

vanca seletora em D/S ou tirar o pé do pedal do acelerador.

## AVISO

- Com o motor frio, evitar rotações do motor elevadas, aceleração total e forte demanda do motor.
- Para evitar danos no motor, o ponteiro do tacômetro pode permanecer apenas por um curto período na área vermelha da escala.

 Um aumento de marcha no momento adequado ajuda a economizar combustível e a reduzir ruídos de funcionamento.

## Indicador do nível de combustível

 **Observe**  no início desse capítulo na página 14.

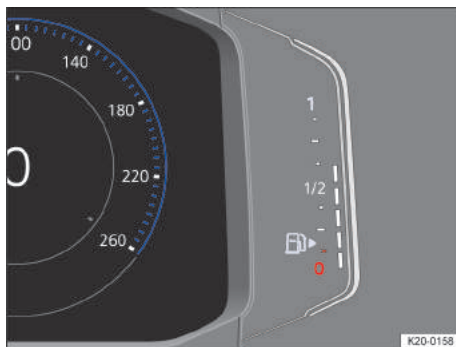

**Fig. 12** Indicador do nível de combustível no instrumento combinado digital (variante 1, representação esquemática).



**Fig. 13** Indicador do nível de combustível no instrumento combinado digital (variante 2, representação esquemática).

## Tanque quase vazio

A luz de controle acende em amarelo. A quantidade de reserva (marca vermelha) é consumida.

1. Abastecer com combustível assim que possível.

### ATENÇÃO

Dirigir com um nível de combustível muito baixo pode causar a parada do veículo no trânsito, acidentes e ferimentos graves.

- Um nível de combustível muito baixo pode ocasionar uma alimentação de combustível do motor irregular, principalmente em trechos de subida ou descida.
- A direção e todos os sistemas de assistência ao condutor e de frenagem não funcionarão se o motor “engasgar” ou morrer por falta ou alimentação irregular de combustível.
- Abasteça sempre quando o tanque de combustível estiver apenas 1/4 cheio para evitar uma parada do veículo por falta de combustível.

### AVISO

Nunca conduzir até esvaziar totalmente o tanque de combustível. O abastecimento de combustível irregular pode causar falhas de ignição e acúmulo de combustível não queimado no sistema de escape.

 A pequena seta ao lado do símbolo da bomba de combustível no indicador do nível de combustível indica de que lado do veículo está a portinhola do tanque.

## Indicador da temperatura do líquido de arrefecimento do motor

 **Observe**  no início desse capítulo na página 14.

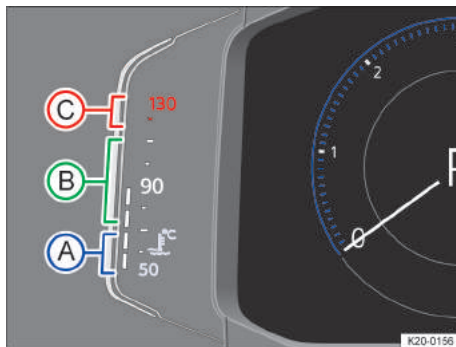

Fig. 14 Indicador da temperatura do líquido de arrefecimento no instrumento combinado digital (variante 1, representação esquemática).

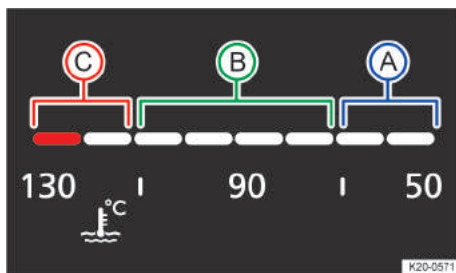

Fig. 15 Indicador da temperatura do líquido de arrefecimento no instrumento combinado digital (variante 2, representação esquemática).

- (A) Área fria. O motor ainda não está aquecido até a temperatura operacional. Evitar altas rotações do motor e demandas intensas enquanto o motor não estiver aquecido.
- (B) Área normal.
- (C) Área de advertência. Quando houver uma alta demanda do motor, principalmente em temperaturas ambiente elevadas, o indicador poderá se deslocar para dentro da área de alerta.

### e Líquido de arrefecimento (do motor)

A luz de advertência central vermelha está acesa. Adicionalmente aparece uma mensagem de texto no display do instrumento combinado.

O líquido de arrefecimento do motor não é correto ou o sistema do líquido de arrefecimento está avariado.

Não prosseguir!

1. Parar o veículo, desligar o motor e deixar esfriar.
2. Verificar o nível do líquido de arrefecimento do motor → Página 211.
3. Se a luz de advertência não se apagar, embora o nível do líquido de arrefecimento do motor esteja em ordem, procurar auxílio técnico especializado. <

## Indicadores do display no instrumento combinado digital (variante 1)

📖 Observe ⚠ no início desse capítulo na página 14.

### Indicadores possíveis

Conforme a versão do veículo, é possível que sejam exibidas diferentes informações no display do instrumento combinado (variante 1):

- Portas, tampa do compartimento do motor e tampa traseira abertas.
- Textos de advertência e de informação.
- Indicadores de quilometragem.
- Horário → Página 23.
- Orientações de multimídia e de navegação.
- Orientações para o telefone.
- Temperatura externa.
- Posição da alavanca seletora.
- Recomendação de marcha → Página 93.
- Indicador de dados de condução (indicador multifunções) e menus para configurações diversas.
- Indicador do intervalo de serviço → Página 24.
- Alerta de velocidade → Página 25.
- Alerta de velocidade para pneus de inverno.
- Indicador de status do sistema Start-Stop → Página 103.
- Dependendo da versão: indicador de status do gerenciamento dos cilindros ativo (ACT) → Página 94.
- Status de condução de baixo consumo Ⓜ.
- Código do motor (CDM).
- Indicador dos sistemas de assistência ao condutor.

### Portas, tampa dianteira e tampa traseira abertas

Após o destravamento do veículo e durante a condução, são exibidas, no display do instrumento combinado, portas abertas, assim como tampa do compartimento do motor ou tampa traseira aberta e, se for o caso, sinalizadas de modo sonoro. De acordo com a versão do instrumento combinado, a representação dos símbolos pode variar.

### Posição da alavanca seletora

A posição da alavanca seletora é indicada tanto na lateral da alavanca seletora quanto no display do instrumento combinado.

Na posição da alavanca seletora D/S, bem como no Tiptronic, a respectiva marcha é indicada no display do instrumento combinado.

### Indicador da temperatura externa

Em temperaturas externas abaixo de +4 °C (+39 °F), no indicador da temperatura externa aparece adicionalmente um símbolo de floco de neve ❄. Este símbolo permanece aceso até que a temperatura externa ultrapasse +6 °C (+43 °F) → Página 18.

Nas seguintes situações a temperatura mostrada pode estar mais alta devido a irradiação de calor do motor do que a temperatura externa real:

- Com o veículo parado.
- A velocidade de condução muito baixa.

A faixa de medição vai de -45 °C (-49 °F) a +76 °C (+169 °F).

## ⚠ ATENÇÃO

Mesmo com temperaturas externas acima da temperatura de congelamento, pode haver uma camada de gelo sobre ruas e pontes.

- O símbolo de cristal de gelo ❄ informa sobre um possível risco de gelo na pista.
- É possível que se forme uma camada de gelo na pista mesmo se a temperatura externa estiver acima de +4 °C (+39 °F) e o símbolo de cristal de gelo ❄ não for exibido.
- Nunca confiar apenas no indicador da temperatura externa!

### Indicações para o telefone

Se um telefone móvel estiver conectado via Bluetooth®, o display do instrumento combinado exibirá o símbolo de Bluetooth Ⓜ.

Adicionalmente, o símbolo 🔋 indica o nível de carga da bateria do telefone móvel.

### Recomendação de marcha

Durante a condução, pode ser exibida no display do instrumento combinado uma recomendação de mar-

cha de menor consumo de combustível → Página 93.

### Indicadores de quilometragem

O hodômetro registra o percurso de rodagem total realizado pelo veículo.

O hodômetro parcial (trip) indica os quilômetros percorridos após a última reinicialização do hodômetro parcial.

1. Redefinir o hodômetro parcial através do sistema Infotainment ou do menu Serviço → Página 23.

### Alerta de velocidade para os pneus de inverno

O excesso da velocidade máxima ajustada é exibido no display do instrumento combinado → Página 25.

Os ajustes para o alerta de velocidade podem ser realizados nas configurações do veículo no sistema Infotainment → Página 231.

### Status de condução de consumo econômico

Durante a condução, o display do instrumento combinado indica quando o veículo se encontra num status de condução de baixo consumo .

### Código do motor (CDM)

1. Abrir o menu de Serviço → Página 23.
2. Acessar o item de menu Código do motor.



Devido à existência de diversas versões de instrumentos combinados, os indicadores do display podem variar. Em caso de display sem indicador de mensagens de advertência ou de informação, as avarias são indicadas exclusivamente por meio de luzes de controle.



Algumas indicadores do display do instrumento combinado podem ser ocultadas pela ocorrência de um evento repentino, por exemplo, o recebimento de uma chamada telefônica.



Dependendo da versão também é possível definir algumas configurações e exibições no sistema Infotainment.



Se existirem várias mensagens de advertência, os símbolos aparecerão em sequência por alguns segundos. Esses símbolos serão exibidos até que a causa seja eliminada.



Se, ao ligar a ignição, forem exibidas mensagens de advertência sobre falhas de funcionamento, é possível que algumas configurações ou a exibição de informações sejam realizadas de modo diferente do que foi descrito. Nesse caso, o reparo de falhas de funcionamento deve ser realizado por uma empresa especializada.

## Indicadores do display no instrumento combinado digital (variante 2)

 **Observe**  no início desse capítulo na página 14.

### Indicadores possíveis

Conforme a versão do veículo, é possível que sejam exibidas diferentes informações na área de indicadores principais e paralelos do instrumento combinado digital (variante 2):

- Portas, tampa dianteira e tampa traseira abertas.
- Textos de advertência e de informação → Página 23.
- Velocidade digital.
- Data e hora → Página 23.
- Indicações de rádio.
- Temperatura externa.
- Posição da alavanca seletora da transmissão automática.
- Recomendação de marcha → Página 93.
- Indicador do intervalo de serviço → Página 24.
- Alerta de velocidade para pneus de inverno.
- Status de condução de baixo consumo .
- Código do motor (CDM).
- Indicador dos sistemas de assistência ao condutor.
- Indicação do retorno do ventilador do radiador.
- Indicadores multifunções, por exemplo, tempo de viagem/distância percorrida.
- Temperatura do óleo.
- Orientações para o telefone.



Uma seta atrás da entrada no menu de configuração refere-se a um submenu. Podem ser realizadas configurações adicionais no submenu.

### Portas, tampa dianteira e tampa traseira abertas

Após o destravamento do veículo e durante a condução, as portas abertas e uma tampa dianteira ou tampa traseira aberta são exibidas no display do instrumento combinado e, se for o caso, sinalizadas de modo sonoro.

### Posição da alavanca seletora da transmissão automática

A posição de marcha engatada e, conforme o perfil de condução, a marcha engatada é indicada tanto na alavanca seletora quanto no display do instrumento combinado. O esquema de troca de marchas é exibido

do ao acionar o freio ou a alavanca seletora no instrumento combinado.

### Indicador da temperatura externa

Em temperaturas externas abaixo de +4 °C (+39 °F), no indicador da temperatura externa aparece adicionalmente um símbolo de floco de neve ❄️. Este símbolo permanece aceso até que a temperatura externa ultrapasse +6 °C (+43 °F).

Nas seguintes situações a temperatura mostrada pode estar mais alta devido a irradiação de calor do motor do que a temperatura externa real:

- Com o veículo parado.
- A velocidade de condução muito baixa.

A faixa de medição vai de -45 °C (-49 °F) a +76 °C (+169 °F).

### ⚠️ ATENÇÃO

Mesmo com temperaturas externas acima da temperatura de congelamento, pode haver uma camada de gelo sobre ruas e pontes.

- O símbolo de cristal de gelo ❄️ informa sobre um possível risco de gelo na pista.
- É possível que se forme uma camada de gelo na pista mesmo se a temperatura externa estiver acima de +4 °C (+39 °F) e o símbolo de cristal de gelo ❄️ não for exibido.
- Nunca confiar apenas no indicador da temperatura externa!

### Recomendação de marcha

Durante a condução, pode ser exibida no display do instrumento combinado uma recomendação de marcha de menor consumo de combustível → Página 93.

### Alerta de velocidade para os pneus de inverno

O excesso da velocidade máxima ajustada é exibido no display do instrumento combinado → Página 24.

Os ajustes para o alerta de velocidade podem ser realizados nas configurações do veículo no sistema Infotainment → Página 231.

### Status de condução de consumo econômico

Durante a condução, o display do instrumento combinado indica quando o veículo se encontra num status de condução de baixo consumo .

### Código do motor (CDM)

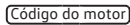
1. Abrir o menu de Serviço → Página 23.
2. Selecionar o item de menu  (CDM).

### Indicação do retorno do ventilador do radiador

Essa indicação será exibida após o término da prontidão para condução se e o ventilador do radiador estiver no retorno.

O tempo de funcionamento posterior do ventilador do radiador pode estar condicionado por:





- pós-tratamento dos gases de escape, por exemplo, durante a regeneração do filtro de partículas de diesel.
- Arrefecimento ativo do freio após condução em descida.
- Dissipação do calor do motor após alta carga, por exemplo, no caso de condução com reboque.

### Indicadores multifunções

Existem várias representações de dados de condução disponíveis na área do indicador paralelo.

Dependendo da versão do veículo, diferentes dados de condução podem ser exibidos. Os dados de condução exibidos dependem do comportamento de direção do condutor, do estado do veículo, por exemplo, regeneração do filtro de partículas e da situação de condução atual, por exemplo, tráfego urbano, conduções nas estradas. Os dados de condução são determinados como um valor médio em seções de diferentes comprimentos; portanto, o valor exibido no momento pode diferir do valor médio real.



### Restaurar indicadores multifunções

1. Para redefinir os indicadores multifunções, pressionar o botão  ou .
2. Com os botões de seta  ou , selecionar o respectivo indicador multifunções no menu de configuração.  
Uma seta atrás da entrada no menu de configuração refere-se a um submenu.
3. No submenu, selecionar **Restaurar dados** e confirmar com o botão .

 Numa interrupção de condução de mais de duas horas, a memória **Da partida** é restaurada. A memória **Desde o abastecimento** é restaurado ao reabastecer. A memória **Longo prazo** não é restaurada automaticamente.

 A memória coleta os valores de condução até 19 horas e 59 minutos ou 99 horas e 59 minutos de tempo de viagem ou 1.999,9 km (milhas) ou 9.999,9 km (milhas) de distância percorrida. Quando uma destas marcas máximas é ultrapassada, a memória é apagada. As marcas máximas variam de acordo com a versão do instrumento combinado.

## Telefone

Se o indicador paralelo **Telefone** estiver ativado e um telefone móvel estiver conectado via Bluetooth, o display do instrumento combinado exibirá o símbolo Bluetooth . Adicionalmente, o símbolo  indica o nível de carga da bateria do telefone móvel.

 Uma seta atrás da entrada no menu de configuração refere-se a um submenu. O submenu exibe uma lista de chamadas telefônicas recentes e permite ligar de volta para os contatos exibidos.

 Devido à existência de diversas versões de instrumentos combinados, os indicadores do display podem variar. Em caso de display sem indicador de mensagens de advertência ou de informação, as avarias são indicadas exclusivamente por meio de luzes de controle.

 Algumas indicadores do display do instrumento combinado podem ser ocultadas pela ocorrência de um evento repentino, por exemplo, o recebimento de uma chamada telefônica.

 Dependendo da versão também é possível definir algumas configurações e exibições no sistema Infotainment.

 Se existirem várias mensagens de advertência, os símbolos aparecerão em sequência por alguns segundos. Esses símbolos serão exibidos até que a causa seja eliminada.

 Se, ao ligar a ignição, forem exibidas mensagens de advertência sobre falhas de funcionamento, é possível que algumas configurações ou a exibição de informações sejam realizadas de modo diferente do que foi descrito. Nesse caso, o reparo de falhas de funcionamento deve ser realizado por uma empresa especializada.

## Textos de advertência e de informação

 **Observe**  no início desse capítulo na página 14.

Ao ligar a ignição ou durante a condução, algumas funções do veículo e dos componentes do veículo têm seu status verificado. As falhas de funcionamento são indicadas por símbolos de alerta vermelhos e amarelos com mensagens de texto no display do instrumento combinado, eventualmente também por meio de alertas sonoros. De acordo com a versão do instrumento combinado, a representação dos textos e símbolos pode variar.

Adicionalmente, as atuais falhas de funcionamento existentes podem ser manualmente acessadas. Para

isso, acessar o menu **Status do veículo** ou **Veículo** → Página 25.

### **Mensagem de advertência de prioridade 1**

A luz de advertência central vermelha pisca ou se acende de forma parcial juntamente com os alertas sonoros ou símbolos adicionais.  **Não prosseguir!** Iminência de perigo. Verificar a função avariada. Se necessário, procurar auxílio técnico especializado.

### **Mensagem de advertência de prioridade 2**

A luz de advertência central amarela pisca ou se acende de forma parcial juntamente com os alertas sonoros ou símbolos adicionais. Funções com falhas ou a falta de fluidos podem danificar o veículo ou causar sua parada. Verificar a função avariada o mais rápido possível. Se necessário, procurar auxílio técnico especializado.

### **Orientação sobre informações no manual de instruções**

No manual de instruções, você encontra mais orientações sobre a presente mensagem de advertência.

### **Texto de informação**

Informações sobre diferentes processos do veículo.

 Se existirem várias mensagens de advertência, os símbolos aparecerão em sequência por alguns segundos. Esses símbolos serão exibidos até que a causa seja eliminada.

 Se, ao ligar a ignição, forem exibidas mensagens de advertência sobre falhas de funcionamento, é possível que algumas configurações ou a exibição de informações sejam realizadas de modo diferente do que foi descrito. Nesse caso, o reparo de falhas de funcionamento deve ser realizado por uma empresa especializada.

## Sistema de reconhecimento de cansaço (recomendação de intervalo)

📖 Observe ⚠️ no início desse capítulo na página 14.



Fig. 16 No display do instrumento combinado: símbolo do sistema de reconhecimento de cansaço.

O sistema de reconhecimento de cansaço avisa o condutor quando seu comportamento de direção indica cansaço.

### Funcionamento e comando

O sistema de reconhecimento de cansaço determina o comportamento de direção do condutor no início de uma condução e calcula, a partir daí, uma estimativa do cansaço. Esta é comparada constantemente com o comportamento de direção atual. Se o sistema detectar cansaço do condutor, ele emite um alerta sonoro e exibe um alerta visual com um símbolo no display do instrumento combinado juntamente com uma mensagem de texto complementar → Fig. 16. A mensagem no display do instrumento combinado é exibida por aproximadamente cinco segundos e, se necessário, repetida uma vez. A última mensagem é salva pelo sistema.

A mensagem no display do instrumento combinado pode ser ocultada da seguinte forma:

*Veículos sem volante multifunções*

- Pressionar o botão **OK/RESET** na alavanca dos limpadores dos vidros.

*Veículos com volante multifunções*

- Pressionar o botão **OK** no volante multifunções.

### Condições de funcionamento

O comportamento de direção só é avaliado a velocidades superiores a cerca de 60 km/h (aproximadamente 37 mph) até cerca de 200 km/h (aproximadamente 125 mph).

### Ligar e desligar

O sistema de reconhecimento de cansaço pode ser ligado e desligado nas configurações do veículo do sistema Infotainment → Página 27.

### Limitações de funcionamento

O sistema de reconhecimento de cansaço tem limites condicionados ao sistema. As seguintes condições podem levar o sistema de reconhecimento de cansaço somente a funcionar de maneira limitada ou mesmo não funcionar de maneira nenhuma:

- Velocidades inferiores a cerca de 60 km/h (aproximadamente 37 mph).
- Velocidades superiores a cerca de 200 km/h (aproximadamente 125 mph).
- Trechos sinuosos.
- Vias em más condições.
- Condições climáticas desfavoráveis.
- Modo esportivo de condução.
- Muita distração do condutor.

O sistema de reconhecimento de cansaço é reiniciado sob as seguintes condições:

- A ignição está desligada.
- O cinto de segurança do condutor está solto e a porta do condutor, aberta.
- O veículo está parado há mais de cerca de 15 minutos.

Em caso de uma condução mais longa em baixa velocidade (abaixo de cerca de 60 km/h (aproximadamente 37 mph)), a estimativa do cansaço é reiniciada automaticamente pelo sistema. Em caso de uma condução posterior mais rápida, o comportamento de direção é recalculado.

### ⚠️ ATENÇÃO

A tecnologia inteligente do sistema de reconhecimento de cansaço não pode ir além dos limites impostos pela física e funciona somente dentro dos limites do sistema. Não se pode permitir nunca que o maior conforto oferecido pelo sistema de reconhecimento de cansaço incentive a colocar a segurança em risco. Em conduções mais longas, fazer intervalos regulares e longos o suficiente.

- A responsabilidade pela capacidade de conduzir veículos é sempre do condutor.
- Nunca conduzir um veículo se estiver cansado.
- O sistema não reconhece o cansaço do condutor em todas as circunstâncias. Observar as informações do parágrafo “Limitações de funcionamento”.
- Em algumas situações, o sistema pode interpretar incorretamente uma manobra de direção intencional como se fosse cansaço do condutor.
- Não é emitido nenhum alerta crítico no chamado “microsono” (cochilar ao volante)!



- Atentar para as indicações do display do instrumento combinado e agir conforme as instruções correspondentes.



O sistema de reconhecimento de cansaço foi desenvolvido somente para conduzir em estradas e em vias bem asfaltadas.



Em caso de avaria, procurar uma empresa especializada e mandar verificar o sistema.

## Horário

📖 **Observe** ⚠️ no início desse capítulo na página 14.

### Ajustar o horário através do sistema Infotainment

1. Dependendo da versão, pressionar o botão ou a superfície de função **(MENU)** → Página 27, e abrir o menu **(Veículo)** no sistema Infotainment.

**OU:** Dependendo da versão, pressionar o botão ou a superfície de função **(CAR)**.

2. Dependendo da versão, abrir o menu **(Configurações)**.
3. Para ajustar o horário, selecionar o item de menu **(Hora e data)** → Página 27.

### Ajustar o horário através do instrumento combinado digital (variante 2)

1. Abrir o menu de Serviço → Página 23.
2. Selecionar o menu **(Horário)**.
3. Ajustar o horário correto com o botão **(OK)**.

## Botão para os sistemas de assistência ao condutor

📖 **Observe** ⚠️ no início desse capítulo na página 14.

### Acessar os sistemas de assistência ao condutor no instrumento combinado

O botão para sistemas de assistência ao condutor se encontra na alavanca dos indicadores de direção e do farol alto ou no volante multifunções, dependendo da versão. Você pode ligar e desligar os sistemas de assistência ao condutor no menu de assistentes do instrumento combinado.

1. Pressionar o botão **(☰)** no volante multifunções.
2. Selecionar o sistema de assistência ao condutor e ligar ou desligá-lo. Um sinal de visto **(✓)** indica um sistema de assistência ao condutor ligado.
3. Confirmar a seleção com o botão **(OK/RESET)** na alavanca dos limpadores dos vidros ou com o botão **(OK)** no volante multifunções.

### Acessar os sistemas de assistência ao condutor no sistema Infotainment

Além disso, você pode ligar e desligar os sistemas de assistência ao condutor e fazer ajustes no sistema Infotainment → Página 27.

## Menu Serviço

📖 **Observe** ⚠️ no início desse capítulo na página 14.

No menu Serviço, podem ser efetuadas configurações, dependendo da versão.

### Acessar o menu Serviço no instrumento combinado digital (variante 1)

1. Para acessar o menu Serviço, selecionar o perfil de informação **Autonomia** no instrumento combinado.
2. Manter pressionado o botão **(OK)** por cerca de quatro segundos no volante multifunções.

Como de costume, agora é possível navegar no menu com os botões no volante multifunções.

### Acessar o menu Serviço no instrumento combinado digital (variante 2)

1. Para acessar o menu Serviço, selecionar o indicador paralelo **Percurso/tpo. viagem**.
2. Na seleção de exibição do indicador paralelo **Percurso/tpo. viagem**, manter pressionado o botão **(☰)** ou **(☷)** no volante multifunções na mesma direção por cerca de seis segundos.
3. Navegar pelo menu usando os botões de seta **(▲)** e **(▼)**.

### Reiniciar o indicador do intervalo de serviço

Selecione o menu **Serviço** e siga as instruções do display do instrumento combinado.

### Reiniciar serviço de troca de óleo

Selecione o menu **Reiniciar serviço de troca de óleo** e siga as instruções do display do instrumento combinado.

### Reiniciar o hodômetro parcial no instrumento combinado digital (variante 1)

Para redefinir o hodômetro parcial, selecione o menu **Redefinir Trip** e siga as instruções no display do instrumento combinado.

### Código do motor (CDM)

Selecione o menu **Código do motor**. Os códigos do motor são exibidos no display do instrumento combinado.

## Ajustar o horário

Selecione o menu **Horário** e ajuste o horário correto com os botões de seta **[A]** e **[V]**.

## Copyright

Para acessar as informações de direitos autorais, selecione o menu **Direitos autorais**.

## Indicador do intervalo de serviço

📖 **Observe** ⚠️ no início desse capítulo na página 14.

Os indicadores dos eventos de serviço aparecem no display do instrumento combinado e no sistema Infotainment.

Devido à existência de diversas versões de instrumentos combinados e do sistema Infotainment, as indicações do display podem variar.

Em veículos com serviço de troca de óleo fixo, os intervalos de serviço são fixos.

Em veículos com serviço de troca de óleo flexível, os intervalos são determinados individualmente. Só deve ser executado o serviço de troca de óleo quando o veículo estiver precisando. Nisso são consideradas as condições de utilização individuais e o estilo pessoal de condução. O aviso prévio de serviço é exibido pela primeira vez 30 dias antes de o prazo do serviço expirar. O percurso de condução remanescente indicado é sempre arredondado para 100 km (milhas) e o tempo remanescente para dias inteiros.

### Anúncio de serviço

Quando um serviço ou uma inspeção está próximo de vencer, ao ligar a ignição, aparece um anúncio de serviço.

A quilometragem ou o tempo indicado é a quilometragem ou o período que falta até o próximo serviço a ser realizado.

### Evento de serviço

Em um serviço de troca de óleo a vencer ou uma inspeção a vencer, ao ligar a ignição, é emitido um sinal sonoro e por um breve período pode aparecer no display do instrumento combinado o símbolo de chave fixa junto como uma das seguintes exibições

- Inspeção agora!
- Serviço de troca de óleo agora!
- Serviço de troca de óleo e inspeção agora!

### Consultar o prazo de serviço

Com a ignição ligada, o motor desligado e o veículo parado, é possível acessar o prazo de serviço atual:

*Consultar o prazo de serviço no sistema Infotainment:*

1. Dependendo da versão, pressionar o botão ou a superfície de função **[MENU]** → Página 27, e abrir o menu **Veículo** no sistema Infotainment.

**OU:** Dependendo da versão, pressionar o botão ou a superfície de função **[CAR]**.

2. Dependendo da versão, abrir o menu **Configurações**.
3. Para exibir informações de serviço, selecionar o item de menu **[Serviço]**.

*Consultar o prazo de serviço no instrumento combinado digital:*

1. Abrir o menu **Serviço** → Página 23.

### Reiniciar o indicador do intervalo de serviço

Se o serviço ou a inspeção não tiver sido realizada numa Concessionária Volkswagen, o indicador pode ser reiniciado do seguinte modo:

O indicador do intervalo de serviço apenas pode ser reiniciado através do menu de serviço → Página 23.

Não reiniciar o indicador do intervalo de serviço entre os intervalos de serviço. Isso pode gerar indicações incorretas.

Se o serviço de troca de óleo tiver sido reiniciado manualmente, o indicador do intervalo de serviço comutará, em seguida, para o intervalo de serviço fixo também em veículos com serviço de troca de óleo flexível.

 A mensagem de serviço se apaga após alguns segundos com o motor em funcionamento ou após pressionar o botão **[OK]** no volante multifunções.

 Se a bateria do veículo 12 V, em veículos com serviço flexíveis, ficar desconectada por um longo período, não será possível calcular o tempo para o próximo serviço a vencer. O indicador do intervalo de serviço poderá, portanto, indicar cálculos incorretos. Neste caso, observar os intervalos de manutenção máximos admissíveis.

## Comando do instrumento combinado

### 📖 Introdução ao assunto

Alguns itens de menu só podem ser acessados com o veículo parado.

Nos veículos com volante multifunções, os botões na alavanca dos limpadores dos vidros foram dispensados.

### ⚠️ ATENÇÃO

A distração do condutor pode causar acidentes e ferimentos.

- Nunca comandar os menus no display do instrumento combinado durante a condução.

**i** Após a partida do motor com a bateria do veículo 12 V totalmente descarregada ou substituída, as configurações do sistema podem estar desajustadas ou podem ter sido apagadas, por exemplo, horário, data, configurações de conforto pessoais e programações. Verificar e corrigir as configurações depois que a bateria do veículo 12 V tiver sido suficientemente recarregada.

**i** Se, ao ligar a ignição, forem exibidas mensagens de advertência sobre falhas de funcionamento, é possível que algumas configurações ou a exibição de informações sejam realizadas de modo diferente do que foi descrito. Nesse caso, o reparo de falhas de funcionamento deve ser realizado por uma empresa especializada.

## Menus no instrumento combinado

📖 **Observe** ⚠️ no início desse capítulo na página 24.

A abrangência dos menus e dos indicadores de informação depende dos componentes eletrônicos do veículo e da abrangência da versão do veículo.

Uma empresa especializada pode programar ou alterar outras funções, conforme a versão do veículo. Para isto, a Volkswagen recomenda procurar uma Concessionária Volkswagen.

Alguns itens de menu só podem ser acessados com o veículo parado.

- Dados de condução.
- Assistentes.
- Navegação.
- Áudio.
- Telefone.
- Status do veículo → Página 21.
- Vistas → Página 14, → Página 15.

## Comando por meio da alavanca dos limpadores dos vidros

📖 **Observe** ⚠️ no início desse capítulo na página 24.

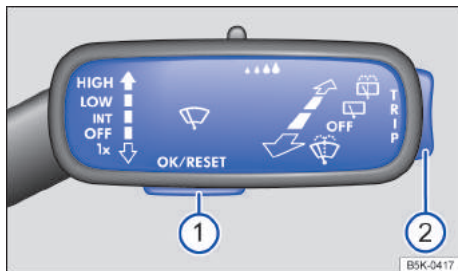

**Fig. 17** À direita na coluna de direção: botões na alavanca dos limpadores dos vidros (representação esquemática).

Enquanto uma mensagem de alerta de prioridade 1 estiver sendo exibida, não será possível acessar os menus. Algumas mensagens de advertência podem ser confirmadas e ocultadas com o botão → Fig. 17 ①.

### Selecionar menu ou tela de informação

1. Ligar a ignição.
2. Se uma mensagem ou o pictograma de veículo for exibida, pressionar o botão → Fig. 17 ①, se for o caso, pressionar várias vezes.
3. Para a exibição dos menus → Página 25 ou para retornar para a seleção de menu a partir de um menu ou de uma tela de informação, manter a chave → Fig. 17 ② pressionada.
4. Pressionar o seletor para cima ou para baixo para navegar através do menu.
5. Para acessar o menu ou a tela de informação exibida, pressionar o botão → Fig. 17 ① ou aguardar até o menu ou a tela de informação abrir automaticamente após alguns segundos.

### Fazer as configurações no menu

- No menu exibido, pressionar a chave → Fig. 17 ② em cima ou embaixo até que o item de menu desejado esteja marcado. A marcação é indicada por meio de uma moldura.
- Pressionar o botão → Fig. 17 ① para fazer as modificações desejadas. Um sinal de visto identifica a ativação da função ou do sistema.

## Voltar para a seleção de menu

Para sair do menu, selecionar o item de menu **Voltar** no menu.

**i** Se, ao ligar a ignição, forem exibidas mensagens de advertência sobre falhas de funcionamento, é possível que algumas configurações ou a exibição de informações sejam realizadas de modo diferente do que foi descrito. Nesse caso, o reparo de falhas de funcionamento deve ser realizado por uma empresa especializada. <

## Fazer as configurações no menu

1. No menu exibido, pressionar os botões de seta **▲** ou **▼** → Fig. 18, até que o item de menu desejado esteja marcado. A marcação é indicada por meio de uma moldura.
2. Pressionar o botão **OK** → Fig. 18 para fazer as modificações desejadas.

Se a caixa de seleção na superfície de função estiver ativada , a função correspondente está ligada.

## Voltar para a seleção de menu

1. Pressionar o botão **↶** ou **↷** → Fig. 18.

## Botão VIEW no volante multifunções

*Veículos com instrumento combinado digital (variante 1):*

1. Com o botão **VIEW** → Fig. 18, alternar entre a representação clássica dos indicadores redondos, a plataforma grande sem perfis de informação e a vista ampliada com perfis de informação marcados em negrito. A representação clássica mostra à direita e à esquerda os grandes indicadores redondos e no meio o perfil de informação selecionado. Manter o botão **VIEW** pressionado para selecionar a partir da lista de perfis de informação pré-configurados:

**Clássico** Vista sem perfis de informação.

**Automático** Os perfis de informação se adaptam ao perfil de condução escolhido. Somente em veículos com seleção do perfil de condução.

**Entrada de memória 1** Seleção individual dos perfis de informação.

**Entrada de memória 2** Seleção individual dos perfis de informação.

**Entrada de memória 3** Apenas em veículos com sistema de navegação instalado de série.

**i** Se, ao ligar a ignição, forem exibidas mensagens de advertência sobre falhas de funcionamento, é possível que algumas configurações ou a exibição de informações sejam realizadas de modo diferente do que foi descrito. Nesse caso, o reparo de falhas de funcionamento deve ser realizado por uma empresa especializada. <

## Comando por meio do volante multifunções

**Observe** **▲** no início desse capítulo na página 24.

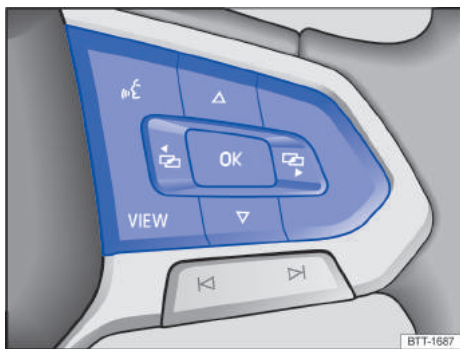

**Fig. 18** Lado direito do volante multifunções: botões para comando dos menus e exibições de informação do instrumento combinado.

Enquanto uma mensagem de alerta de prioridade 1 estiver sendo exibida, não será possível acessar nenhum menu → Página 21. Algumas mensagens de advertência podem ser confirmadas e ocultadas com o botão **OK** no volante multifunções → Fig. 18.

## Selecionar menu ou tela de informação

1. Ligar a ignição.
2. Se uma mensagem ou o pictograma de veículo forem exibidos, pressionar o botão **OK** → Fig. 18, se for o caso, pressionar várias vezes.
3. Para a exibição de um menu e para navegar através do menu, pressionar o botão **↶** ou **↷** → Fig. 18.
4. Para acessar o menu exibido ou a tela de informação, pressionar o botão **OK** → Fig. 18 ou esperar até que o menu ou a tela de informação abra automaticamente após alguns segundos.

# Comando e indicação no sistema Infotainment

## Introdução ao assunto

O sistema Infotainment reúne importantes sistemas do veículo em uma unidade de comando central, por exemplo, menu de configurações, rádio ou sistema de navegação.

### Informações básicas de comando

A próxima seção contém informações relevantes para as configurações no menu [\(Configurações do veículo\)](#).

### Configurações do sistema e exibição de informações do veículo

1. Conforme a versão, pressionar o botão ou a superfície de função [\(MENU\)](#) e selecionar o menu Veículo.

**Ou:** pressionar o botão [\(CAR\)](#) e selecionar o menu Configurações.

**Ou:** tocar na superfície de função [\(☰\)](#) e selecionar o menu Auto. Ao tocar nas respectivas superfícies de função, informações podem ser exibidas ou configurações podem ser efetuadas:

**Ou:** Deslizar o display inicial para a esquerda.

- Configurações do veículo (Setup) → Página 27.
- Dependendo da versão: monitor de desempenho.
- Dependendo da versão: laptimer.
- Indicação de off-road → Página 114.
- Instrumento combinado digital.
- Mídias ativas.
- Dados de condução.
- Status do veículo.
- Seleção da estação de rádio.

## ATENÇÃO

A distração do condutor pode causar acidentes e ferimentos. O comando do sistema Infotainment pode distrair dos acontecimentos do trânsito.

- Conduzir sempre de forma atenta e responsável.

**i** Após a partida do motor com a bateria do veículo 12 V totalmente descarregada ou com uma bateria substituída no veículo, as configurações do sistema (hora, data, configurações de conforto pessoais e programações) e contas de usuários podem estar desajustadas ou deletadas. Verificar e cor-

rigir as configurações depois que a bateria do veículo 12 V tiver sido suficientemente recarregada. <

## Menu de configurações do veículo

**Observe** **⚠** no início desse capítulo na página 27.

Nas configurações do veículo do sistema Infotainment, você pode ligar e desligar funções e sistemas individuais bem como realizar configurações.

### Acessar o menu Configurações do veículo

1. Ligar a ignição.
2. Se necessário, ligar o sistema Infotainment.
3. Conforme a versão, pressionar o botão ou a superfície de função [\(MENU\)](#) → Página 27 e selecionar o menu Veículo.  
**Ou:** conforme a versão, pressionar o botão ou a superfície de função [\(CAR\)](#) e selecionar o menu Configurações.  
**Ou:** tocar na superfície de função [\(☰\)](#) e selecionar o menu Automático.
4. No menu Configurações do veículo, para poder acessar outros menus ou para configurar os itens do menu, tocar as respectivas superfícies de função.
5. Tocar na superfície de função [\(↩\)](#) para retornar ao menu anterior.

**i** Se a caixa de seleção na superfície de função estiver ativada , a função correspondente está ligada. <

# Segurança

## Posição do banco

### Introdução ao assunto

#### Número de assentos

O veículo possui um total de **cinco** assentos: dois assentos dianteiros e três assentos traseiros.

Cada assento está equipado com um cinto de segurança.

Uma postura incorreta no banco prejudica consideravelmente a proteção oferecida pelos cintos de segurança. As consequências podem ser ferimentos graves ou até fatais. O risco de ferimentos graves ou fatais aumenta principalmente quando um airbag acionado atinge o ocupante que adotou uma posição incorreta no banco. O condutor é o responsável por todos os ocupantes e, principalmente, pelas crianças transportadas no veículo.

#### ATENÇÃO

Uma postura incorreta no veículo pode aumentar o risco de ferimentos graves ou fatais em manobras de direção e de frenagem súbitas, numa colisão ou acidente e no acionamento do airbag.

- Antes do início da condução, todos os ocupantes do veículo devem adotar uma postura correta nos bancos e mantê-la durante a condução. Isto também é válido para o uso do cinto de segurança.
- Nunca transporte mais pessoas do que a quantidade de assentos com cinto de segurança disponíveis no veículo.
- Nunca incline o encosto do banco muito para trás.
- Mantenha sempre os pés na área para os pés durante a condução. Nunca coloque os pés, por exemplo, sobre o banco ou sobre o painel de instrumentos. Nunca coloque os pés para fora do veículo pelos vidros. Do contrário, o airbag e o cinto de segurança podem não oferecer a proteção necessária, aumentando o risco de ferimentos num acidente.

## Postura correta no banco

Observe  no início desse capítulo na página 28.

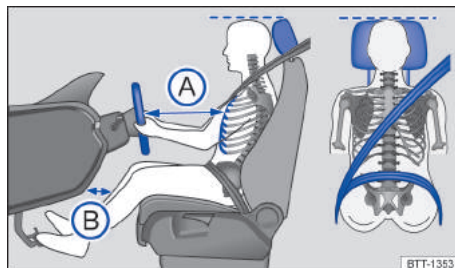

**Fig. 19** Representação esquemática: distância correta do condutor em relação ao volante, posição correta do cadarço do cinto de segurança e ajuste correto do apoio para cabeça.

A seguir estão indicadas as posturas corretas para o condutor e para os passageiros.

Pessoas que, em razão de suas particularidades físicas, não conseguem adotar a postura correta devem informar-se numa empresa especializada sobre possíveis instalações especiais. Somente com a postura correta se atinge a proteção ideal do cinto de segurança e dos airbags. Para isto, a Volkswagen recomenda procurar uma Concessionária Volkswagen.

Para a própria segurança e para reduzir ferimentos em caso de uma manobra de frenagem súbita ou acidente, a Volkswagen recomenda as seguintes posturas ao sentar:

#### Válido para todos os ocupantes do veículo:

- Ajustar o apoio para cabeça de modo que a sua borda superior se encontre preferencialmente na mesma linha da parte superior da cabeça, porém não abaixo da altura dos olhos. Posicionar a parte posterior da cabeça o mais perto possível do apoio para cabeça → Fig. 19.
- Em caso de pessoas baixas, empurrar o apoio para cabeça para baixo até o batente, mesmo se a cabeça se encontrar abaixo da borda superior do apoio para cabeça.
- Em caso de pessoas altas, empurrar o apoio para cabeça para cima até o batente.
- Deixar os dois pés na área para os pés sempre.
- Regular e colocar os cintos de segurança corretamente → Página 29.

#### Para o condutor vale adicionalmente:

- Ajustar o banco de tal forma que a distância entre o volante e o tórax tenha no mínimo 25 cm (cerca

de 10 polegadas) → Fig. 19 A e que o condutor possa segurar o volante pela borda externa com as duas mãos com os braços ligeiramente flexionados.

- O volante devidamente regulado deve apontar sempre na direção do tórax e não na direção do rosto.
- Colocar o encosto do banco numa posição ereta, de modo que as costas se apoiem totalmente nele.
- Ajustar o banco do condutor na direção longitudinal de modo que os pedais possam ser acionados com as pernas ligeiramente arqueadas e a distância até o painel de instrumentos na área dos joelhos seja no mínimo de 10 cm (cerca de 4 polegadas) → Fig. 19 B.
- Ajustar a altura do banco do condutor de modo que o ponto superior do volante possa ser alcançado.

#### Para o passageiro dianteiro vale adicionalmente:

- Colocar o encosto do banco numa posição ereta, de modo que as costas se apoiem totalmente nele.
- Deslocar o banco do passageiro dianteiro para trás tanto quanto possível para que o airbag alcance sua proteção total em caso de acionamento.

## Cintos de segurança

### Introdução ao assunto

Os cintos de segurança colocados corretamente mantêm os ocupantes do veículo numa posição correta de máxima proteção em manobras de frenagem ou acidentes.

### ATENÇÃO

Cintos de segurança não colocados ou colocados incorretamente podem aumentar o risco de ferimentos graves ou fatais.

- Antes da condução, todos os ocupantes do veículo devem assumir sempre a posição correta no banco, colocar corretamente o respectivo cinto de segurança pertencente ao assento e mantê-lo colocado corretamente durante a condução.
- Proteja as crianças no veículo antes de cada condução e durante a condução com um sistema de retenção para crianças correspondente ao peso e à estatura da criança, assim como

com os cintos de segurança corretamente colocados → Página 42.

- Encaixe a lingueta do cinto de segurança apenas no fecho do cinto de segurança do banco correspondente e deixe a lingueta do cinto de segurança encaixar firmemente. O uso de um fecho do cinto de segurança não pertencente ao respectivo banco reduz a proteção e pode causar ferimentos graves.
- Nunca tire o cinto de segurança durante a condução.
- Coloque sempre um cinto de segurança por pessoa.
- Nunca leve crianças ou bebês no colo e nunca use um cinto de segurança para mais de uma pessoa.
- Não conduza com roupas soltas ou volumosas, por exemplo, um casaco sobre um paletó, pois isto restringe o assentamento correto e a funcionalidade do cinto de segurança.

### ATENÇÃO

Cintos de segurança danificados aumentam o risco de ferimentos graves ou fatais. Se o tecido do cinto de segurança ou outras peças do cinto de segurança estiverem danificados, os cintos de segurança podem se romper num acidente ou numa manobra de frenagem brusca.

- Nunca danifique o cinto de segurança prensando-o na porta ou no mecanismo do banco.
- Em caso de avarias no tecido do cinto de segurança, ligações do cinto de segurança, enrolador automático do cinto de segurança ou fecho do cinto de segurança, o respectivo cinto de segurança ou o respectivo elemento de fixação do cinto deve ser substituído imediatamente por uma empresa especializada. Empresas especializadas devem utilizar peças de reposição corretas, compatíveis com o veículo, com a versão e com o ano-modelo. Para isto, a Volkswagen recomenda procurar uma Concessionária Volkswagen.
- Nunca tente reparar, modificar ou remover os cintos de segurança ou os elementos de fixação do cinto por conta própria. Apenas uma empresa especializada pode realizar reparos no cinto de segurança, no enrolador automático e nas peças do fecho do cinto de segurança.
- Mandar substituir cintos de segurança que tenham sido submetidos a esforço durante um acidente e, por isso, tenham sofrido alongamento, por uma empresa especializada. A substituição poderá ser necessária mesmo se não houver um dano visível. Verifique também as ancoragens dos cintos de segurança.

## ⚠️ ATENÇÃO

O manuseio incorreto do cinto de segurança aumenta o risco de ferimentos graves ou fatais.

- Verifique regularmente os cintos de segurança e as peças integrantes quanto a sua perfeita condição.
- Mantenha os cintos de segurança sempre limpos.
- Jamais deixe objetos estranhos e líquidos penetrarem nos engates dos fechos dos cintos de segurança e nos fechos dos cintos de segurança. Isso pode limitar a funcionalidade dos engates dos fechos dos cintos de segurança, dos fechos dos cintos de segurança e dos cintos de segurança.
- Nunca prenda o cadarço do cinto de segurança. Nunca danifique o cadarço do cinto de segurança e nunca o deixe entrar em atrito com arestas vivas.

A luz de advertência vermelha  só se apaga quando, com a ignição ligada, todos os ocupantes do veículo tiverem colocado os cintos de segurança.

### Indicador de status do cinto de segurança para os assentos traseiros (dependendo do país e da versão)



Ao ligar a ignição, o indicador de status do cinto de segurança exibe ao condutor no display do instrumento combinado se possíveis passageiros ocupando os assentos traseiros colocaram seus cintos de segurança.



O símbolo indica que o passageiro neste assento colocou "seu" cinto de segurança.



O símbolo indica que este assento não está ocupado.

Se, durante a condução, um cinto de segurança for retirado nos assentos do banco traseiro, os símbolos  e  piscarão, dependendo da versão do instrumento combinado, para esse assento de forma alternada. Além disso, a luz de advertência vermelha  pisca no display do instrumento combinado. A uma velocidade superior a aproximadamente 25 km/h (aproximadamente 15 mph) um sinal sonoro soa adicionalmente por 126 segundos.

## Solicitação para colocar o cinto de segurança e indicador de status do cinto

📖 Observe  no início desse capítulo na página 29.



Fig. 20 No display do instrumento combinado: luz de advertência.

## ⚠️ ATENÇÃO

A solicitação para colocar o cinto de segurança está preparada para detectar adultos. A ocupação do assento por pessoas de pouco peso, principalmente crianças, não é detectada com segurança. Além disso, a solicitação para colocar o cinto de segurança reage limitadamente ou não reage em caso de utilização de cadeiras de criança e revestimentos do assento.

- Certificar-se de que todos os ocupantes do veículo, principalmente, as crianças, colocaram seu cinto corretamente.

### Solicitação para colocar o cinto de segurança para os assentos dianteiros

Se os cintos de segurança não estiverem colocados antes do início da condução e a uma velocidade superior a, aproximadamente, 25 km/h (aproximadamente 15 mph) ou se os cintos de segurança forem retirados durante a viagem, quando o assento do condutor ou do passageiro for ocupado por um adulto, um sinal sonoro soa durante 126 segundos. Adicionalmente, a luz de advertência vermelha pisca .



## Colocar ou tirar cinto de segurança

📖 **Observe** ⚠️ no início desse capítulo na página 29.

### Colocar o cinto de segurança



**Fig. 21** Introduzir a lingueta do cinto de segurança no fecho do cinto de segurança.

1. Adotar a posição do banco correta → Página 28.
2. Puxar o cadarço do cinto de segurança de maneira uniforme sobre o tórax e sobre a região pélvica. Atentar para não torcer o cadarço do cinto de segurança → Página 31.
3. Introduzir a lingueta do cinto de segurança firmemente no fecho do cinto de segurança perpendicular ao assento → Fig. 21.
4. Realizar um teste de tração no cinto de segurança para verificar o encaixe seguro da lingueta do cinto de segurança no fecho.

### Tirar o cinto de segurança



**Fig. 22** Soltar a lingueta do cinto de segurança do fecho do cinto de segurança.

Tirar o cinto de segurança apenas com o veículo parado → Página 31.

1. Pressionar o botão vermelho no fecho do cinto de segurança → Fig. 22. A lingueta do cinto de segurança salta para fora.
2. Com a mão, conduzir o cinto de segurança de volta para que o cadarço do cinto de segurança se enrole mais facilmente, o cinto de segurança

não se torça e o revestimento não seja danificado.

### Cinto de segurança torcido

Se um cinto de segurança não puder ser retirado com facilidade do direcionador, é possível que o cinto de segurança esteja torcido no interior do revestimento lateral em razão de um retorno muito rápido do cinto:

1. Puxar o cinto de segurança totalmente para fora pela lingueta, lentamente e com cuidado.
2. Eliminar a torção do cinto de segurança e conduzi-lo lentamente de volta, com a mão.
3. Mesmo que a torção do cinto de segurança não possa ser eliminada, colocar o cinto de segurança.

Nesse caso, a torção não deve se localizar numa área do cinto de segurança que esteja apoiada diretamente no corpo!

4. Procurar imediatamente uma empresa especializada para eliminar a torção. <

## Posição do cadarço do cinto de segurança

📖 **Observe** ⚠️ no início desse capítulo na página 29.

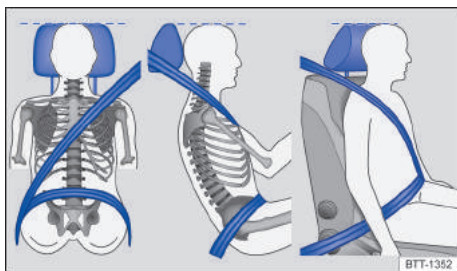

**Fig. 23** Posição correta do cadarço do cinto de segurança e ajuste correto do apoio para cabeça.

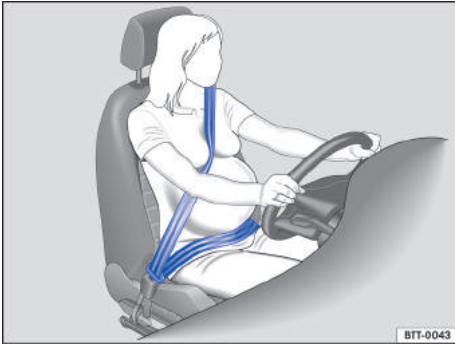

**Fig. 24** Posição correta do cadarço do cinto de segurança para mulheres grávidas.

Os cintos de segurança somente oferecem proteção ideal num acidente e diminuem o risco de ferimentos graves ou fatais com a posição correta do cadarço do cinto de segurança. Além disso, a posição correta do cadarço do cinto de segurança mantém os ocupantes do veículo numa posição em que o airbag ativado pode oferecer a proteção máxima. Por esse motivo, usar sempre o cinto de segurança e observar a posição correta do cadarço do cinto de segurança → Fig. 23.

#### Posição correta do cadarço do cinto de segurança

- A faixa superior do cinto de segurança deve passar sempre sobre o centro do ombro e nunca sobre o pescoço, sobre o braço, sob o braço ou por trás das costas.
- A faixa inferior do cinto de segurança deve passar sempre pela frente da região pélvica e nunca sobre o abdômen.
- Deixar o cinto de segurança sempre plano e firme sobre o corpo. Se necessário, esticar um pouco o cadarço do cinto de segurança.

Nas **gestantes**, o cinto de segurança deve passar de maneira uniforme sobre o tórax e, tanto quanto possível, em posição plana abaixo da região pélvica, para que não haja pressão abdominal - isto deve ser seguido durante todo o período da gravidez → Fig. 24.

#### Adequar a posição do cadarço do cinto de segurança à estatura

A posição do cadarço do cinto de segurança pode ser adequada com os seguintes acessórios:

- Regulagem de altura do cinto de segurança dos bancos dianteiros → Página 33.
- Bancos dianteiros com ajuste de altura → Página 28.

## ⚠ ATENÇÃO

Uma posição incorreta do cadarço do cinto de segurança pode causar ferimentos graves em caso de acidente ou manobras de frenagem ou direção súbitas.

- A proteção ideal dos cintos de segurança só é obtida quando o encosto do banco estiver numa posição vertical e o cinto de segurança estiver colocado corretamente.
- O próprio cinto de segurança ou um cinto de segurança solto pode causar ferimentos graves se o cinto de segurança se deslocar de partes duras do corpo na direção de partes mais sensíveis, por exemplo, o abdômen.
- Coloque o cinto de segurança sem retorcer e firme sobre a parte superior do corpo.
- A faixa inferior do cinto de segurança deve passar pela frente da região pélvica e nunca sobre o abdômen. Coloque o cinto de segurança sem retorcer e firme sobre a região pélvica. Se for necessário, ajuste o comprimento do cadarço do cinto de segurança.
- No caso das gestantes, o cinto de segurança deve passar uniformemente sobre o tórax e o mais profundamente possível na frente da pélvis durante todo o período da gravidez, e deve ficar plano para que nenhuma pressão seja exercida sobre o abdômen.
- Não torça o cadarço do cinto de segurança ao colocar.
- Nunca mantenha o cinto de segurança afastado do corpo com a mão.
- Não conduza o cadarço do cinto de segurança sobre objetos sólidos ou frágeis, por exemplo, óculos, canetas ou chaves.
- Nunca altere a posição do cadarço do cinto de segurança usando ganchos, olhais de retenção ou similares.

**i** Pessoas que não conseguem a posição ideal do cadarço do cinto de segurança em razão de particularidades físicas devem se informar numa empresa especializada sobre possíveis instalações especiais para conseguir a proteção ideal dos cintos de segurança e dos airbags. Para isto, a Volkswagen recomenda procurar uma Concessionária Volkswagen. <

## Regulagem de altura do cinto de segurança

📖 Observe ⚠ no início desse capítulo na página 29.



Fig. 25 Ao lado dos bancos dianteiros: regulagem de altura do cinto de segurança.

Com o auxílio da regulagem de altura do cinto de segurança para os bancos dianteiros, é possível regular a posição dos cintos de segurança na área do ombro conforme a estatura para que o cinto possa ser colocado corretamente:

1. Pressionar o botão da regulagem de altura do cinto de segurança no sentido das setas e mantê-lo pressionado → Fig. 25.
2. Deslocar a regulagem de altura do cinto de segurança para cima ou para baixo até que o cinto de segurança esteja regulado sobre o meio do ombro → Página 31.
3. Soltar o botão da regulagem de altura do cinto de segurança.
4. Verificar se a regulagem de altura do cinto de segurança está encaixada dando um puxão brusco no cinto de segurança.

### ⚠ ATENÇÃO

Nunca regule a altura do cinto de segurança durante a condução.

## Enrolador automático do cinto de segurança, pré-tensionador do cinto de segurança e limitador de força do cinto de segurança

📖 Observe ⚠ no início desse capítulo na página 29.

Os cintos de segurança do veículo são parte do conceito de segurança do veículo → Página 34. O conceito de segurança do veículo dispõe das funções importantes a seguir:

### Enrolador automático do cinto de segurança

Cada cinto de segurança está equipado com um enrolador automático do cinto de segurança na faixa superior do cinto de segurança. Puxando-se lentamente o cinto de segurança ou em condução normal, é garantida a total liberdade de movimentos na faixa superior do cinto de segurança. Porém, na retirada rápida do cinto de segurança, frenagens súbitas, viagem por montanhas, curvas e aceleração, o enrolador automático do cinto de segurança bloqueia o cinto de segurança.

### Pré-tensionadores dos cintos de segurança

Os cintos de segurança para os ocupantes do veículo nos bancos dianteiros estão equipados com pré-tensionadores do cinto de segurança.

Os pré-tensionadores do cinto de segurança são acionados por sensores e tensionam os cintos de segurança na direção contrária de extração em caso de colisões frontais, laterais, traseiras e, se for o caso, capotamentos do veículo de gravidade maior. Um cinto de segurança solto é tensionado. Deste modo, pode reduzir o movimento para frente dos ocupantes do veículo e o movimento dos ocupantes do veículo na direção do impacto. O pré-tensionador do cinto de segurança trabalha junto com o sistema de airbag. O pré-tensionador do cinto de segurança não é acionado no caso de um capotamento se os airbags para cabeça não forem acionados.

Um pó fino poderá ser gerado no acionamento. Isto é perfeitamente normal e não representa risco de incêndio no veículo.

### ⚠ ATENÇÃO

A função de proteção dos pré-tensionadores do cinto de segurança é suficiente apenas para a ativação dos pré-tensionadores do cinto de segurança. Se os pré-tensionadores do cinto de segurança tiverem sido acionados, será necessário substituir o sistema.

- Os pré-tensionadores do cinto de segurança acionados e as respectivas peças do sistema devem ser substituídos imediatamente por peças

novas que tenham sido liberadas para o veículo pela Volkswagen.

- Reparos e modificações no veículo devem ser realizados somente por uma empresa especializada. As empresas especializadas possuem as ferramentas necessárias, aparelhos de diagnóstico, informações de reparo e pessoal especializado.
- Nunca instale no veículo peças de pré-tensionadores do cinto de segurança desmontadas de veículos em fim de vida ou originárias de reciclagem.
- Nunca modifique nenhum componente dos pré-tensionadores do cinto de segurança.

### Limitador de força do cinto de segurança

Um limitador de força do cinto de segurança minimiza a força do cinto de segurança que atua sobre o corpo em caso de acidente.

 No sucateamento do veículo ou de peças individuais do sistema, todas as prescrições de observação devem ser observadas. As empresas especializadas conhecem estas prescrições → Página 34.

## Serviço e descarte dos pré-tensionadores dos cintos de segurança

 **Observe**  no início desse capítulo na página 29.

Em trabalhos nos pré-tensionadores do cinto de segurança, bem como na desinstalação e instalação de outras peças do veículo durante reparos, os cintos de segurança podem ser danificados imperceptivelmente. Como consequência, os pré-tensionadores dos cintos de segurança podem não funcionar corretamente em caso de acidente ou sequer funcionar.

Para que a eficácia dos pré-tensionadores dos cintos de segurança não seja prejudicada e as peças desmontadas não causem ferimentos ou contaminem o meio ambiente, as prescrições devem ser observadas. As empresas especializadas conhecem estas prescrições.

### ATENÇÃO

O tratamento inadequado e até mesmo reparos próprios realizados nos cintos de segurança, enroladores do cinto de segurança automáticos e pré-tensionadores dos cintos de segurança aumentam o risco de ferimentos graves ou fatais. O pré-tensionador do cinto de segurança poderia não ser acionado, apesar de necessário, ou ser acionado inesperadamente.

- Reparos e regulagens, bem como a desinstalação e instalação de peças nos pré-tensionadores dos cintos de segurança ou nos cintos de segurança só podem ser realizados por uma empresa especializada, em nenhuma hipótese por conta própria → Página 247.

- Os cintos de segurança, os pré-tensionadores do cinto de segurança e os enroladores automáticos do cinto de segurança não podem ser reparados e devem, sim, ser substituídos.



Os módulos de airbag e os pré-tensionadores dos cintos de segurança podem conter perclorato. Observe as determinações legais referentes ao descarte.

## Sistema de airbag

### Introdução ao assunto

O veículo está equipado com um airbag frontal para o condutor e outro para o passageiro dianteiro. Os airbags frontais podem oferecer proteção adicional para o tórax e para a cabeça do condutor e do passageiro dianteiro, quando o banco, os cintos de segurança, os apoios para cabeça e, para o condutor, o volante estiverem ajustados corretamente e forem utilizados. Os airbags foram desenvolvidos somente para proteção adicional. Os airbags não substituem os cintos de segurança, que devem ser utilizados sempre, mesmo quando os bancos dianteiros estiverem equipados com airbags frontais.

### ATENÇÃO

Nunca confiar somente no sistema de airbag para se proteger.

- Mesmo quando um airbag é acionado, ele tem somente uma função de proteção adicional.
- O sistema de airbag proporciona proteção máxima com o cinto de segurança colocado corretamente e reduz o risco de ferimentos → Página 29.
- Antes da condução, todos os ocupantes do veículo devem assumir sempre a posição correta no banco, colocar corretamente o respectivo cinto de segurança pertencente ao assento e mantê-lo colocado corretamente durante a condução. Isto é válido para todos os passageiros também no tráfego urbano.

### ATENÇÃO

Objetos entre os ocupantes do veículo e a área de expansão dos airbags aumentam o risco de ferimentos no acionamento do airbag. Assim, a área

de expansão dos airbags seria alterada ou os objetos seriam arremessados contra os corpos dos ocupantes.

- Nunca segurar objetos nas mãos ou carregá-los no colo durante a condução.
- Nunca transportar objetos no banco do passageiro dianteiro. Os objetos podem alcançar a área de expansão dos airbags durante manobras súbitas de frenagem ou de direção e ser arremessados de forma perigosa pelo interior do veículo no acionamento do airbag.
- Pessoas, animais ou objetos não devem estar entre os ocupantes do veículo nos bancos dianteiros, nos assentos laterais do banco traseiro e entre as áreas de expansão dos airbags. Certificar-se de que isso também seja cumprido por crianças e adultos que viajam com você.

### ATENÇÃO

A função de proteção do sistema de airbag é suficiente para apenas um acionamento dos airbags. Se os airbags tiverem sido acionados, será necessário substituir o sistema.

- Os airbags acionados e as respectivas peças do sistema devem ser substituídos imediatamente por peças novas que estejam liberadas para o veículo pela Volkswagen.
- Reparos e modificações no veículo devem ser realizados somente por uma empresa especializada. As empresas especializadas possuem as ferramentas necessárias, aparelhos de diagnóstico, informações de reparo e pessoal especializado.
- Nunca instalar no veículo peças de airbag desmontadas de veículos antigos ou originárias de reciclagem.
- Nunca alterar quaisquer componentes do sistema de airbag.

### ATENÇÃO

Um pó fino e vapor de água poderão ocorrer no acionamento dos airbags. Isso é normal e não representa risco de incêndio no veículo.

- O pó fino pode irritar a pele e a mucosa dos olhos bem como ocasionar dificuldades respiratórias, principalmente em pessoas que sofrem ou sofreram de asma ou outras limitações na condição respiratória. Para reduzir os problemas respiratórios, descer do veículo ou abrir os vidros ou as portas para respirar ar fresco.
- Havendo contato com o pó, lavar as mãos e o rosto com sabonete suave e água antes da próxima refeição.

- Não deixar o pó entrar em contato com os olhos ou com ferimentos não cicatrizados.
- Enxaguar os olhos com água se tiverem tido contato com o pó.

### ATENÇÃO

Produtos de limpeza com solventes deixam a superfície do módulo do airbag porosa. No caso de um acidente com acionamento do airbag, as peças de plástico que se soltam podem causar ferimentos graves.

- Nunca limpar o painel de instrumentos e a superfície dos módulos do airbag com produtos de limpeza com solventes.

## Tipo de sistema de airbag frontal do passageiro dianteiro

 **Observe**  no início desse capítulo na página 34.

A Volkswagen oferece dois sistemas diferentes de airbag frontal do passageiro dianteiro.

Dependendo da versão, pode ser instalado um **Sistema de airbag** ou um **Sistema de airbag com desativação do airbag frontal do passageiro dianteiro**.

### Sistema de airbag

O airbag frontal do passageiro dianteiro deve ser desligado somente por uma empresa especializada.



Sinais do sistema de airbag:

- Airbag frontal do passageiro dianteiro no painel de instrumentos.
- Luz de controle amarela  no display do instrumento combinado.

### Sistema de airbag com desativação do airbag frontal do passageiro dianteiro

O airbag frontal do passageiro dianteiro é desligado manualmente por um interruptor acionado pela chave → Página 39.

Sinais do sistema de airbag com desativação do airbag frontal do passageiro dianteiro:

- Airbag frontal do passageiro dianteiro no painel de instrumentos.
- Luz de controle amarela  no display do instrumento combinado.
- Luz de controle amarela PASSENGER AIR BAG OFF  no console central.
- Luz de controle amarela PASSENGER AIR BAG ON  no console central.

- Interruptor acionado no lado do passageiro dianteiro lateral ao painel de instrumentos (apenas visível com a porta do passageiro dianteiro aberta). ◀

mento combinado, pode haver uma avaria no sistema de airbag → ⚠.

## ⚠ ATENÇÃO

Quando há avarias no sistema de airbag, é possível que ele seja acionado de forma imperfeita, não seja acionado ou seja acionado inesperadamente, o que pode causar ferimentos graves ou fatais.

- O sistema de airbag deve ser verificado imediatamente por uma empresa especializada.
- Nunca montar uma cadeira de criança no banco do passageiro dianteiro. Remover a cadeira de criança disponível! O airbag frontal do passageiro dianteiro pode ser acionado num acidente apesar das avarias. ▶

## Luz de controle

📖 Observe ⚠ no início desse capítulo na página 34.



Fig. 26 No console central: luz de controle (representação esquemática) do airbag frontal do passageiro dianteiro desativado.



Fig. 27 No console central: luz de controle (representação esquemática) do airbag frontal do passageiro dianteiro ativado.

- 👤 A luz de controle amarela no display do instrumento combinado se acende brevemente após ligar a ignição para verificação do funcionamento e se apaga após alguns segundos.

**OFF** 🚫👤 Airbag frontal do passageiro dianteiro desativado. A luz de controle amarela no console central está acesa permanentemente.

**ON** 🚫🚫 Airbag frontal do passageiro dianteiro ligado. A luz de controle amarela no console central se apaga de modo automático aproximadamente 60 segundos após ligar a ignição ou após ligar o airbag frontal do passageiro dianteiro com o interruptor acionado pela chave.

Se, com o airbag frontal do passageiro dianteiro **desativado**, a luz de controle amarela PASSENGER AIR BAG **OFF** 🚫👤 no console do teto **não se acender permanentemente** ou se acender junto com a luz de controle amarela 🚫 no display do instru-

## Solução de problemas

📖 Observe ⚠ no início desse capítulo na página 34.

### 👤 Sistema de airbag ou de pré-tensionador do cinto de segurança avariado

A luz de controle amarela se acende permanentemente. Além disto, uma mensagem pode ser exibida no display do instrumento combinado.

Em pelo menos um airbag ou pré-tensionador do cinto de segurança, foi reconhecida uma falha de funcionamento.

1. Procurar uma empresa especializada e mandar verificar o sistema de airbag e de pré-tensionador do cinto de segurança.

### 👤 Sistema de airbag ou de pré-tensionador do cinto de segurança desligado com o aparelho de diagnóstico

A luz de controle amarela se acende após ligar a ignição por cerca de quatro segundos e pisca a seguir por cerca de doze segundos. Além disto, uma mensagem pode ser exibida no display do instrumento combinado.

Pelo menos um airbag ou pré-tensionador do cinto de segurança foi desligado com aparelho de diagnóstico.

1. Procurar uma empresa especializada e mandar verificar se o sistema de airbag ou de pré-tensionador do cinto de segurança deve permanecer desligado.

### OFF 🚫👤 Airbag frontal do passageiro dianteiro desligado

A luz de controle amarela se acende permanentemente para o airbag frontal do passageiro dianteiro desligado.

O airbag frontal do passageiro dianteiro foi desligado.

1. Verificar se o airbag frontal do passageiro dianteiro deve permanecer desligado, por exemplo, ao utilizar uma cadeira de criança no banco do passageiro dianteiro.

## **ON** **Airbag frontal do passageiro dianteiro ligado**

A luz de controle amarela para o airbag frontal do passageiro dianteiro ligado se acende cerca de 60 segundos após ligar a ignição ou após ligar o airbag frontal do passageiro dianteiro com o interruptor acionado pela chave.

O airbag frontal do passageiro dianteiro foi ligado.

1. Verificar se o airbag frontal do passageiro dianteiro deve permanecer ligado.

## **Descrição e função dos airbags**

 **Observe**  **no início desse capítulo na página 34.**

O airbag pode proteger os ocupantes do veículo num acidente, amortecendo o movimento dos ocupantes do veículo em acidentes frontais e laterais na direção do impacto.

Todo airbag acionado é inflado por um gerador de gás. Com isso, as respectivas coberturas do airbag se rompem e os airbags se abrem com grande força em milésimos de segundo em suas áreas de expansão. O airbag inflado, ao amortecer os ocupantes do veículo com o cinto de segurança colocado, deixa escapar o gás contido para aparar e segurar os ocupantes do veículo. Com isso, é possível reduzir o risco de ferimentos graves e fatais. Outros ferimentos, como inchaços, contusões, queimaduras e esfolamentos de pele pelo airbag ativado, não podem ser excluídos. Na inflação do airbag acionado também pode ocorrer calor de atrito.

Os airbags não proporcionam proteção para os braços e para as partes inferiores do corpo.

Os fatores mais importantes para o acionamento dos airbags são o tipo do acidente, o ângulo do impacto, a velocidade do veículo e a característica do objeto com o qual o veículo colide. Portanto, os airbags não são acionados em todos os danos visíveis ao veículo.

O acionamento do sistema de airbag depende da relação de desaceleração do veículo causada pelo impacto, que é registrada por uma unidade de controle eletrônica. Se o valor da relação de desaceleração estiver abaixo do valor referencial programado na unidade de controle, os airbags não serão acionados apesar de um possível dano sério causado por um

acidente. O dano no veículo, os custos de reparo ou até a ausência de danos no veículo num acidente não são necessariamente um sinal de que o acionamento do airbag tenha sido necessário. Uma vez que as diversas situações de uma colisão podem variar consideravelmente, é impossível definir uma faixa de velocidades do veículo e valores referenciais. Assim, não é possível cobrir todas as formas imagináveis de impacto e de ângulos de impacto que ocasionariam um acionamento dos airbags. Os fatores importantes para o acionamento dos airbags são, entre outros, a constituição do objeto (rígido ou macio) com o qual o veículo se choca, o ângulo de impacto e a velocidade do veículo.

Os airbags servem somente como complemento aos cintos de segurança automáticos de três pontos em algumas situações de acidente em que a desaceleração do veículo é suficientemente alta para acionar os airbags. Os airbags são acionados somente uma vez e apenas sob determinadas condições. Os cintos de segurança sempre têm a função de oferecer proteção em situações em que os airbags não devem acionar ou quando estes já estão acionados — por exemplo, quando após a primeira colisão o veículo colide contra outro veículo ou quando é atingido por outro veículo.

O sistema de airbag é parte do conceito global de segurança passiva do veículo. A melhor proteção possível do sistema de airbag só pode ser obtida pela ação conjunta com os cintos de segurança corretamente colocados e uma posição correta no banco  → Página 28.

### **Componentes do conceito de segurança do veículo**

O conjunto dos seguintes equipamentos de segurança do veículo forma o conceito de segurança do veículo para reduzir o risco de ferimentos graves e fatais. Dependendo da versão, é possível que alguns equipamentos não estejam instalados no veículo ou até que não estejam disponíveis em alguns mercados.

- Cintos de segurança otimizados em todos os assentos.
- Pré-tensionador do cinto de segurança do condutor e do passageiro dianteiro e nos assentos laterais traseiros.
- Limitador de força do cinto de segurança para o condutor e o passageiro dianteiro e nos assentos laterais traseiros.
- Regulagem de altura do cinto de segurança dos bancos dianteiros.
- Luz de advertência vermelha  e, se necessário, indicador de status do cinto.
- Airbags frontais do condutor e do passageiro dianteiro.

## Airbags frontais

📖 Observe ⚠️ no início desse capítulo na página 34.

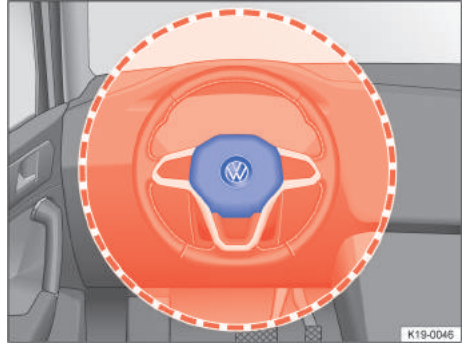

**Fig. 28** Local de instalação e área de expansão do airbag frontal do condutor.

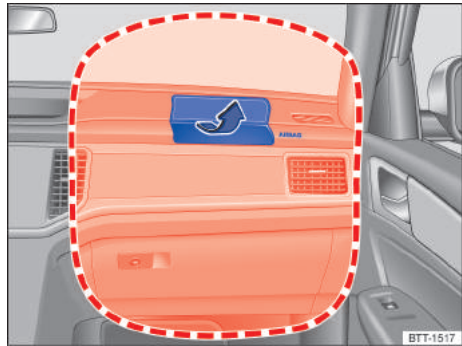

**Fig. 29** Local de instalação e área de expansão do airbag frontal do passageiro dianteiro.

- Airbags laterais do condutor e do passageiro dianteiro.
- Airbags para cabeça à esquerda e à direita.
- Luz de controle do airbag amarela 🚦.
- Luz de controle amarela PASSENGER AIR BAG OFF 🚦, no console central.
- Luz de controle amarela PASSENGER AIR BAG ON 🚦, no console central.
- Unidades de controle e sensores.
- Apoios para cabeça com segurança otimizada e com altura ajustável.
- Coluna de direção ajustável.
- Se for o caso, pontos de ancoragem para cadeiras de criança nos assentos laterais traseiros.
- Se for o caso, pontos de fixação para o cinto de fixação superior (Top Tether) para cadeiras de criança.

### Situações em que os airbags frontais, laterais e para cabeça não são acionados:

- Quando a ignição está desligado em caso de uma colisão.
- Se em colisões na parte dianteira do veículo, a desaceleração medida pelas unidades de controle for muito pequena.
- Em caso de colisões laterais leves.
- Em caso de colisões traseiras.
- Em caso de capotamento.
- Se a velocidade do impacto for menor do que o valor de referência necessário na unidade de controle.



O sistema de airbag frontal proporciona, em complemento aos cintos de segurança, uma proteção adicional para a área da cabeça e do tórax do condutor e do passageiro dianteiro em colisões frontais em acidentes com maior gravidade. Além disso, os airbags para cabeça são inflados em ambos os lados em certas colisões frontais.

É necessário manter sempre a maior distância possível do airbag frontal → Página 28. Assim, os airbags frontais podem se inflar totalmente em caso de expansão e proporcionar, deste modo, sua máxima proteção.

O airbag frontal do condutor se encontra no volante → Fig. 28 e o airbag frontal do passageiro dianteiro no painel de instrumentos → Fig. 29. Os locais de instalação dos airbags estão identificados pela inscrição “AIRBAG”.



As áreas emolduradas em vermelho são cobertas pelos airbags frontais ativados (área de expansão). Por esse motivo, nunca podem ser colocados ou fixados objetos nessas áreas → . As peças de montagem instaladas de fábrica não são cobertas pelo airbag frontal do condutor e do passageiro acionado.

### PERIGO

A inflação de um airbag acionado ocorre em frações de segundo e com velocidade muito alta.

- Deixar as áreas de expansão dos airbags frontais sempre livres.
- Nunca fixar objetos nas tampas nem na área de expansão dos módulos dos airbags, por exemplo, porta-copos ou suportes de telefone.
- Não deve haver outras pessoas, animais ou objetos entre os ocupantes do veículo dos bancos dianteiros e as áreas de expansão dos airbags. Certificar-se de que isso também seja cumprido por crianças e adultos que viajam com você.
- Não fixar objetos, por exemplo, aparelhos móveis de navegação, no para-brisa acima do airbag frontal do passageiro dianteiro.
- Não adesivar, cobrir ou alterar de outras maneiras o módulo de airbag do volante ou a superfície do painel de instrumentos na área de expansão do airbag frontal do passageiro dianteiro.

### ATENÇÃO

Os airbags frontais se inflam diante do volante → Fig. 28 e do painel de instrumentos → Fig. 29.

- Segurar o volante durante a condução sempre com as duas mãos lateralmente na borda externa: posição das 9 e 3h.
- Ajustar o banco do condutor de modo que haja no mínimo 25 cm (cerca de 10 polegadas) de espaço entre o tórax e o centro do volante. Se esta premissa não puder ser atendida em razão de particularidades físicas, entrar obrigatoriamente em contato com uma empresa especializada.
- Ajustar o banco do passageiro dianteiro de modo que exista a maior distância possível entre o passageiro dianteiro e o painel de instrumentos.

## Desligar e ligar airbag frontal do passageiro dianteiro

Observe no início desse capítulo na página 34.



**Fig. 30** No painel de instrumentos no lado do passageiro dianteiro: interruptor acionado pela chave para desligar e ligar o airbag frontal do passageiro dianteiro.

**Ao fixar uma cadeira de criança voltada pra trás no banco do passageiro dianteiro, o airbag frontal do passageiro dianteiro precisa ser desligado!**

Observar as especificações específicas do país para o uso das cadeiras de crianças no banco do passageiro dianteiro → Página 44.

### Ligar o airbag frontal do passageiro dianteiro

1. Desligar a ignição.
  2. Abrir a porta do lado do passageiro dianteiro.
  3. Abrir totalmente a haste da chave do veículo.
  4. Inserir a chave de emergência no interruptor acionado por chave no painel de instrumentos até a segunda resistência → Fig. 30. A haste da chave é introduzida então aproximadamente até 3/4 no interruptor acionado pela chave → .
  5. Girar a chave do veículo sem muito esforço para a posição **ON**.
  6. Retirar a chave do veículo do interruptor acionado pela chave e fechar a haste da chave → .
- A luz de controle amarela PASSENGER AIR BAG **ON** no console central se acende e se apaga após aproximadamente 60 segundos → Página 36.
7. Fechar a porta do lado do passageiro dianteiro.
  8. Verificar se, com a ignição ligada, a luz de controle amarela PASSENGER AIR BAG **OFF** no console central *não* está acesa → Página 36.

### Desligar o airbag frontal do passageiro dianteiro

1. Desligar a ignição.
2. Abrir a porta do lado do passageiro dianteiro.

3. Abrir totalmente a haste da chave do veículo.
4. Inserir a chave de emergência no interruptor acionado por chave no painel de instrumentos até a segunda resistência → Fig. 30. A haste da chave é introduzida então aproximadamente até 3/4 no interruptor acionado pela chave → ⓘ.
5. Girar a chave do veículo sem muito esforço para a posição OFF.
6. Retirar a chave do veículo do interruptor acionado pela chave e fechar a haste da chave → ⚠.
7. Fechar a porta do lado do passageiro dianteiro.

A luz de controle amarela PASSENGER AIR BAG OFF no console central se acende permanentemente com a ignição ligada → Página 36.

#### Sinal de reconhecimento para o airbag frontal do passageiro dianteiro desligado

Um airbag frontal do passageiro dianteiro desativado é exibido somente pela luz de controle PASSENGER AIR BAG acesa permanentemente OFF OFF (se a luz se acende permanentemente em amarelo) → Página 36.

Se a luz de controle amarela PASSENGER AIR BAG não se acender permanentemente ou juntamente com a luz de controle amarela no display do instrumento combinado, não deverá ser instalado nenhum sistema de retenção para crianças no banco do passageiro dianteiro, por motivos de segurança. O airbag frontal do passageiro dianteiro poderia ser acionado num acidente.

#### PERIGO

Observar as indicações de segurança importantes relativas ao airbag frontal do passageiro dianteiro → Página 44.

#### PERIGO

O airbag frontal do passageiro dianteiro só pode ser desligado em casos especiais.

- Ligar e desligar o airbag frontal do passageiro dianteiro somente com a ignição desligada para evitar danos ao sistema de airbag.
- A responsabilidade pela posição correta do interruptor acionado pela chave é do condutor.
- Desligar o airbag frontal do passageiro dianteiro somente em casos excepcionais, quando houver uma cadeira de criança fixada no banco do passageiro dianteiro voltada para trás.
- Ligar novamente o airbag frontal do passageiro dianteiro assim que a cadeira de criança voltada para trás deixar de ser usada no banco do passageiro dianteiro.

#### ATENÇÃO

Não deixar a chave do veículo inserida no interruptor acionado pela chave durante a condução.

- A vibração pode girar involuntariamente a chave do veículo no interruptor acionado pela chave e, se for o caso, acionar o airbag frontal do passageiro dianteiro.
- Com isso, o airbag frontal do passageiro dianteiro pode ser acionado inesperadamente causando ferimentos graves ou fatais.

#### AVISO

Ao ser girada, uma haste da chave não inserida o suficiente pode danificar o interruptor acionado pela chave.

#### AVISO

Não deixar a chave do veículo inserida no interruptor acionado pela chave, pois isso pode causar danos no revestimento da porta, no painel de instrumentos, no interruptor acionado pela chave e na chave do veículo ao fechar a porta do passageiro dianteiro. <

## Airbags laterais

📖 **Observe** ⚠️ no início desse capítulo na página 34.

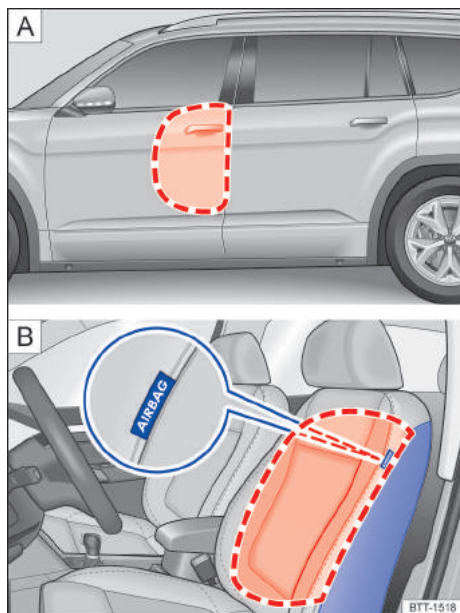

**Fig. 31** No lado do condutor: local de instalação **A** e área de expansão **B** do airbag lateral.

Estão instalados airbags laterais para os assentos dianteiros.

Os airbags laterais para os assentos dianteiros encontram-se nos estofamentos dos encostos dos bancos externos do condutor e do banco do passageiro dianteiro → Fig. 31.

Os locais de instalação dos airbags laterais estão identificados pela inscrição "AIRBAG".

As áreas destacadas em vermelho são cobertas pelos airbags laterais acionados (áreas de expansão). Por esse motivo, nunca podem ser colocados ou fixados objetos nessas áreas → ⚠️.

Em caso de uma colisão lateral, os airbags laterais são acionados no lado da colisão, reduzindo, assim, o risco de ferimentos dos ocupantes do veículo sobre as partes do corpo voltadas para a colisão. Os airbags para cabeça também são inflados em ambos os lados.

### ⚠️ ATENÇÃO

A inflação de um airbag acionado ocorre em frações de segundo e com velocidade muito alta.

- Deixar as áreas de expansão dos airbags laterais sempre livres.
- Não deve haver outras pessoas, animais ou objetos entre os ocupantes do veículo dos bancos dianteiros e as áreas de expansão dos airbags. Atentar para que isso também seja cumprido por crianças e passageiros.
- Pendurar somente trajes leves no gancho para roupas do veículo. Não deixar objetos pesados ou com cantos vivos em bolsas.
- Não montar acessórios nas portas.
- Aplicar somente revestimentos do banco ou capas protetoras que estejam expressamente liberados para o uso no veículo. Caso contrário, o airbag lateral pode não se inflar num acionamento.

### ⚠️ ATENÇÃO

O manuseio incorreto do banco do condutor e do banco do passageiro dianteiro pode impedir o funcionamento correto dos airbags laterais e causar ferimentos graves.

- Nunca desinstalar os bancos dianteiros do veículo ou modificar peças deles.
- Se forças excessivamente altas forem aplicadas sobre os apoios laterais do encosto do banco, os airbags laterais podem não ser acionados corretamente, não ser acionados ou ser acionados acidentalmente.
- Danos nos revestimentos originais dos bancos ou nas costuras da área do módulo dos airbags laterais devem ser reparados imediatamente por uma empresa especializada.

## Airbags para cabeça

📖 **Observe** ⚠️ no início desse capítulo na página 34.



**Fig. 32** No lado esquerdo do veículo: local de instalação e área de expansão do airbag para cabeça.

Estão instalados airbags de cabeça no lado do condutor e do passageiro dianteiro no interior do veículo acima das portas → Fig. 32.

Os locais de instalação dos airbags para cabeça estão identificados pela inscrição "AIRBAG".

A área destacada em vermelho é coberta pelo airbag para cabeça acionado (área de expansão) → Fig. 32. Por esse motivo, nunca podem ser colocados ou fixados objetos nessa área → ⚠.

Os airbags para cabeça são inflados em ambos os lados no caso de uma colisão lateral e no caso de certas colisões frontais.

Os airbags para cabeça reduzem o risco de ferimentos dos ocupantes do veículo nos bancos dianteiros e nos assentos laterais traseiros em caso de colisões laterais e certas colisões frontais.

### ⚠ ATENÇÃO

A inflação de um airbag acionado ocorre em frações de segundo e com velocidade muito alta.

- Deixar as áreas de expansão dos airbags para cabeça sempre livres.
- Nunca fixar objetos na cobertura nem na área de expansão do airbag para cabeça.
- Pessoas, animais ou objetos não devem estar entre os ocupantes do veículo nos bancos dianteiros, nos assentos laterais traseiros e entre as áreas de expansão dos airbags. Atentar para que isso também seja cumprido por crianças e passageiros.
- Pendurar somente trajes leves no gancho para roupas do veículo. Não deixar objetos pesados ou com cantos vivos em bolsas.
- Não montar acessórios nas portas.
- Não instalar cortinas de proteção solar nos vidros laterais que não estejam expressamente liberadas para utilização no respectivo veículo.
- Virar o para-sol para os vidros laterais somente quando nenhum objeto estiver fixado no para-sol, por exemplo, canetas ou comandos de abertura de portão de garagem.

## Transporte seguro de crianças

### 📖 Introdução ao assunto

As cadeiras de criança reduzem o risco de lesão num acidente. Transporte crianças sempre nas cadeiras de criança!

Observe:

- As cadeiras de criança são divididas em grupos de acordo com o tamanho, a idade e o peso da criança.

- A fixação das cadeiras de criança no veículo pode ser realizada com diferentes sistemas de fixação.

Por motivos de segurança, as cadeiras de criança sempre devem ser montadas nos bancos traseiros → Página 44.

A Volkswagen recomenda utilizar cadeiras de criança do programa de acessórios da Volkswagen. Essas cadeiras de criança foram projetadas e verificadas para o uso em veículos Volkswagen.

Para obter mais informações sobre cadeiras de criança do programa de acessórios, entrar em contato com sua Concessionária Volkswagen ou visitar o site da Volkswagen.

### ⚠ ATENÇÃO

Crianças desprotegidas ou não suficientemente protegidas podem sofrer ferimentos graves ou fatais. Observe o seguinte:

- Crianças de até doze anos de idade ou com menos de 150 cm (aproximadamente 59 polegadas) de altura não devem ser transportadas durante a condução sem cadeiras de criança adequadas. Observe as prescrições específicas do país que sejam diferentes.
- Proteja as crianças sempre com uma cadeira de criança adequada. As cadeiras de criança devem corresponder ao tamanho, idade e peso da criança.
- Nunca coloque o cinto em diversas crianças numa cadeira de criança.
- Em nenhuma hipótese, leve crianças ou bebês no colo.
- Nunca deixe crianças sozinhas na cadeira de criança.
- Nunca permita que crianças sejam transportadas no veículo sem proteção, que elas se levanten, fiquem ajoelhadas nos bancos ou que elas assumam uma posição sentada incorreta durante a condução. Isso vale principalmente para as crianças que são transportadas no banco do passageiro dianteiro. Em caso de acidente, as crianças podem ferir outras pessoas gravemente ou correr risco de vida.
- Para a proteção máxima da cadeira de criança, é muito importante o sentido correto do cinto de segurança. Observe obrigatoriamente as indicações do fabricante da cadeira de criança sobre a posição correta do cadarço do cinto de segurança. Cintos de segurança colocados incorretamente podem causar ferimentos mesmo em pequenos acidentes.
- Após um acidente, substitua a cadeira de criança submetida a esforços, uma vez que podem ter ocorrido danos imperceptíveis.

## Tipos de cadeiras de criança

📖 **Observe** ⚠️ no início desse capítulo na página 42.

Utilize somente cadeiras de criança que são oficialmente aprovadas e adequadas para a criança.

### Normas para as cadeiras de criança

Para as cadeiras de criança, nos Estados-Membros, são aplicáveis as normas ECE-R 44 ou ECE-R 129. Ambas as normas são válidas paralelamente. Cadeiras de criança verificadas de acordo com essas normas possuem o selo de aprovação ECE de cor laranja. O selo de aprovação ECE pode conter, entre outras, as seguintes informações sobre a cadeira de criança:

- Classes de peso.
- Classe de tamanho.
- Categoria de aprovação (universal, semiuniversal, específica do veículo ou i-Size).
- Número de aprovação.

No caso de cadeiras de criança aprovadas conforme a norma ECE-R 44, o número de aprovação de oito dígitos no selo de aprovação ECE precisa começar com 03 ou 04. Isso indica que a cadeira está liberada. Cadeiras de criança mais antigas, cujo número de aprovação começa com 01 ou 02, não estão liberadas.

### Cadeiras de criança por classes de peso



**Fig. 33** Exemplo de representação de cadeiras de criança.

| Classe   | Peso da criança |
|----------|-----------------|
| Grupo 0  | até 10 kg       |
| Grupo 0+ | até 13 kg       |
| Grupo 1  | de 9 a 18 kg    |
| Grupo 2  | de 15 a 25 kg   |
| Grupo 3  | de 22 a 36 kg   |

- **Classe de peso 0/0+:** do nascimento até a idade de aproximadamente 18 meses, são adequados os

bebês-conforto voltados para trás → Fig. 33 do grupo 0/0+ ou 0/1.

- **Classe de peso 1:** depois de atingir o limite de peso, são adequadas cadeiras de crianças do grupo 1 (até cerca de quatro anos) e do grupo 1/2 (até cerca de sete anos) com sistema de cinto de segurança integrado.
- **Classes de peso 2/3:** os grupos 2 e 3 incluem cadeiras de criança com encosto das costas e assentos de elevação sem encosto das costas. As cadeiras de criança com encosto das costas oferecem, através de uma posição integrada do cadarço do cinto de segurança e dos estofados laterais, uma melhor proteção do que os assentos de elevação sem encosto das costas. A Volkswagen recomenda utilizar cadeiras de criança com encosto das costas. Cadeiras de criança do grupo 2 são adequadas para a faixa etária de aproximadamente até sete anos de idade, as cadeiras de criança do grupo 3 a partir de aproximadamente sete anos.

Ao utilizar uma cadeira de criança do grupo 2, usar adicionalmente o quarto ponto de fixação da cadeira de criança, se disponível, para o cinto de segurança. Observar as instruções de uso da cadeira de criança.

Nem toda criança cabe na cadeira de criança do seu grupo de peso. Da mesma forma, nem toda cadeira de criança cabe em todo veículo. Verifique sempre se a criança cabe corretamente na cadeira de criança e se a cadeira de criança pode ser fixada de forma segura no veículo.

### Cadeiras de criança por categorias de aprovação

As cadeiras de criança podem ter a categoria de aprovação “universal”, “semiuniversal”, “específica do veículo” (todas de acordo com a norma ECE-R 44) ou “i-Size” (de acordo com a norma ECE-R 129).

- **Universal:** cadeiras de criança com aprovação “universal” estão aprovadas para serem instaladas em todos os veículos. Não é necessária uma lista de modelos. Na aprovação universal para ISOFIX, a cadeira de criança deve ser fixada adicionalmente com um cinto de fixação superior (Top Tether).
- **Semiuniversal:** uma aprovação “semiuniversal” requer, além dos requisitos normais da aprovação universal, dispositivos de segurança para fixar a cadeira de criança que exigem testes adicionais. As cadeiras de criança com a aprovação “semiuniversal” possuem uma lista de modelos, na qual deve estar contido o veículo.
- **Específica do veículo:** uma aprovação específica do veículo requer, para cada modelo de veículo, um teste dinâmico da cadeira de criança no veículo, feito separadamente. As cadeiras de criança

com aprovação específica do veículo também possuem uma lista de modelos.

- **i-Size**: cadeiras de criança com a aprovação “i-Size” devem atender às exigências prescritas na norma ECE-R 129, em relação à instalação e à segurança. Consulte o fabricante de cadeiras de criança para saber quais cadeiras de criança estão aprovadas para esse veículo de acordo com i-Size. ◀

## Instalação e utilização das cadeiras de criança

📖 **Observe** ⚠️ no início desse capítulo na página 42.

### Especificações específicas de países

Em relação à utilização de cadeiras de criança e às suas possibilidades de fixação, vigoram prescrições e determinações legais divergentes nos diversos países. O transporte de crianças no banco do passageiro dianteiro não é permitido em todos os países. Prescrições e determinações legais têm prioridade sobre as descrições neste Manual de instruções.

### Orientações sobre a instalação de uma cadeira de criança

Na instalação de uma cadeira de criança, observe as seguintes orientações gerais. Elas são válidas para todos os sistemas de fixação das cadeiras de criança.

- Ler e observar as instruções do fabricante da cadeira de criança → ⚠️.
- Montar a cadeira de criança preferencialmente no banco traseiro atrás do banco do passageiro dianteiro para que as crianças possam desembarcar pelo lado da calçada.
- Ajustar a altura do cinto de segurança de tal forma que a posição do cadarço do cinto de segurança seja natural e adequada à cadeira de criança, sem muito desvio. Em caso de cadeira de criança voltada para trás, usar a posição inferior de regulação de altura do cinto de segurança.
- Para montar uma cadeira de criança voltada para trás no banco do passageiro dianteiro, desligar o airbag frontal do passageiro dianteiro.
- Em caso de montagem sobre o banco do passageiro dianteiro, empurrar o banco do passageiro dianteiro totalmente para trás e posicionar na posição mais alta. Colocar o encosto do banco na posição vertical → Página 67.
- Deixar sempre espaço livre suficiente em volta da cadeira de criança. Se for o caso, regular o banco em frente à cadeira de criança. Observar e seguir sem falta a posição correta do banco do condutor e do passageiro dianteiro → Página 28.

- O encosto das costas da cadeira de criança deve encostar completamente no encosto do banco do veículo. Ajustar a inclinação do encosto do banco do veículo de modo que a cadeira de criança encoste completamente. Se a cadeira de criança, em estado instalado, tocar no apoio para cabeça do veículo, impedindo que encoste de modo correto, empurrar o apoio para cabeça bem para cima ou desinstalar o mesmo e guardar com segurança no veículo → Página 66.

### Etiqueta adesiva do airbag



Fig. 34 Representação esquemática: etiqueta do airbag no para-sol.

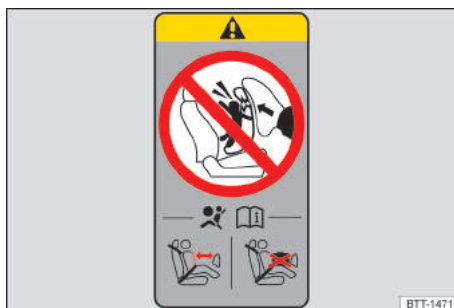



Fig. 35 Representação esquemática: etiqueta do airbag na coluna B.

No veículo podem existir etiquetas adesivas com informações importantes sobre o airbag frontal do passageiro dianteiro. O conteúdo depende do país e pode variar. As etiquetas adesivas podem estar coladas nos seguintes locais:

- No para-sol do condutor e, se for o caso, do passageiro dianteiro → Fig. 34.
- Na coluna B no lado do passageiro dianteiro → Fig. 35.

Antes da instalação de uma cadeira de criança voltada para trás, é imprescindível observar os alertas → ⚠️.

## Perigos ao transportar crianças no banco do passageiro dianteiro

Um acionamento do airbag frontal do passageiro dianteiro na utilização de uma **cadeira de criança voltada para trás** pode causar ferimentos graves ou fatais → .

Cadeiras de criança voltadas para trás somente podem ser utilizadas no banco do passageiro dianteiro se o airbag frontal do passageiro dianteiro estiver desligado → Página 34. Um airbag frontal do passageiro dianteiro desativado é indicado pela luz de controle PASSENGER AIR BAG acesa permanentemente **OFF**, na área de visão do condutor → Página 36.

Não desativar o airbag frontal do passageiro dianteiro na utilização de uma **cadeira de criança voltada para frente**. Ao instalar a cadeira de criança, estabelecer a maior distância possível em relação ao airbag frontal do passageiro dianteiro. Um acionamento do airbag frontal do passageiro dianteiro pode causar ferimentos graves → .

Nem todas as cadeiras de criança estão aprovadas para o uso sobre o banco do passageiro dianteiro. A cadeira de criança deve estar liberada pelo fabricante especialmente para uso no banco do passageiro dianteiro de veículos com airbags frontais e laterais. A Concessionária Volkswagen mantém à disposição uma lista atual com as cadeiras de criança liberadas.

### PERIGO

Observar as indicações de segurança importantes relativas ao airbag frontal do passageiro dianteiro → Página 39.

### PERIGO

Na utilização de uma cadeira de criança voltada para trás no banco do passageiro dianteiro, é maior o risco de ferimentos graves ou fatais na criança em caso de um acidente.

- Desativar o airbag frontal do passageiro dianteiro. Se o airbag frontal do passageiro dianteiro não puder ser desativado, não é permitido utilizar cadeiras de criança voltadas para trás.
- Regule o banco do passageiro dianteiro o máximo possível para trás e para cima, para garantir a maior distância em relação ao airbag frontal do passageiro dianteiro.
- Coloque o encosto do banco numa posição vertical.
- Ajustar a altura do cinto de segurança de tal forma que a posição do cadarço do cinto de segurança seja natural e adequada à cadeira de criança, sem muito desvio. Em caso de cadeira de

cadeira voltada para trás, usar a posição inferior de regulagem de altura do cinto de segurança.

- Somente utilizar cadeiras de criança liberadas pelo fabricante da cadeira de criança para a utilização sobre o banco do passageiro dianteiro com airbag frontal e lateral.

### ATENÇÃO

Risco de ferimentos com a instalação incorreta de cadeiras de criança.

- Observe e siga sempre as instruções de instalação e os alertas do fabricante da cadeira de criança.

### ATENÇÃO

Risco de ferimentos na utilização de uma cadeira de criança voltada para frente no banco do passageiro dianteiro.

- Regule o banco do passageiro dianteiro o máximo possível para trás e para cima, para garantir a maior distância em relação ao airbag frontal do passageiro dianteiro.
- Coloque o encosto do banco numa posição vertical.
- Ajustar a altura do cinto de segurança de tal forma que a posição do cadarço do cinto de segurança seja natural e adequada à cadeira de criança, sem muito desvio. Em caso de cadeira de criança voltada para trás, usar a posição inferior de regulagem de altura do cinto de segurança.
- Somente utilizar cadeiras de criança liberadas pelo fabricante da cadeira de criança para a utilização sobre o banco do passageiro dianteiro com airbag frontal e lateral.

### ATENÇÃO

Para evitar ferimentos com o acionamento de um airbag para cabeça ou lateral:

- Cuidar para que não se encontrem crianças na área de expansão dos airbags → Página 34.
- Não coloque objetos na área de expansão do airbag lateral.

## Sistemas de fixação

 Observe  no início desse capítulo na página 42.

Dependendo do país, são utilizados diferentes sistemas de fixação para uma instalação segura das cadeiras de criança.

## Vista geral dos sistemas de fixação

— **ISOFIX:** ISOFIX é um sistema de fixação normatizado para uma fixação rápida e segura das cadeiras de criança no veículo. A fixação ISOFIX estabelece uma conexão rígida entre a cadeira de criança e a carroceria.

A cadeira de criança tem duas presilhas de fixação fixas, chamadas braços de apoio. Os braços de apoio engatam nos olhais ISOFIX que estão entre o banco e o encosto do banco traseiro (nos bancos traseiros laterais) → Página 46. Complementar a fixação ISOFIX, se necessário, com um cinto de fixação superior (Top Tether) ou com um suporte de apoio.

— **Cinto de segurança automático de três pontos:** Se disponível, deve-se preferir a fixação das cadeiras de criança com o ISOFIX à fixação com um cinto de segurança automático de três pontos → Página 48.

Fixações adicionais:

— **Top Tether:** o cinto de fixação superior é passado sobre o encosto do banco traseiro e fixado com um gancho num ponto de ancoragem localizado no lado posterior dos bancos traseiros → Página 48. Os olhais de fixação Top-Tether estão identificados com um símbolo de âncora.

— **Suporte de apoio:** algumas cadeiras de criança são apoiadas com um suporte de apoio no assoalho do veículo. O suporte de apoio evita que a cadeira de criança incline para frente em caso de colisão. As cadeiras de criança com suporte de apoio somente devem ser utilizadas no banco do passageiro dianteiro e nos assentos laterais do banco traseiro → .

## Sistemas de fixação de cadeiras de criança recomendados

A Volkswagen recomenda fixar as cadeiras de criança do seguinte modo:

- **Bebê-conforto ou cadeira de criança voltada para trás:** ISOFIX e suporte de apoio.
- **Cadeira de criança voltada para frente:** ISOFIX e Top Tether e, se disponível, suporte de apoio adicional.

## ATENÇÃO

A utilização incorreta do suporte de apoio pode ocasionar lesões graves ou fatais.

- Atente para que o suporte de apoio esteja instalado de modo correto e seguro.

## Fixar cadeira de criança com ISOFIX

 Observe  no início desse capítulo na página 42.

### Vista geral da instalação com ISOFIX

A identificação dos pontos de ancoragem ISOFIX depende da versão e do país.

A tabela a seguir mostra as possibilidades de instalação das cadeiras de criança ISOFIX nos pontos de ancoragem ISOFIX dos respectivos lugares do veículo.

| Grupo               | Alinhamento da cadeira de criança | Classe de tamanho/classe ISOFIX | Banco do passageiro dianteiro | Assentos laterais do banco traseiro | Assento central do banco traseiro |
|---------------------|-----------------------------------|---------------------------------|-------------------------------|-------------------------------------|-----------------------------------|
| Grupo 0: até 10 kg  | voltada para trás                 | E/R1                            | X                             | IL-SU                               | X                                 |
|                     |                                   | E/R2                            | X                             |                                     | X                                 |
| Grupo 0+: até 13 kg | voltada para trás                 | D/R2                            | X                             | IL-SU                               | X                                 |
|                     |                                   | C/R3                            | X                             |                                     | X                                 |
|                     |                                   | D/R2                            | X                             |                                     | X                                 |
| Grupo 1: 9 a 18 kg  | voltada para trás                 | C/R3                            | X                             |                                     | X                                 |
|                     |                                   | B/F2X                           | X                             | IL-SU, IUF                          | X                                 |
|                     |                                   | B1/F2X                          | X                             |                                     | X                                 |
|                     |                                   | A/F3                            | X                             |                                     | X                                 |
| Grupo 2: 15 a 25 kg | voltada para frente               | -                               | X                             | IL-SU                               | X                                 |



| Grupo                             | Alinhamento da cadeira de criança | Classe de tamanho/classe ISOFIX | Banco do passageiro dianteiro | Assentos laterais do banco traseiro | Assento central do banco traseiro |
|-----------------------------------|-----------------------------------|---------------------------------|-------------------------------|-------------------------------------|-----------------------------------|
| <b>Grupo 3: 22 a 36 kg</b>        | voltada para frente               | -                               | X                             | IL-SU                               | X                                 |
| <b>Sistema de retenção i-Size</b> | voltada para trás                 | X                               | X                             | X                                   | X                                 |
|                                   | voltada para frente               | X                               | X                             | X                                   | X                                 |
| <b>Assento de elevação</b>        | voltada para frente               | -/B2, B3                        | X                             | i-B                                 | X                                 |

- **Classe de tamanho:** a indicação da classe de tamanho corresponde ao peso corporal liberado para a cadeira de criança. Nas cadeiras de criança com aprovação “universal” ou “semiuniversal”, a classe de tamanho está indicada no selo de aprovação ECE. A indicação da classe de tamanho está anexada na respectiva cadeira de criança.
- **X:** assento inadequado para a fixação de uma cadeira de criança ISOFIX ou i-Size desse grupo.
- **IL-SU:** assento adequado para a instalação de uma cadeira de criança ISOFIX com aprovação “semiuniversal”. Observar a lista de veículos do fabricante da cadeira de criança.
- **IUF:** assento adequado para a instalação de uma cadeira de criança ISOFIX com aprovação “universal”.
- **i-U:** assento adequado para a instalação de uma cadeira de criança i-Size voltada para frente ou para trás com aprovação “universal”.
- **i-UF:** assento adequado para a instalação de uma cadeira de criança i-Size voltada para frente com aprovação “universal”.
- **i-B:** assento adequado para a instalação de um banco elevatório ISOFIX do grupo 2/3 voltado para frente, assim como de uma cadeira de criança i-Size voltada para frente para alturas corporais de 100 a 150 cm (cerca de 39 a 59 polegadas).

### Instalar cadeiras de criança com ISOFIX



**Fig. 36** Identificação dos pontos de ancoragem do ISOFIX para cadeiras de criança nos assentos do banco traseiro.



**Fig. 37** Representação esquemática: instalar a cadeira de criança com braços de apoio.

O local de instalação dos pontos de ancoragem ISOFIX está indicado com um símbolo → Fig. 36.

1. Observar e seguir as orientações → Página 44.
2. Se necessário, retirar as capas de proteção dos pontos de ancoragem ISOFIX.

3. Inserir os braços de apoio da cadeira de criança nas ancoragens ISOFIX → Fig. 37. A cadeira de criança deve engatar de modo seguro e audível.
4. Realizar um teste de tração nos dois lados da cadeira de criança para verificar se a cadeira de criança está corretamente encaixada.

Se a cadeira de criança estiver equipada com um suporte de apoio, o suporte de apoio deve ficar fixo no assoalho do veículo. <

## Fixar a cadeira de criança com cinto de fixação superior (Top Tether)

📖 Observe ⚠ no início desse capítulo na página 42.



**Fig. 38** No compartimento de bagagem: cinto de fixação superior pendurado.

Além de serem fixadas nos pontos de ancoragem ISOFIX, as cadeiras de criança ISOFIX com aprovação “universal” também devem ser fixadas com um cinto de fixação superior (Top Tether).

Fixe o cinto de fixação somente nos olhais de retenção apropriados. Os olhais de retenção adequados para o Top Tether estão identificados com um símbolo e, se for o caso, com a inscrição “TOP TETHER”.

1. Observar e seguir as orientações → Página 44.

2. Empurrar o apoio para cabeça do banco do veículo totalmente para cima ou desinstalar.
3. Posicionar a cadeira de criança no meio da superfície do banco do veículo.
4. Empurrar os braços de apoio da cadeira de criança para os olhais de retenção ISOFIX no sentido da seta → Página 46. A cadeira de criança deve engatar de modo seguro e audível.
5. Se for o caso, remover a cobertura do compartimento de bagagem.
6. Conduzir o cinto de fixação superior da cadeira de criança para trás, por cima do banco e enganchá-lo no olhal de retenção identificado com Top Tether → Fig. 38.
7. Esticar o cinto de fixação superior para que a cadeira de criança encoste na parte superior do encosto do banco traseiro.

### ⚠ ATENÇÃO

Fixe o cinto de fixação somente nos olhais de retenção apropriados. Caso contrário, podem ocorrer ferimentos graves.

- Num olhal de retenção, fixar somente *um* cinto de fixação de uma cadeira de criança.
- Nunca fixar o cinto de fixação de uma cadeira de criança num olhal de amarração.

**i** Dependendo da versão do modelo e do mercado, poderá haver dois ou três olhais de retenção no compartimento de bagagem, atrás do encosto do banco traseiro. <

## Fixar a cadeira de criança com o cinto de segurança

📖 Observe ⚠ no início desse capítulo na página 42.

Ao utilizar uma cadeira de criança com a categoria de aprovação “universal” (u) no veículo, certifique-se de que ela esteja aprovada para o assento. As infor-

mações necessárias podem ser encontradas no selo de aprovação ECE da cadeira de criança. Consulte as possibilidades de instalação na tabela a seguir.

| Grupo    | Peso da criança     | Banco do passageiro dianteiro                  |   | Assentos do banco traseiro |
|----------|---------------------|--|---|----------------------------|
|          |                     | Airbag frontal do passageiro dianteiro ativado | Airbag frontal do passageiro dianteiro desativado |                            |
| Grupo 0  | até 10 kg           | x  | u   | u                          |
| Grupo 0+ | até 13 kg           | x  | u   | u                          |
| Grupo 1  | voltada para trás   | x  | u   | u                          |
|          | voltada para frente | u  | x   | u                          |
| Grupo 2  | de 15 a 25 kg       | u  | x   | u                          |
| Grupo 3  | de 22 a 36 kg       | u  | x   | u                          |

u: universal; x: assento inadequado para a instalação de uma cadeira de criança deste grupo.

#### Fixar a cadeira de criança com o cinto de segurança

1. Observar e seguir as orientações → Página 44.
2. Ajustar a altura do cinto de segurança de tal forma que a posição do cadarço do cinto de segurança seja natural e adequada à cadeira de criança, sem muito desvio. Em caso de cadeira de criança voltada para trás, usar a posição inferior de regulagem de altura do cinto de segurança.
3. Colocar o cinto de segurança e passá-lo pela cadeira de criança conforme as instruções do fabricante da cadeira de criança.

4. Atentar para que o cinto de segurança não esteja torcido.
5. Introduzir a lingueta do cinto de segurança no fecho do cinto de segurança pertencente ao banco até que a lingueta do cinto engate de forma audível.

As cadeiras de criança com a categoria de aprovação "semiuniversal", as quais são fixadas com o cinto de segurança e um suporte de apoio, não devem ser fixadas no assento central do banco traseiro.

## Para o caso de emergência

### Proteger a si mesmo e ao veículo

Observar as determinações legais para a proteção de um veículo parado. Em muitos países, é obrigatório, por exemplo, ligar as luzes de advertência e vestir um colete de segurança → Página 50.

#### Lista de controle

Os seguintes pontos devem ser observados na sequência indicada para garantir a própria segurança e a segurança dos passageiros → ▲:

1. Estacionar o veículo a uma distância segura do fluxo de trânsito sobre uma superfície adequada → ▲.
2. Ligar as luzes de advertência → Página 10.
3. Acionar firmemente o freio de estacionamento.
4. Colocar a alavanca de troca de marcha na posição neutra ou a alavanca seletora na posição P.
5. Desligar o motor e retirar a chave do veículo do cilindro da ignição → Página 101.
6. Desembarcar todos os ocupantes do veículo e levá-los em segurança para longe do fluxo de trânsito, por exemplo, para trás do guard-rail.

Observar a regulamentação nacional específica sobre colete de segurança.

7. Levantar todas as chaves do veículo ao deixar o veículo.
8. Posicionar o triângulo de segurança para fazer com que os demais usuários da via percebam o veículo.
9. Deixar o motor esfriar suficientemente e, se necessário, procurar auxílio técnico especializado.

Se as luzes de advertência estiverem acesas, pode ser indicada, por exemplo, uma mudança de direção ou mudança de faixa durante a rebocagem com o acionamento da alavanca dos indicadores de direção. As luzes de advertência são momentaneamente interrompidas.

#### Ligar as luzes de advertência, por exemplo, nas seguintes situações:

- Se o trânsito à frente se tornar lento ou ao chegar ao fim de um congestionamento, para avisar sobre o trânsito a seguir.
- Em caso de emergência.
- Se o veículo falhar.
- Ao puxar e rebocar.

Observar sempre as determinações locais sobre o uso das luzes de advertência.

Se as luzes de advertência não funcionarem, os demais usuários da via deverão ser alertados por outros meios (em conformidade com as determinações legais) a respeito do veículo parado.

### ⚠️ ATENÇÃO

Um veículo parado representa um grande risco de acidente para os ocupantes do veículo e para os demais usuários da via.

- Parar o veículo assim que possível e seguro.
- Estacionar o veículo a uma distância segura do fluxo do trânsito.
- Ligar as luzes de advertência.
- Nunca deixar pessoas sozinhas no veículo, principalmente crianças e pessoas com necessidades especiais. Isso vale principalmente quando as portas estiverem travadas. Pessoas trancadas podem ficar expostas a temperaturas muito altas ou muito baixas.

### ⚠️ ATENÇÃO

A inobservância da lista de controle, importante para a própria segurança, pode causar acidentes e ferimentos graves.

- Seguir sempre as ações da lista de controle e observar as precauções de segurança de validade geral.

### ⚠️ ATENÇÃO

As peças do sistema de escape esquentam muito. Por isso, podem causar incêndios e ferimentos graves.

- Nunca estacionar o veículo de forma que peças do sistema de escape entrem em contato com materiais facilmente inflamáveis embaixo do veículo, por exemplo, grama seca ou combustível.

### ⓘ AVISO

Ao empurrar o veículo à mão, não pressionar nas lanternas traseiras, no spoiler traseiro ou em grandes superfícies de chapas. Isso pode danificar o veículo e o aerofólio traseiro pode se soltar.

**i** A bateria do veículo 12 V se descarrega quando as luzes de advertência ficam ligadas por um longo período de tempo, mesmo com a ignição desligada.

**i** Conforme a versão do veículo, as lanternas de freio piscam em sequência mais rápida ao frear forte a uma velocidade acima de 80 km/h (aproximadamente 50 mph) ou desencadear uma frenagem total. Isso serve para alertar de forma notória os condutores que vêm atrás. Se a frenagem for mais

prolongada, as luzes de advertência são automaticamente ligadas a uma velocidade abaixo de aproximadamente 10 km/h (aproximadamente 6 mph). Ao acelerar, as luzes de advertência se desligam por conta própria.

## Equipamento de emergência

### Triângulo de segurança



**Fig. 39** No compartimento de bagagem do lado direito: suporte do triângulo de segurança.

Dependendo da versão, o triângulo de segurança pode se encontrar no compartimento de bagagem no lado direito.

1. Pressionar a tampa de ambos os lados → Fig. 39 (setas) e retirar o triângulo de segurança do suporte.
2. Após o uso, encaixar o triângulo de segurança de volta em segurança no suporte.

O triângulo de segurança deve corresponder às determinações legais.

### Colete de segurança

Dependendo da versão, o colete de segurança pode se encontrar num porta-objetos do revestimento dianteiro da porta ou no porta-luvas → Página 8, → Página 11.

O colete de segurança deve corresponder às determinações legais.

### Extintor de incêndio

Dependendo da versão, um extintor de incêndio pode se encontrar num suporte sob o banco do passageiro dianteiro.

O extintor de incêndio deve corresponder às determinações legais, estar sempre pronto para utilização e ser regularmente verificado (ver selo de garantia no extintor de incêndio).

## ATENÇÃO

Objetos soltos podem ser lançados pelo interior do veículo em razão de uma manobra de direção ou de frenagem súbita, bem como num acidente, e causar ferimentos graves.

- Fixe o triângulo de segurança e o extintor de incêndio nos suportes do veículo sempre de maneira segura.
- Guarde o colete de segurança acessivelmente num porta-objetos.

# Abrir e fechar

## Chave do veículo

### Funções da chave do veículo

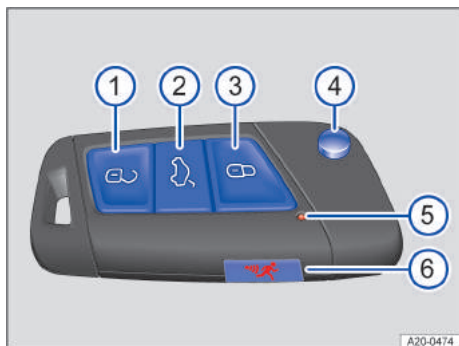

Fig. 40 Chave do veículo.

- 1 Destravar o veículo. Todos os indicadores de direção piscam *duas* vezes.
- 2 Destravar a tampa traseira individualmente. Todos os indicadores de direção piscam *duas* vezes.
- 3 Travar o veículo. Todos os indicadores de direção piscam *uma* vez.
- 4 Abrir e fechar a haste da chave.
- 5 Luz de controle: pisca ao pressionar o botão.
- 6 Botão do alarme.

### Botão do alarme

Pressionar o botão do alarme somente em caso de emergência. Depois de pressionar o botão do alarme, o veículo buzina e pisca. Ao pressionar novamente o botão do alarme, o alarme é desligado.

### ATENÇÃO

Uma utilização desatenta ou sem supervisão das chaves do veículo pode causar acidentes e ferimentos graves.

- Levar todas as chaves do veículo ao sair do veículo. Caso contrário, crianças ou pessoas não autorizadas podem travar as portas e a tampa traseira, estabelecer a prontidão para condução ou ligar a ignição e, com isso, acionar equipamentos elétricos, por exemplo, os vidros elétricos.
- Nunca deixar crianças ou pessoas com necessidade de ajuda sozinhas no veículo. Em caso de

emergência, elas não estariam em condições de deixar o veículo sozinhas ou de cuidarem de si mesmas. Num veículo fechado, por exemplo, dependendo da estação do ano, podem ocorrer temperaturas muito altas ou muito baixas que podem ocasionar ferimentos e doenças graves, principalmente em crianças pequenas, ou ocasionar a morte.

### AVISO

Proteger a chave do veículo contra umidade e vibrações intensas.

### Trocar a pilha-botão (chave do veículo com haste da chave)

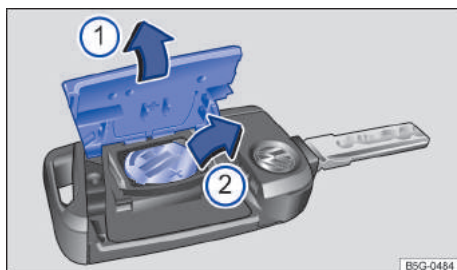

Fig. 41 Chave do veículo: trocar a pilha-botão.

- 1 Cobertura
- 2 Pilha botão

A Volkswagen recomenda trocar a pilha-botão numa Concessionária Volkswagen ou numa empresa especializada → 1.

- Rebater a haste da chave.
- Levantar a cobertura → Fig. 41 1 → 1.
- Elevar a pilha-botão do compartimento da pilha → Fig. 41 2.
- Pressionar novas pilhas-botão no compartimento da pilha → 1.
- Pressionar a cobertura na carcaça → Fig. 41 1.
- Descartar a baterias descarregadas de forma ambientalmente correta.

### PERIGO

Se pilhas-botão forem engolidas ou entrarem na traqueia, poderão ocasionar ferimentos graves ou até mesmo fatais por asfixia ou queimaduras internas em um período muito curto.

- Procure auxílio médico imediatamente se suspeitar que uma pilha-botão foi engolida.
- Se a cobertura da bateria não puder ser fechada, não utilize o controle remoto.
- Mantenha sempre o controle remoto e o chaveiro com pilhas-botão fora do alcance de crianças.

### AVISO

- Uma troca de pilhas-botão realizada de forma inadequada pode danificar a chave do veículo.
- Baterias inadequadas podem danificar a chave do veículo. Substituir baterias descarregadas somente por baterias novas com a mesma tensão, tamanho e especificação.
- Na instalação da bateria, observar a polaridade correta.

 Baterias do modelo utilizado no controle remoto da chave do veículo podem conter perclorato. Isso pode exigir um manuseio especial. Observar as determinações legais relativas ao manuseio e descartar essas baterias. Recomendamos que esse serviço seja realizado por uma Concessionária Volkswagen ou uma empresa especializada.

## Sincronizar a chave do veículo

Quando não for possível destravar ou travar o veículo com a chave do veículo, sincronizar a chave do veículo ou trocar a pilha-botão → Página 52.

Sincronizar a chave do veículo:

- Rebater a haste da chave ou retirar a chave de emergência.
- Se necessário, remover a capa de cobertura da maçaneta da porta do condutor → Página 57.
- Pressionar o botão  da chave do veículo.
- Abrir o veículo com a haste da chave.
- Ligar a ignição.

A sincronização está concluída.

## Solução de problemas

### Veículo não pode ser travado ou destravado

O controle remoto sofre interferências de obstáculos, más condições atmosféricas ou emissores encontrados próximos ao veículo que trabalham na mesma faixa de frequência, por exemplo, aparelhos de comunicação móvel ou uma pilha-botão descarregada.

**OU:** o travamento central é desligado em pouco tempo para proteger este contra sobrecarga.

- Fechar a porta do condutor.
- **OU:** sincronizar chave do veículo → Página 53.
- **OU:** trocar a pilha-botão da chave do veículo → Página 52.

### Luz de controle não pisca

Se a luz de controle da chave do veículo não pisca ao pressionar o botão, a pilha-botão da chave do veículo deverá ser trocada → Página 52.

 Uma chave do veículo adicional ou de substituição pode ser obtida numa Concessionária Volkswagen.

## Sistema de travamento e de partida "Keyless Access" sem chave

### Introdução ao assunto

O sistema de travamento e partida Keyless Access sem chave permite que o veículo seja destravado e travado sem a utilização ativa da chave. Para isto, uma chave do veículo válida deve se encontrar na área de aproximação do veículo.

### Travar ou destravar com Keyless Access

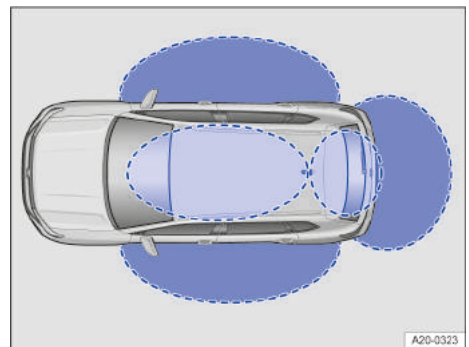

Fig. 42 Keyless Access: áreas de aproximação.

### Configurar Keyless Access

O comportamento do Keyless Access pode ser configurado no menu **Veículo** no sistema Infotainment.

O Keyless Access pode ser configurado de forma que, pressionar ao botão, somente a porta do condutor ou todas as portas são destravadas.

É possível fazer as seguintes configurações:

- Para destravar: pressionar o botão uma vez destrava a porta do condutor.  
Pressionar o botão duas vezes destrava todas as portas.
- Para travar: pressionar o botão uma vez trava a porta do condutor.  
Pressionar o botão duas vezes trava todas as portas.

Se a função Keyless Access for desativada, isso poderá provocar limitações de funcionamento.

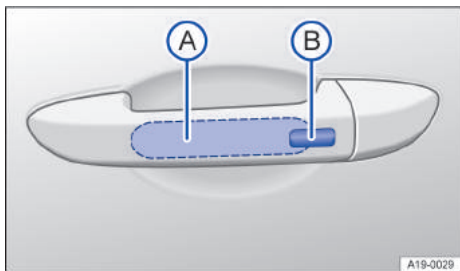

Fig. 43 Na maçaneta da porta: superfícies do sensor.

### Destravar e travar o veículo

**Destravar:**

- Tocar na superfície do sensor → Fig. 43 (A) no lado de dentro da maçaneta da porta.

**Travar:**

- Desligar a ignição.
- Fechar a porta.
- Tocar na superfície do sensor → Fig. 43 (B) no lado externo da maçaneta da porta.

O destravamento do veículo é indicado ao piscarem duas vezes todos os indicadores de direção, e o travamento, ao piscarem uma única vez.

### Destravar e travar a tampa traseira

Se o veículo estiver travado e uma chave do veículo válida se encontrar na área de aproximação da tampa traseira, a tampa traseira se destravará automaticamente ao ser aberta → Fig. 42.

A tampa traseira é travada automaticamente após o fechamento.

Quando o veículo trava completamente, a tampa traseira **não** é travada automaticamente, após o fechamento.

### Desativar temporariamente o Keyless Access

Para que terceiros desautorizados não destravem e deem partida no veículo de forma abusiva, é possível desativar temporariamente o Keyless Access conforme segue.

- Travar o veículo com o botão (A) da chave do veículo.
- Além disso, dentro de cinco segundos, tocar uma vez o sensor no lado externo da maçaneta da porta → Fig. 43 (B). Assim, não agarrar na maçaneta da porta.
- O sistema de travamento e partida Keyless Access sem chave está temporariamente desativado.
- Esperar pelo menos 10 segundos e puxar novamente a maçaneta da porta para verificar a desativação. A porta não pode ser aberta.

O veículo somente pode ser destravado com a chave do veículo no próximo destravamento. Depois do próximo destravamento, o Keyless Access está ativo novamente.

### Comandar funções conforto

É possível fechar todos os vidros elétricos e o teto de vidro automaticamente.

- Manter o dedo por alguns segundos na superfície do sensor → Fig. 43 (B) da maçaneta da porta do condutor ou do passageiro dianteiro até que a janela ou o teto de vidro estejam fechados.

As funções das superfícies dos sensores podem ser configuradas no menu Configurações do veículo no sistema Infotainment.



Para testar se o veículo foi travado corretamente, a função de destravamento é desativada por alguns segundos.



O veículo só pode ser travado se o bloqueio de estacionamento P estiver engatado.



Se a superfície do sensor for tocada duas vezes, todo o veículo é destravado, mesmo que uma porta já tenha sido destravada. <

## Solução de problemas

### Keyless Access não funciona

Procurar uma empresa especializada. <



# Portas e botão de travamento central

## Introdução ao assunto

As portas podem ser travadas manualmente e destravadas parcialmente, por exemplo, em caso de uma falha da chave do veículo ou do travamento central.

O travamento central possibilita um destravamento central e travamento de todas as portas, da tampa traseira e da portinhola do tanque do veículo.

O veículo pode ser travado se a ignição tiver sido desligada ou o condutor tiver saído do veículo com o motor desligado.

Uma representação simbólica no display do instrumento combinado indica se uma ou diversas portas não estão fechadas corretamente → Página 18, → Página 19.  **Não prosseguir!** Abrir a respectiva porta e fechá-la novamente.

A representação também é visível com a ignição desligada e se apaga alguns minutos depois que o veículo for trancado com as portas fechadas.

### ATENÇÃO

Uma porta fechada incorretamente pode se abrir subitamente durante a condução e causar ferimentos graves.

- Parar imediatamente e fechar a porta.
- Ao fechar, atentar para que a porta engate de forma segura e completa. A porta fechada deve estar alinhada com as peças adjacentes da carroceria.
- Abrir ou fechar as portas somente quando não houver ninguém em seu raio de abertura.

### ATENÇÃO

Uma porta mantida aberta pelo dispositivo de retenção da porta pode se fechar em condições de vento forte e em acíves, causando ferimentos.

- Segurar as portas sempre pela maçaneta ao abrir e fechar.

### ATENÇÃO

A área de funcionamento das portas e da tampa traseira é perigosa e pode causar ferimentos.

- Abrir ou fechar as portas e a tampa traseira somente se não houver ninguém em seu raio de abertura.

### ATENÇÃO



O destravamento inadvertido das portas pode causar ferimentos graves.

- Em um veículo travado por fora, não é possível abrir as portas e os vidros elétricos por dentro.
- O travamento central trava todas as portas. Um veículo travado por dentro pode impedir uma abertura indesejada das portas e a invasão de pessoas não autorizadas. Em caso de emergência ou acidente, entretanto, portas travadas dificultam o acesso de socorristas ao interior do veículo para atender as pessoas.
- Nunca deixar crianças ou pessoas com necessidades especiais no veículo. Com o botão do travamento central, todas as portas podem ser travadas por dentro. Isto poderá fazer com que elas sejam trancadas dentro do veículo. Pessoas trancadas podem ficar expostas a temperaturas muito altas ou muito baixas.
- Conforme a estação do ano, podem ocorrer temperaturas muito altas ou muito baixas no interior de um veículo fechado, que podem causar ferimentos graves e enfermidades ou a morte, principalmente em crianças pequenas.
- Nunca deixar pessoas dentro de um veículo travado. Em caso de emergência, elas poderiam não ter condições de deixar o veículo sozinhas ou de cuidarem de si mesmas.

### AVISO

Ao fechar ou abrir em caso de emergência, as peças devem ser desinstaladas com cuidado e reinstaladas corretamente para evitar danos ao veículo. 

## Luz de controle na porta do condutor

 Observe  e  no início desse capítulo na página 55.

Na porta do condutor encontra-se a luz de controle do travamento central.

*Veículo travado:* a lanterna de LED vermelha pisca por aproximadamente dois segundos em intervalos curtos, em seguida mais lentamente. A luz de controle *não* pisca se o veículo tiver sido travado com o botão do travamento central na porta do condutor → Página 56. 

## Travamento e destravamento automático

Observe  e  no início desse capítulo na página 55.

Dependendo da versão, as configurações para o travamento central podem ser efetuadas no menu Configurações do veículo no sistema Infotainment.



### Travamento automático (Auto Lock)

A partir de uma velocidade de aproximadamente 15 km/h (9 mph), o veículo se trava automaticamente. Se o veículo estiver travado, a luz de controle  no botão do travamento central se acenderá em amarelo.

### Destravamento automático (Auto Unlock)

Se uma das seguintes condições se aplicar, todas as portas e a tampa traseira serão destravadas automaticamente:

- Em veículos com transmissão automática: o bloqueio de estacionamento P está engatado e a ignição está desligada.
- OU: a maçaneta de abertura da porta foi acionada. Isso se aplica a velocidades de até 15 km/h (9 mph).
- OU: os airbags foram acionados num acidente → Página 58.

 O destravamento automático possibilita o acesso de socorristas ao interior do veículo. 

## Botão do travamento central



Observe  e  no início desse capítulo na página 55.



Fig. 44 Na porta do condutor: botão do travamento central.

 - Destravar o veículo.



 - Destravar o veículo.

O botão do travamento central funciona, tanto com a ignição ligada quanto desligada, somente se todas as portas estiverem fechadas.



Se o veículo for travado por fora com a chave do veículo, os botões do travamento central são desativados.

Se o veículo tiver sido travado por dentro com o botão do travamento central, então:

- Quando todas as portas estiverem fechadas e travadas, a luz de controle  no botão se acende na cor amarela.

Portas podem ser abertas por dentro ao puxar a maçaneta da porta. A luz de controle  no botão se apaga. As portas que não foram abertas, bem como a tampa traseira, permanecem travadas e não podem ser abertas por fora. 

## Fechar ou abrir a porta do condutor em caso de emergência

Observe  e  no início desse capítulo na página 55.

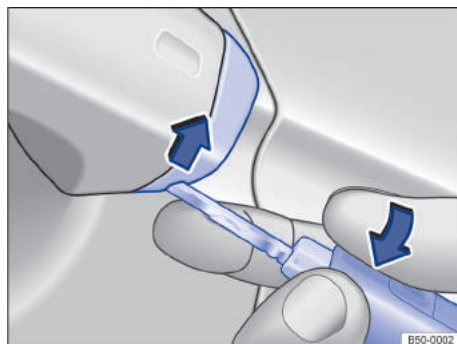

Fig. 45 Maçaneta da porta do condutor: alavancar a capa de cobertura para fora.

No travamento manual, geralmente todas as portas são travadas. No destravamento manual, apenas a porta do condutor é destravada.

- Colocar a haste da chave ou a chave de emergência no entalhe da maçaneta da porta do condutor.
- Colocar o dedo indicador abaixo da haste da chave.
- Alavancar a capa de cobertura para fora, juntamente com a chave do veículo no sentido da seta → Fig. 45.

- Introduzir a haste da chave no cilindro da fechadura e destravar ou travar o veículo.
- Puxar pela maçaneta da porta e colocar a capa de cobertura novamente.

#### Particularidades no destravamento manual

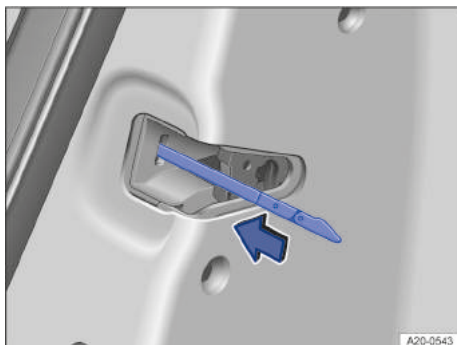

- Após o destravamento, é necessário realizar uma partida de emergência → Página 99.
- Ligar a ignição para desligar o alarme.

O imobilizador eletrônico reconhece uma chave de veículo válida.



**Fig. 47** Na parte dianteira da porta traseira direita: travamento de emergência do veículo com a chave de emergência (variante 2).

### Fechar a porta do passageiro dianteiro e as portas traseiras em caso de emergência

Observe  e  no início desse capítulo na página 55.



**Fig. 46** Na parte dianteira da porta traseira direita: travamento de emergência do veículo com a chave de emergência (variante 1).

1. Abrir a porta.
2. Se necessário, remover a vedação de borracha  da parte dianteira da porta → Fig. 46.
3. Inserir a chave de emergência na fenda vertical e girar → Fig. 46 ou → Fig. 47.
4. Se for o caso, fixar novamente a vedação de borracha.
5. Verificar se a porta está travada.
6. O veículo deve ser verificado imediatamente por uma empresa especializada.

Por meio do destravamento do veículo ou abertura por dentro da porta em questão, a porta manualmente travada é novamente destravada.

 As portas podem ser destravadas e abertas por dentro, acionando a maçaneta da porta.

## Trava de segurança para crianças

📖 Observe ⚠️ e ⓘ no início desse capítulo na página 55.

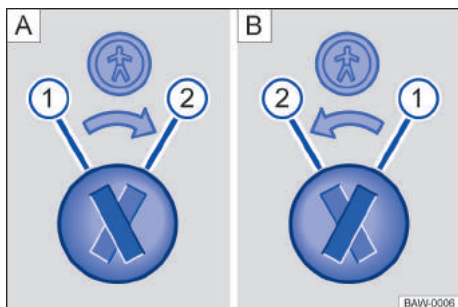

**Fig. 48** Trava de segurança para crianças: **A** porta traseira esquerda, **B** porta traseira direita.

- 1 Trava de segurança para crianças desativada.
- 2 Trava de segurança para crianças ativada.

A trava de segurança para crianças evita a abertura por dentro das portas traseiras.

Com a trava de segurança para crianças ativada, a porta somente pode ser aberta pelo lado de fora.

### Ativar ou desativar a trava de segurança para crianças

- Destruar o veículo e abrir a respectiva porta traseira.
- Trazer a fenda para posição correspondente.

### ⚠️ ATENÇÃO

Com a trava de segurança para crianças ativada, a respectiva porta não pode ser aberta por dentro.

- Nunca deixar crianças ou pessoas com necessidades especiais no veículo quando as portas forem travadas. Isto poderá fazer com que estas pessoas fiquem trancadas dentro do veículo. Em caso de emergência, elas não estariam em condições de deixar o veículo sozinhas ou de ajudarem a si mesmas. Pessoas trancadas podem ficar expostas a temperaturas muito altas ou muito baixas.
- Conforme a estação do ano, podem ocorrer temperaturas muito altas ou muito baixas no interior de um veículo fechado, que podem causar ferimentos graves e enfermidades ou a morte, principalmente em crianças pequenas.

## Solução de problemas

📖 Observe ⚠️ e ⓘ no início desse capítulo na página 55.

### Luz de controle acende permanentemente

A lanterna de LED vermelha na porta do veículo pisca em curtos intervalos e acende permanentemente a seguir.

Há uma avaria do sistema de travamento.

- Procurar uma empresa especializada. Para isto, a Volkswagen recomenda procurar uma Concessionária Volkswagen.

### As lanternas dos indicadores de direção não piscam

Se as lanternas dos indicadores de direção *não* piscarem na ativação do travamento do veículo para confirmação:

- Pelo menos uma das portas ou a tampa traseira não está fechada **ou**
- A tampa dianteira não está fechada

### Veículo é travado automaticamente

Se uma das seguintes condições for aplicada, o veículo se trava novamente após aproximadamente 45 segundos automaticamente.

- O veículo foi destravado, mas não aberto.
- A ignição não foi ligada.
- A tampa traseira não foi aberta.

### Procedimento ao travar com uma segunda chave do veículo

*Sistema de travamento e partida Keyless Access sem chave:* a chave do veículo que se encontra no interior será bloqueada para a partida do motor assim que o veículo tiver sido travado com uma segunda chave do veículo do lado de fora, mas uma partida de emergência ainda é possível → Página 102. Pressionar o botão da chave do veículo que se encontra no interior para liberar a chave do veículo para a partida do motor regular → Página 100.

### Travar o veículo após um acionamento do airbag

Se os airbags forem acionados num acidente, o veículo inteiro será destravado. Dependendo da intensidade do dano, o veículo pode ser travado da seguinte forma após o acidente:

- Desligar a ignição.
- Abrir a porta do condutor e fechar novamente.
- Travar o veículo.

## Desligamento automático das superfícies do sensor

Nas seguintes condições, as superfícies do sensor se desligam:

- Quando o veículo não é destravado ou travado por tempo prolongado.
- Quando uma superfície do sensor é acionada com desmedida frequência.

Ativar as superfícies do sensor novamente:

- Destruar o veículo com o botão  da chave do veículo.

### AVISO

As superfícies do sensor podem ser ativadas por meio de fortes jatos de água ou vapor se uma chave do veículo válida se encontrar ao mesmo tempo na área de aproximação. Se pelo menos um vidro estiver aberto e as superfícies do sensor forem ativadas permanentemente numa maçaneta da porta, todos os vidros serão fechados → Página 53.

 Com a bateria do veículo 12 V ou a pilha-botão da chave do veículo fraca ou descarregada, possivelmente o veículo não poderá ser destravado ou travado por meio do Keyless Access. O veículo pode ser destravado ou travado manualmente → Página 55.

 Se nenhuma chave do veículo válida se encontrar no interior do veículo, ou se esta não for reconhecida, uma mensagem correspondente será exibida no display do instrumento combinado. Este pode ser o caso, se a chave do veículo for interrompida por outro sinal de rádio ou se for coberta por um objeto, por exemplo, por uma mala de metal → Página 99.

- Após o fechamento da tampa traseira, verificar se ela está fechada corretamente. A tampa traseira fechada deve estar alinhada com as peças adjacentes da carroceria.
- Manter a tampa traseira sempre fechada durante a condução.
- Nunca abrir a tampa traseira quando volumes de bagagem, por exemplo, bicicletas, estiverem fixados. A tampa traseira pode se abaixar por si só devido ao peso adicional. Se necessário, apoiar a tampa traseira ou remover previamente a carga.
- Fechar e travar a tampa traseira e todas as portas quando o veículo não estiver em uso. Garantir que ninguém permaneça dentro do veículo.
- Nunca deixar crianças sem supervisão dentro ou próximas ao veículo, sobretudo quando a tampa traseira estiver aberta. Crianças podem entrar no compartimento de bagagem, fechar a tampa traseira e ficar presas. Conforme a estação do ano, podem ocorrer temperaturas muito altas ou muito baixas no interior de um veículo fechado, que podem causar ferimentos graves e enfermidades ou a morte, principalmente em crianças pequenas.

### ATENÇÃO

O destravamento ou abertura incorreta ou sem supervisão da tampa traseira pode causar ferimentos graves.

- Com um bagageiro montado sobre a tampa traseira mais a carga, uma tampa traseira destravada nem sempre será reconhecida. Uma tampa traseira destravada pode se abrir repentinamente durante a condução.

### ATENÇÃO

Se uma alta carga de neve ou volumes de bagagem se encontrarem na tampa traseira, esta pode abaixar por si só devido ao peso adicional e causar ferimentos graves.

- Nunca abrir a tampa traseira se houver um grande volume de neve ou bagagem nela, por exemplo, em um bagageiro.
- Antes de abrir a tampa traseira, remover a neve e os volumes de bagagem.

### ATENÇÃO

Nunca fechar a tampa traseira com a mão no vidro traseiro. O vidro traseiro poderia se estilhaçar e causar ferimentos.

## Tampa traseira

### Introdução ao assunto

A tampa traseira é destravada e travada juntamente com as portas.

Em veículos com Keyless Access a tampa traseira é destravada automaticamente ao abrir → Página 53.

### ATENÇÃO

Um destravamento, abertura ou fechamento incorreto e sem supervisão da tampa traseira pode causar acidentes e ferimentos graves.

- Abrir ou fechar a tampa traseira somente se não houver ninguém em seu raio de abertura.

## ⚠ AVISO

Nunca utilizar o mecanismo de abertura para fixar volumes de bagagem ou para fins de contenção. Isto pode causar danos e fazer com que não seja possível fechar a tampa traseira.

## ⚠ AVISO

Jamais utilizar o limpador do vidro traseiro ou o spoiler traseiro para a fixação de volumes de bagagem ou para se segurar. Isto pode resultar em danos e, conseqüentemente, o limpador do vidro traseiro ou o spoiler traseiro podem ser arrancados.

## Abrir e fechar a tampa traseira

📖 Observe ⚠ e ⚠ no início desse capítulo na página 59.





Fig. 49 Na tampa traseira: botão para abrir a tampa traseira.



Fig. 50 Na tampa traseira aberta: alça para fechar a tampa traseira.

## Abrir a tampa traseira

- Para destravar a tampa traseira na chave do veículo, pressionar o botão  ou .
- Erguer a tampa traseira pelo botão → Fig. 49.

## Fechar a tampa traseira

- Puxar a tampa traseira pela alça no revestimento interno com impulso para baixo, de modo que se encaixe na fechadura → Fig. 50, → ⚠.

Uma representação no display do instrumento combinado indica quando a tampa traseira não está fechada corretamente.

A tampa traseira é travada automaticamente durante a condução.

## ⚠ ATENÇÃO

O fechamento incorreto ou sem supervisão da tampa traseira pode causar ferimentos graves.

- Ao abrir a tampa traseira, atentar para que a tampa traseira seja movimentada totalmente para cima.
- Prestar atenção ao fechar a tampa traseira, em remover as mãos a tempo do raio de abertura da tampa traseira.

📖 Se, depois do destravamento, a tampa traseira não for aberta em poucos minutos, ela se travará automaticamente.

## Destravamento de emergência da tampa traseira

📖 Observe ⚠ e ⚠ no início desse capítulo na página 59.

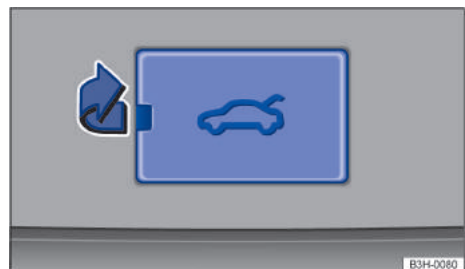

Fig. 51 Na tampa traseira: cobertura do destravamento de emergência da tampa traseira.



**Fig. 52** No compartimento de bagagem: destravamento de emergência para a tampa traseira.

### Destravamento de emergência da tampa traseira

- Levantar a cobertura angular do revestimento interno da tampa traseira com uma chave de fenda → Fig. 51.
- Inserir um objeto adequado na abertura da alavanca de destravamento e pressionar no sentido da seta → Fig. 52 para destravar a tampa traseira.
- Abrir a tampa traseira com muita força.

## Solução de problemas

📖 **Observe** ⚠️ e ⌚ no início desse capítulo na página 59.

### Não é possível abrir ou fechar a tampa traseira

- Verificar se a tampa traseira está bloqueada por algum obstáculo. A tampa traseira pode ser movida manualmente. Para isso, será necessário aplicar uma força maior.

### Todas as lanternas dos indicadores de direção piscam quatro vezes

A chave do veículo utilizada por último ainda se encontra dentro do veículo.

- Retirar a chave e travar o veículo.

### A tampa traseira está emperrada

Com temperaturas externas em torno do ponto de congelamento, o mecanismo de abertura nem sempre consegue levantar automaticamente a tampa traseira parcialmente aberta.

- Continuar conduzindo a tampa traseira para cima manualmente.

## Vidros

### Abrir e fechar os vidros

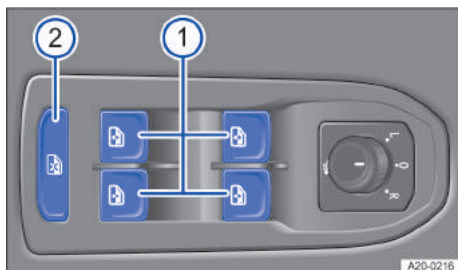

**Fig. 53** Na porta do condutor: botões do acionamento do vidro.

- ① Abrir o vidro: pressionar o botão.  
Fechar o vidro: puxar o botão.
- ② Pressionar para desativar os botões dos vidros elétricos das portas traseiras.  
O botão está localizado apenas na porta do condutor.

Após se desligar a ignição, os vidros ainda podem ser abertos ou fechados pelos botões das portas por um breve período, enquanto a porta do condutor ou do passageiro dianteiro não for aberta.

### Função automática de fechamento e abertura

A função automática de fechamento e abertura permite uma abertura e fechamento completos dos vidros. Com isso, não é necessário segurar o botão correspondente do vidro elétrico.

*Função automática de fechamento:* puxar o botão do respectivo vidro para cima, até o segundo estágio.

*Função automática de abertura:* puxar o botão para a janela correspondente brevemente para baixo até a segunda etapa.

*Parar o curso automático:* pressionar ou puxar novamente o botão do respectivo vidro.

### Abertura e fechamento de conforto

Com a ignição desligada, os vidros podem ser abertos e fechados por fora com a chave do veículo:

- Manter pressionado o botão de destravamento ou de travamento da chave do veículo.
- *Em veículos com sistema de travamento e partida Keyless Access sem chave:* para travar, manter o dedo durante alguns segundos na superfície do

sensor de travamento da maçaneta da porta, até que os vidros estejam fechados → Página 53.

A chave do veículo deve se encontrar na área de aproximação.

- Para interromper a função, soltar o botão de des-travamento ou o botão de travamento.
- **OU:** para interromper a função, remover o dedo da superfície do sensor.

Para isso, uma chave do veículo válida precisa estar na área de aproximação. Se todos os vidros e o teto de vidro estiverem fechados, as lanternas dos indicadores de direção piscarão *uma vez*, como confirmação.

Definir as configurações para abertura de conforto através do menu *Configurações do veículo* no sistema Infotainment.

### ATENÇÃO

Uma utilização desatenta ou sem supervisão dos vidros elétricos pode causar ferimentos graves.

- Abrir ou fechar os vidros elétricos somente quando não houver ninguém em sua área de funcionamento.
- Nunca deixar crianças ou pessoas com necessidades especiais no veículo quando o veículo for travado. Os vidros não poderiam mais ser abertos em caso de emergência.
- Levar sempre todas as chaves do veículo ao sair do veículo. Após se desligar a ignição, os vidros ainda podem ser abertos ou fechados pelos botões das portas por um breve período, enquanto a porta do condutor ou do passageiro dianteiro não for aberta.
- Ao transportar crianças no banco traseiro, desativar sempre os acionamentos traseiros do vidro com o botão de segurança, para que os vidros não possam ser abertos ou fechados.

### AVISO

Com os vidros abertos, a chuva ou neve pode encharcar o acabamento interno do veículo e ocasionar danos no veículo.

 Numa falha de funcionamento dos vidros elétricos, a função automática de fechamento e abertura, bem como o limitador de força, não funcionam corretamente. Procurar uma empresa especializada.

 A abertura e fechamento de conforto somente funciona quando a função automática de fechamento e abertura está em todos vidros elétricos. <

## Limitador de força dos vidros elétricos

O limitador de força dos vidros elétricos pode reduzir o perigo de ferimentos por esmagamento durante o fechamento dos vidros.

Se o procedimento de fechamento de um vidro for afetado por dificuldade de movimentação ou por um obstáculo, o vidro será reaberto imediatamente → .

- Verificar por que o vidro não se fechou.
- Tentar fechar o vidro novamente.
- Se o procedimento de fechamento do vidro for novamente interrompido, o limitador de força fica fora de funcionamento por alguns segundos.
- Se mesmo assim não for possível fechar o vidro, o vidro para no ponto correspondente. Ao acionar novamente o botão dentro de alguns segundos, o vidro se fecha **sem limitador de força** → .

### Fechar os vidros sem limitador de força

- Tentar fechar o vidro novamente dentro de alguns segundos segurando o botão. **A limitação de força é assim desativada!**
- Se o processo de fechamento levar mais do que alguns segundos, o limitador de força está ativo novamente. O vidro para em caso de dificuldade de movimentação ou por um obstáculo e abre novamente de modo automático.
- Se continuar não sendo possível fechar o vidro, procurar uma empresa especializada.

### ATENÇÃO

O fechamento dos vidros elétricos sem limitador de força pode causar ferimentos graves.

- Fechar sempre os vidros com atenção.
- Ninguém deve permanecer na área de funcionamento dos vidros, principalmente se um vidro for fechado sem o limitador de força.
- O limitador de força não evita que os dedos e outras partes do corpo sejam pressionados contra o quadro do vidro e, assim, sofram ferimentos.

 O limitador de força também funciona no fechamento de conforto dos vidros com a chave do veículo. <



## Solução de problemas

### Função automática de fechamento e abertura sem funcionamento

Se a bateria do veículo 12 V tiver sido desconectada ou descarregada com os vidros não fechados por completo, a função automática de fechamento e abertura estará desativada e deverá ser restabelecida:

- Ligar a ignição.
- Fechar todos os vidros e todas as portas.
- Puxar o botão do respectivo vidro para cima e manter nesta posição por alguns segundos.
- Soltar o botão e puxar novamente para cima e segurar. A função automática de fechamento e abertura está novamente pronta para uso.

É possível restabelecer os vidros elétricos automáticos individualmente ou para vários vidros simultaneamente.

### Os painéis de controle reagem de maneira diferente do esperado

Umidade, sujeira, graxa etc. podem limitar a função do painel de controle. Assegurar que os painéis de controle estejam sempre limpos e secos.

## Teto de vidro

### Abrir ou fechar o teto de vidro

O termo teto de vidro é utilizado de modo padronizado para o teto solar panorâmico e basculante.

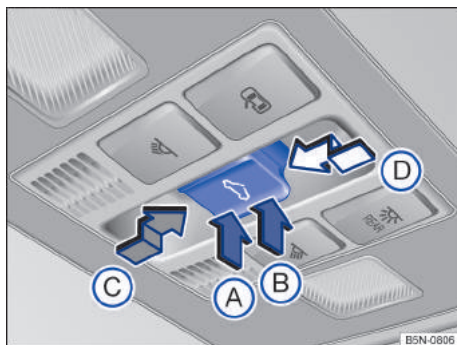



Fig. 54 No revestimento do teto: botão do teto de vidro.

O teto de vidro é um sistema de abertura do teto, formado por dois elementos de vidro. O elemento de vidro traseiro é fixo e não tem função de abertura.

O botão  é de dois níveis. **Primeiro nível:** levanta, abre ou fecha o teto completa ou parcialmente. **Segundo nível:** traz o teto automaticamente para a respectiva posição final. Interromper o curso automático pressionando novamente o botão.

### Levantar, abrir e fechar o teto de vidro

*Levantar o teto de vidro:*

- Execução manual: pressionar o botão → Fig. 54 **B** até o primeiro nível.
- Curso automático: pressionar o botão **B** até o segundo nível.

*Fechar o teto de vidro levantado:*

- Execução manual: pressionar o botão **A** até o primeiro nível.
- Curso automático: pressionar o botão **A** até o segundo nível.

*Abrir teto de vidro:*

- Execução manual: pressionar o botão **C** até o primeiro nível.
- Curso automático até a posição de conforto: pressionar o botão **C** até o segundo nível.

*Fechar o teto de vidro:*

- Execução manual: pressionar o botão **D** até o primeiro nível.
- Curso automático: pressionar o botão **D** até o segundo nível.

*Parar o curso automático do processo de abertura e fechamento:*

- Pressionar o botão **C** ou **D** novamente.

### ⚠ ATENÇÃO

Uma utilização desatenta ou descontrolada do teto de vidro pode causar acidentes e ferimentos graves.

- Abrir ou fechar o teto de vidro somente quando não houver ninguém em sua área de funcionamento.
- Levantar sempre todas as chaves do veículo ao sair do veículo.
- Nunca deixar crianças ou pessoas com necessidades especiais no veículo, principalmente se elas tiverem acesso à chave do veículo. A utilização descontrolada da chave do veículo pode travar o veículo, dar partida no motor, ligar a ignição e acionar o teto de vidro.

- Após se desligar a ignição, o teto de vidro ainda pode ser aberto ou fechado durante algum tempo, enquanto a porta do condutor ou do passageiro dianteiro não for aberta.

### **!** AVISO

- Para evitar danos, em temperaturas baixas, deve-se retirar o gelo e a neve antes de abrir ou levantar o teto de vidro.
- Fechar sempre o teto de vidro antes de sair do veículo, assim como em caso de chuva. Se o teto de vidro estiver aberto ou levantado, a chuva entra no interior do veículo e pode danificar consideravelmente o sistema elétrico. Podem ocorrer outros danos no veículo.
- Em caso de utilização de bagageiro, o teto de vidro deve permanecer fechado.

**i** Folhas e outros objetos soltos deverão ser retirados regularmente dos trilhos do teto de vidro manualmente ou com um aspirador.

**i** Com uma falha de funcionamento do teto de vidro, o limitador de força não funciona corretamente. Procurar uma empresa especializada. <

## Abertura ou fechamento de conforto do teto de vidro

### Abertura e fechamento de conforto

O teto de vidro pode ser aberto e fechado por fora com a chave do veículo:

- *Não é válido para os EUA e Canadá:* Manter pressionado o botão de destravamento ou de travamento na chave do veículo. O teto de vidro é levantado ou fechado.
- *Veículos com sistema de travamento e de partida sistema de travamento e partida Keyless Access sem chave sem chave:* Manter o dedo por alguns segundos sobre a superfície do sensor de travamento da maçaneta da porta até que o teto de vidro seja fechado → Página 53.
- Soltar o botão de destravamento ou travamento para interromper a função.

No fechamento de conforto, todos os vidros das portas e o teto de vidro são fechados. Se todos os vidros e o teto de vidro estiverem fechados, as lanternas dos indicadores de direção piscarão *uma vez*, como confirmação.

As configurações do teto de vidro podem ser realizadas nas configurações do veículo no sistema Infotainment → Página 27. <

## Limitador de força do teto de vidro

O limitador de força diminui o perigo de ferimentos por esmagamento → **⚠**. Se houver algum impedimento durante o fechamento, o teto de vidro abre outra vez imediatamente.

- Verificar por que o teto de vidro não se fecha.
- Tentar fechar o teto de vidro novamente.
- Se continuar não sendo possível fechar o teto de vidro, fechar o teto de vidro sem limitador de força.

### Fechar o teto de vidro sem limitador de força

- Pressionar o botão  até o segundo nível, até que o teto de vidro esteja totalmente fechado → Página 63.

### Agora o teto de vidro fecha sem o limitador de força!

- Se continuar não sendo possível fechar o teto de vidro, procurar uma empresa especializada.

Se o interruptor for solto durante o procedimento de fechamento, o teto de vidro abre-se automaticamente.

## **⚠** ATENÇÃO

O fechamento do teto de vidro sem limitador de força pode causar ferimentos graves.

- Fechar sempre o teto de vidro com atenção.
- Ninguém deve permanecer na área de funcionamento do teto de vidro, principalmente se o fechamento for realizado sem limitador de força.
- O limitador de força não impede que os dedos e outras partes do corpo sejam pressionados contra o quadro do teto e, assim, sofram ferimentos.

**i** O limitador de força também atua no fechamento de conforto dos vidros e do teto de vidro com a chave do veículo. <

## Solução de problemas

### Teto de vidro não fecha

- O teto de vidro funciona somente com a ignição ligada. Após se desligar a ignição, o teto de vidro ainda pode ser aberto ou fechado durante algum tempo, enquanto a porta do condutor ou do passageiro dianteiro não for aberta.
- Se não for possível fechar o teto de vidro eletricamente, o teto de vidro deverá ser fechado manualmente. O fechamento de emergência do teto

de vidro não é possível sem a desinstalação de peças do veículo. Procurar uma empresa especializada.

### Os painéis de controle reagem de maneira diferente do esperado

Umidade, sujeira, graxa etc. podem limitar a função do painel de controle. Assegurar que os painéis de controle estejam sempre limpos e secos.

## Volante

### Ajustar a posição do volante

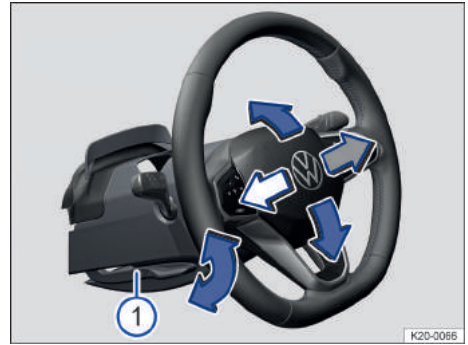

**Fig. 55** Embaixo do volante no revestimento da coluna de direção: alavanca de ajuste mecânico da posição do volante.



**Fig. 56** No volante: posição das 9 e 3h.

Ajustar o volante **antes** da condução e somente com o veículo parado → ⚠.

1. Virar a alavanca → Fig. 55 ① para baixo.
2. Ajustar o volante de forma que possa ser segurado lateralmente com ambas as mãos, com os braços ligeiramente arqueados, na borda externa, na *posição das 9 e 3h* → Fig. 56.
3. Pressionar a alavanca com firmeza para cima até que ela se nivele com a coluna da direção → ⚠.

#### ⚠ ATENÇÃO

O uso incorreto do ajuste da posição do volante e um ajuste incorreto do volante podem causar ferimentos graves ou fatais.

- Depois do ajuste, girar a alavanca → Fig. 55 ① sempre firmemente para cima, para que o volante não mude de posição involuntariamente durante a condução.
- Nunca ajuste o volante durante a condução. Se, durante a condução, você perceber que um ajuste é necessário, pare com segurança e ajuste corretamente o volante.
- O volante ajustado deve apontar sempre na direção do tórax e não na direção do rosto, para não restringir a ação de proteção do airbag frontal do condutor em caso de um acidente.
- Durante a condução, segure sempre o volante com ambas as mãos lateralmente na borda externa na *posição das 9 e 3h* → Fig. 56 para reduzir ferimentos causados pelo acionamento do airbag frontal do condutor.
- Nunca segure o volante na posição das 12h ou de outra maneira, por exemplo, no centro do volante. No acionamento do airbag frontal do condutor, podem ocorrer ferimentos graves nos braços, nas mãos e na cabeça.

## Bancos e apoios para a cabeça

### Banco dianteiro

#### Introdução ao assunto

As possibilidades de ajuste dos bancos dianteiros são descritas a seguir. Observar sempre se a posição do banco está corretamente ajustada → Página 28.

#### ATENÇÃO

Antes de qualquer condução, ajustar sempre corretamente os bancos dianteiros, certificando-se de que todos os passageiros estejam com os cintos corretamente colocados.

- Empurre o banco do passageiro dianteiro para trás tanto quanto possível.
- Ajuste o banco do condutor de modo que haja pelo menos 25 cm (cerca de 10 polegadas) de espaço entre o tórax e o centro do volante. Ajuste o banco do condutor na direção longitudinal de modo que os pedais possam ser acionados com as pernas ligeiramente arqueadas e a distância até o painel de instrumentos na área dos joelhos seja de pelo menos 10 cm (cerca de 4 polegadas). Se você não puder atender esta premissa por motivo de particularidades físicas, entre em contato obrigatoriamente com uma empresa especializada, para, se for o caso, efetuar instalações especiais.
- Nunca conduza com o encosto do banco muito inclinado para trás. Quanto mais o encosto do banco estiver inclinado para trás, maior será o risco de ferimentos por uma posição incorreta do cadoço do cinto de segurança e por uma postura incorreta.
- Nunca conduza com o encosto do banco inclinado para frente. Um airbag frontal acionado pode lançar o encosto do banco para trás e ferir os passageiros dos bancos traseiros.
- Sente sempre de forma ereta com as costas contra o encosto do banco nos bancos dianteiros corretamente ajustados. Não posicione nenhuma parte do corpo diretamente ou muito próxima do local de instalação do airbag.

#### ATENÇÃO

Um ajuste incorreto dos bancos pode causar acidentes e ferimentos graves.

- Ajuste os bancos somente com o veículo parado, pois, do contrário, eles podem se deslocar inesperadamente durante a condução e você

pode perder controle do veículo. Além disso, você assumirá uma postura incorreta no banco durante o ajuste.

- Ajuste a altura, a inclinação e a direção longitudinal dos bancos dianteiros somente quando não houver ninguém na área de ajuste dos bancos.
- A área de ajuste dos bancos não deve ser restringida por objetos.
- Ajuste a inclinação e a direção longitudinal do banco traseiro somente quando não houver ninguém na área de ajuste dos bancos.
- As áreas de ajuste e travamento dos bancos não podem estar sujas.

### ⚠ ATENÇÃO

A utilização inadequada de capas de banco e de proteção pode resultar no acionamento não intencional da configuração elétrica do banco e no desajuste inesperado dos bancos dianteiros durante a condução. Com isso, pode-se perder o controle do veículo. Isto pode ocasionar acidentes e ferimentos. Além disso, danos materiais nos componentes elétricos do banco dianteiro podem ser ocasionados.

- Nunca instale capas protetoras ou revestimentos do banco nos comandos elétricos.
- Aplique somente revestimentos do banco ou capas protetoras que estejam expressamente liberados para o uso no veículo.

### ⚠ ATENÇÃO

Isqueiros no veículo podem ser danificados ou podem se acender despercebidamente. Isso pode causar queimaduras graves e danos ao veículo.

- Antes de ajustar os bancos, garanta sempre que não haja um isqueiro na área da parte móvel do banco.

### ⚠ AVISO

Arestas afiadas podem danificar os bancos.

- Não toque os assentos com objetos de arestas afiadas. Objetos afiados, por exemplo, zíperes ou rebites de peças de roupas ou cintos podem danificar superfícies. Inclusive velcros abertos podem ocasionar danos.

## Ajustar banco dianteiro mecanicamente

📖 Observe ⚠ e ⚠ no início desse capítulo na página 66.

A seguir estão descritos todos os comandos possíveis. De acordo com a versão do banco, a quantidade dos comandos pode variar.

Os comandos estão dispostos em posição invertida no banco dianteiro direito.



Fig. 57 No banco dianteiro esquerdo: comandos.

- 1 Puxar a alavanca para empurrar o banco dianteiro para frente ou para trás. O banco dianteiro deve travar após se soltar a alavanca!
- 2 Aliviar a pressão no encosto do banco e girar o manípulo, para ajustar o encosto do banco.  
**Ou:** aliviar a pressão do encosto do banco e acionar a alavanca para ajustar o encosto do banco (dependendo da versão).
- 3 Mover a alavanca várias vezes, se necessário, para cima ou para baixo, para ajustar a altura do banco.

## Ajustar banco dianteiro eletricamente

📖 Observe ⚠ e ⚠ no início desse capítulo na página 66.

Os comandos estão dispostos em posição invertida no banco dianteiro direito.

Os comandos mecânicos e elétricos no banco podem estar combinados.

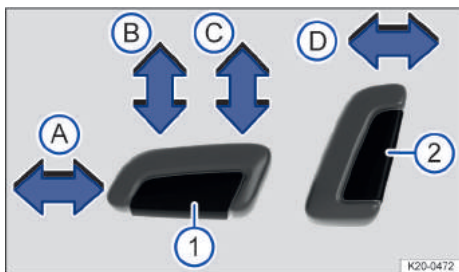

**Fig. 58** Interruptor no banco dianteiro esquerdo: ajustar o banco dianteiro esquerdo na longitudinal, o assento do banco em altura e inclinação, bem como o encosto do banco dianteiro.

- ① A Deslocar o banco para frente ou para trás.
- B Ajustar a inclinação do assento do banco.
- C Colocar o banco para cima ou para baixo.
- ② D Ajustar a inclinação do encosto do banco.

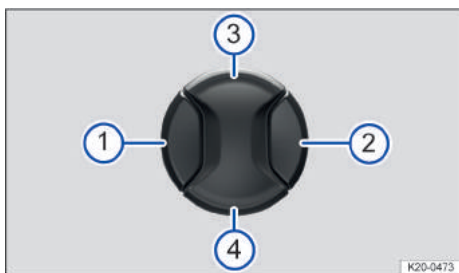

**Fig. 59** Interruptor no banco dianteiro esquerdo: ajustar o apoio lombar.

- ① Ajustar a curvatura do apoio lombar para frente.
- ② Ajustar a curvatura do apoio lombar para trás.
- ③ Ajustar a curvatura do apoio lombar para cima.
- ④ Ajustar a curvatura do apoio lombar para baixo.

### ⚠ ATENÇÃO

Uma utilização desatenta ou sem supervisão dos bancos dianteiros elétricos pode causar ferimentos graves.

- O ajuste elétrico dos bancos dianteiros também funciona com a ignição desligada. Nunca deixe crianças ou pessoas com necessidades especiais no veículo.
- Em caso de emergência, interrompa o ajuste elétrico pressionando um outro interruptor.

### ⚠ AVISO

Para evitar danificar os componentes elétricos nos bancos dianteiros, não se ajoelhe sobre os bancos dianteiros ou sobre a superfície do banco. Não coloque nenhuma outra carga pontual sobre o encosto do banco.

**i** Com a carga da bateria do veículo 12 V muito baixa, é provável que o banco não possa ser ajustado eletricamente.

**i** Ao ligar o motor, um possível ajuste do assento do banco é interrompido. <

## Bancos traseiros

### 📖 Introdução ao assunto

As possibilidades de ajuste do banco traseiro são descritas a seguir. Observar sempre se a posição do banco está corretamente ajustada → Página 28.

### ⚠ ATENÇÃO

Antes de qualquer condução, ajustar sempre corretamente os bancos traseiros e certificando-se de que todos os passageiros estão com os cintos corretamente colocados.

- Ajuste o banco traseiro somente com o veículo parado, pois, do contrário, o banco traseiro poderá se deslocar inesperadamente durante a condução. Além disso, você assumirá uma postura incorreta no banco durante o ajuste.
- Para os passageiros nos bancos traseiros, o risco de ferimentos graves é aumentado quando eles não estão sentados de forma ereta, pois os cintos de segurança não estão posicionados corretamente.
- Ajuste o banco traseiro somente quando não houver ninguém na área de ajuste dos bancos traseiros.

### ⚠ ATENÇÃO

Isqueiros no veículo podem ser danificados ou podem se acender despercebidamente. Isso pode causar queimaduras graves e danos ao veículo.

- Antes de ajustar os bancos, garanta sempre que não haja um isqueiro na área da parte móvel do banco.

### ⚠ ATENÇÃO

Para reduzir o risco de ferimentos durante a condução, o descanso-braço central deve estar sempre rebatido para cima.

- Se o descansa-braço central estiver rebatido para baixo, o assento central no banco traseiro nunca poderá ser usado, nem por adultos nem por crianças. Uma posição incorreta no assento pode causar ferimentos graves.
- Nunca transporte um adulto ou uma criança sobre o descansa-braço central.

### ⓘ AVISO

- Objetos no compartimento de bagagem podem ocasionar danos se o banco traseiro for deslocado longitudinalmente.
- Com o banco traseiro ajustado de modo inclinado para frente, objetos podem entrar no espaço entre o banco e o assoalho do compartimento de bagagem. Antes de empurrar o banco traseiro para trás, remova possíveis objetos do espaço intermediário.

### ⓘ AVISO

Arestas afiadas podem danificar os bancos.

- Não toque os assentos com objetos de arestas afiadas. Objetos afiados, por exemplo, zíperes ou rebites de peças de roupas ou cintos podem danificar superfícies. Inclusive velcros abertos podem ocasionar danos.

## Rebater o encosto do banco traseiro para frente e de volta

📖 Observe ⚠️ e ⓘ no início desse capítulo na página 68.

O encosto do banco traseiro é repartido. Cada uma das partes do encosto do banco traseiro pode ser rebatida para frente individualmente para aumentar o compartimento de bagagem.

## Rebater o encosto do banco traseiro para frente com o botão de destravamento



Fig. 60 No encosto do banco traseiro: botão de destravamento.

1. Empurrar o apoio para cabeça totalmente para baixo.
2. Puxar o botão de destravamento → Fig. 60 ⓘ para frente e, ao mesmo tempo, rebater o encosto do banco traseiro para frente.

A parte de encosto do banco traseiro respectiva estará destravada quando uma marcação vermelha → Fig. 60 ⓘ estiver visível.

## Rebater o encosto do banco traseiro de volta

1. Rebater o encosto do banco traseiro para trás e pressionar com firmeza a trava até que ela se encaixe de forma segura → ⚠️.

A marcação vermelha → Fig. 60 ⓘ não deve mais estar visível.

### ⚠️ ATENÇÃO

Rebater os encostos do banco traseiro para frente ou de volta de maneira descontrolada ou desatenta pode causar ferimentos graves.

- Ao rebater o encosto do banco traseiro para frente, atente sempre para que nenhuma pessoa ou animal esteja na área do encosto do banco traseiro.
- Nunca rebata o encosto do banco traseiro para frente ou de volta durante a condução.
- Atente para que o cinto de segurança não seja preso ou danificado ao rebater o encosto do banco traseiro de volta.
- Mantenha as mãos, os dedos e os pés ou demais partes do corpo sempre distantes do raio de abertura ao rebater o encosto do banco traseiro para frente e para trás.

- Todos os encostos do banco traseiro devem estar encaixados de maneira segura para garantir a proteção dos cintos de segurança nos assentos do banco traseiro. Isso se aplica sobretudo ao assento central do banco traseiro. Se um assento estiver ocupado e o respectivo encosto do banco traseiro não estiver encaixado com segurança, o ocupante, juntamente com o encosto do banco traseiro, será jogado para frente no caso de manobras de direção e de frenagem súbitas, bem como em acidentes.
- Uma marcação vermelha → Fig. 60 ② sinaliza um encosto do banco traseiro não encaixado. Verifique sempre se a marcação vermelha não está visível quando o encosto do banco traseiro estiver na posição ereta.
- Se o encosto do banco traseiro estiver rebatido para frente ou não estiver encaixado de maneira segura, nunca transporte pessoas ou crianças nesses assentos.

### ⚠ AVISO

Rebater o encosto do banco traseiro para frente ou de volta de maneira descontrolada ou desatenta pode causar danos ao veículo ou a outros objetos.

- Antes de rebater o encosto do banco traseiro para frente, ajuste sempre os bancos dianteiros de modo que o apoio para cabeça ou o estofamento do encosto do banco traseiro não encoste nos bancos dianteiros.
- Antes de rebater o encosto do banco traseiro para frente, atente sempre para que não haja objetos no raio de abertura do encosto do banco traseiro. <

## Apoios para cabeça

### 📖 Introdução ao assunto

As possibilidades de ajuste e extensão dos apoios para cabeça são descritas a seguir. Observar sempre se a posição do banco está corretamente ajustada → Página 28.

Todos os assentos estão equipados com apoio para cabeça. O apoio para cabeça traseiro central (dependendo da versão) destina-se somente ao assento central do banco traseiro. Por isso, não instalar este apoio para cabeça em outras posições.

Nas barras retentoras dos apoios para cabeça há entalhes para que os apoios para cabeça possam se encaixar em diferentes posições. Apenas os apoios para cabeça instalados corretamente podem encaixar nos entalhes das zonas de ajuste. Para evitar que os apoios para cabeça se soltem involuntariamente de-

pois da montagem, foram colocados batentes na parte superior e inferior da zona de ajuste.

### Ajuste correto do apoio para cabeça

Ajustar o apoio para cabeça de modo que a sua borda superior se encontre preferencialmente na mesma linha da parte superior da cabeça, porém não abaixo da altura dos olhos. Posicionar a parte posterior da cabeça sempre o mais perto possível do apoio para cabeça.

### Ajuste do apoio para cabeça para pessoas baixas

Empurrar o apoio para cabeça para baixo até o batente, mesmo se a cabeça ficar abaixo da borda superior do apoio para cabeça. Nas posições mais baixas pode haver uma pequena lacuna entre o apoio para cabeça e o encosto do banco.

### Ajuste do apoio para cabeça para pessoas altas

Empurrar o apoio para cabeça para cima até o batente.

### ⚠ ATENÇÃO

A condução com os apoios para cabeça desinstalados ou ajustados incorretamente aumenta o risco de ferimentos graves ou fatais em caso de acidentes e manobras de direção e de frenagem súbitas.

- Conduza sempre com os apoios para cabeça corretamente instalados e ajustados se houver uma pessoa no assento.
- Cada ocupante do veículo deve ajustar o apoio para cabeça corretamente conforme sua estatura, para reduzir o risco de ferimentos no pescoço em caso de acidente. A borda superior do apoio para cabeça deve se encontrar preferencialmente na mesma linha da parte superior da cabeça, porém não abaixo da altura dos olhos. Posicionar a parte posterior da cabeça o mais perto possível e no meio do apoio para cabeça.
- Nunca regule o apoio para cabeça durante a condução.

### ⚠ AVISO

Na remoção e instalação dos apoios para cabeça, atente para que eles não batam no revestimento do teto, no encosto do banco dianteiro ou em outras peças do veículo. Do contrário, poderão ocorrer danos. <



## Ajustar o apoio para cabeça

📖 Observe ⚠️ e ① no início desse capítulo na página 70.

### Ajustar a altura do apoio para cabeça

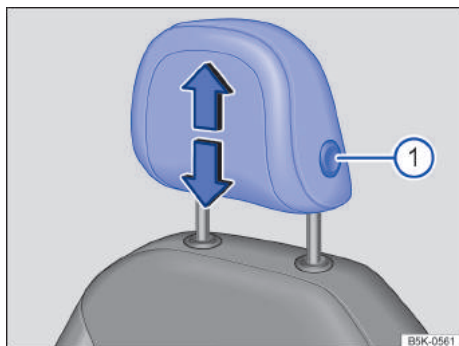

Fig. 61 Apoio para cabeça dianteiro: ajustar

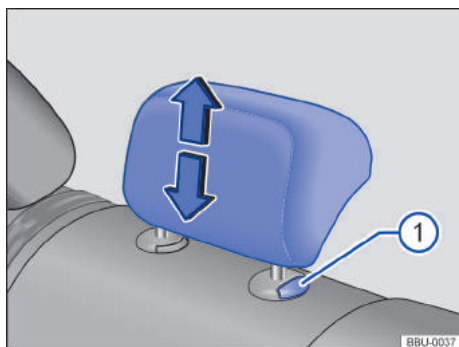

Fig. 62 Apoio para cabeça traseiro: ajustar

1. Deslocar o apoio para cabeça no sentido da seta, para cima ou para baixo e, se for o caso, com o botão → Fig. 61 ① ou → Fig. 62 para cima ou para baixo.

O apoio para cabeça deve travar-se com segurança numa posição. ◀

## Desinstalar e instalar o apoio para cabeça

📖 Observe ⚠️ e ① no início desse capítulo na página 70.

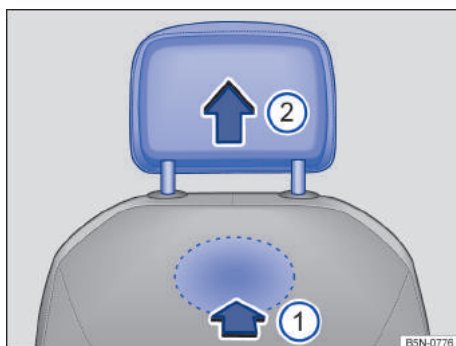

Fig. 63 Apoio para cabeça dianteiro: desinstalar.

### Desinstalar o apoio para cabeça dianteiro

1. Se necessário, abaixar o apoio para cabeça.
2. Para destravar, tatear o rebaixo na parte de trás, na área marcada, e pressionar para dentro no sentido da seta → Fig. 63 ①.
3. Retirar o apoio para cabeça no sentido da seta → Fig. 63 ②.

### Instalar o apoio para cabeça dianteiro

1. Posicionar o apoio para cabeça corretamente por meio de suas guias e encaixar nas guias do respectivo encosto do banco.
2. Empurrar o apoio para cabeça para baixo até que as barras guia travem.
3. Ajustar o apoio para cabeça de acordo com a postura correta no banco.

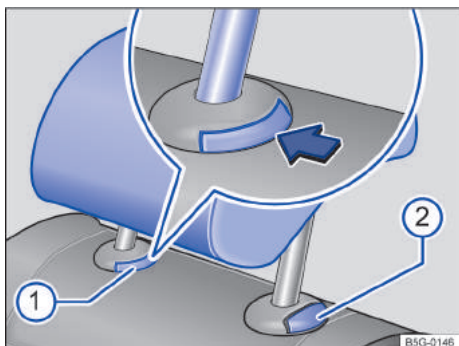

**Fig. 64** Apoio para cabeça traseiro: desinstalar.

#### Desinstalar o apoio para cabeça traseiro

1. Destravar o encosto do banco traseiro e rebater para frente.
2. Empurrar o apoio para cabeça totalmente para cima → Página 71.
3. Pressionar o botão → Fig. 64 ① na guia do apoio para cabeça.
4. Ao mesmo tempo, pressionar o botão ②, enquanto outra pessoa retira totalmente o apoio para cabeça.
5. Rebater o encosto do banco traseiro para trás e encaixar com segurança.

#### Instalar o apoio para cabeça traseiro

1. Destravar o encosto do banco traseiro e rebater para frente.
2. Posicionar o apoio para cabeça corretamente por meio de suas guias e encaixar nas guias do respectivo encosto do banco.
3. Empurrar o apoio para cabeça para baixo com o botão → Fig. 64 ② pressionado.
4. Rebater o encosto do banco traseiro para trás e encaixar com segurança.
5. Ajustar o apoio para cabeça de acordo com a postura correta no banco.

## Funções do banco

### Descansa-braço central

#### Descansa-braço central dianteiro



**Fig. 65** Descansa-braço central (Variante 1).



**Fig. 66** Descansa-braço central (Variante 2).

1. Para *levantar*: puxar o descanso-braço central gradativamente para cima no sentido da seta → Fig. 65 ou → Fig. 66.
2. Para *abaixar*, puxar o descanso-braço central totalmente para cima. Em seguida, abaixar o descanso-braço central.
3. Para *ajustar longitudinalmente*: deslocar o descanso-braço central totalmente para frente → Fig. 65 ou totalmente para trás.

Dependendo da versão, pode haver um porta-objeto sob o descanso-braço central.

### ⚠ ATENÇÃO

O descanso-braço central dianteiro, se estiver totalmente aberto ou não fechado por completo, pode limitar a liberdade de movimento dos braços do condutor e, com isso, causar acidentes e sérias lesões.

- Manter sempre os porta-objetos fechado durante a condução.
- Nunca transporte um adulto ou uma criança sobre o descansa-braço central. Esta posição de acomodação incorreta pode causar ferimentos graves.

#### Descansa-braço central traseiro



Fig. 67 Descansa-braço central traseiro rebatível.

No encosto traseiro do assento central do banco traseiro pode haver um descansa-braço central dobrável.

1. Para *rebatê-lo para frente*: puxar a alça no sentido da seta → Fig. 67.
2. Para *rebatê-lo de volta*: rebater o descansa-braço central no sentido contrário ao da seta → Fig. 67 para cima e pressionar para dentro do encosto do banco até o batente.

Nenhuma pessoa pode ser transportada no assento central do banco traseiro com o descansa-braço central rebatido para baixo.

#### **ATENÇÃO**

Para reduzir o risco de ferimentos durante a condução, o descansa-braço central traseiro deve estar sempre rebatido para cima.

- Se o descansa-braço central estiver rebatido para baixo, o assento central no banco traseiro nunca poderá ser usado, nem por adultos nem por crianças. Uma posição incorreta no assento pode causar ferimentos graves.

## Luz

### Lanterna dos indicadores de direção

#### Ligar e desligar a lanterna dos indicadores de direção

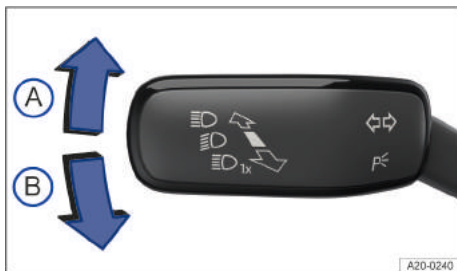

Fig. 68 À esquerda na coluna de direção: alavanca dos indicadores de direção e do farol alto.

- Ligue a ignição.
- Traga a alavanca dos indicadores de direção e do farol alto da posição central para a seguinte posição → Fig. 68:
  - (A) Piscar à direita ➔.
  - (B) Piscar à esquerda ➜.
- Colocar a alavanca dos indicadores de direção e do farol alto na posição de base para desligar a respectiva a lanterna dos indicadores de direção.

Se o sinal sonoro não ressoar com o indicador de direção ligado, procurar uma Concessionária Volkswagen ou uma empresa especializada e mandar verificar o veículo.

#### Sinais intermitentes de conforto

Para ligar os sinais intermitentes de conforto, deslocar a alavanca para cima ou para baixo somente até o ponto de pressão e soltá-la. Os indicadores de direção piscam três vezes.

Para finalizar os sinais intermitentes de conforto antes do tempo, movimentar a alavanca dos indicadores de direção e do farol alto imediatamente até o ponto de pressão, no sentido contrário, e soltar.

Os sinais intermitentes de conforto podem ser ativados e desativados nas configurações do veículo no sistema Infotainment → Página 27.

## ⚠️ ATENÇÃO

A utilização inadequada ou a não-utilização dos indicadores de direção, bem como esquecer de desligá-los, pode confundir outros usuários da via. Isso pode causar acidentes e ferimentos graves.

- Mudança de faixa, manobras de ultrapassagem e conversão devem ser sempre indicadas em tempo hábil por meio dos indicadores de direção.
- Desligar o indicador de direção após a conclusão da mudança de faixa, da manobra de ultrapassagem ou de conversão.



As luzes de advertência funcionam também com a ignição desligada.

## Iluminação de condução

### Ligar e desligar a luz



Fig. 69 Ao lado do volante: interruptor das luzes.

#### Ligar a luz

- Ligue a ignição.
- Girar o interruptor de luzes para a posição correspondente:



A luz de condução diurna está ligada.



Controle automático das luzes: a luz de condução é ligada ou desligada de acordo com a claridade e as condições meteorológicas → ⚠️, → Página 75.



Luz de posição e farol de rodagem diurna ligados. O símbolo no interruptor de luzes acende em verde.



Farol baixo ligado.

#### Desligar a luz

- Desligue a ignição.

- Girar o interruptor de luzes para a posição correspondente:



A luz está desligada.



A Iluminação de orientação pode estar ligada → Página 77.



Luz de posição ou luz de estacionamento permanentemente de ambos os lados ligada → Página 77. O símbolo no interruptor de luzes acende em verde.



Farol baixo desligado - enquanto a chave da ignição se encontrar no cilindro da ignição, a luz de posição permanece acesa.



#### Farol de rodagem diurna

O farol de rodagem diurna dependente da versão pode aumentar a visibilidade de seu veículo no tráfego em estradas.

O farol de rodagem diurna liga a cada acionamento da ignição, quando o interruptor das luzes se encontrar na posição 0, ⚠️ ou AUTO (com claridade reconhecida).

O farol de rodagem diurna não pode ser ligado ou desligado manualmente.

## ⚠️ ATENÇÃO

Poderão ocorrer acidentes e ferimentos graves se a rua não estiver suficientemente iluminada e o veículo for visto somente com dificuldade ou não for visto pelos demais usuários da via.

- Os assistentes de luz somente auxiliam; o responsável pela ativação correta da iluminação do veículo é o condutor.
- Ligar o farol baixo sempre na escuridão, neblina ou com má visibilidade.
- Verificar regularmente o perfeito funcionamento do sistema de iluminação e das lanternas dos indicadores de direção.

## ⚠️ ATENÇÃO

A luz de posição ou o farol de rodagem diurna não são intensos o suficiente para iluminar a rua suficientemente e ser vista por outros condutores.

- Ligar o farol baixo sempre na escuridão, neblina ou com má visibilidade.
- A lanterna traseira não é ligada junto com o farol de rodagem diurna. Um veículo sem a lanterna traseira ligada pode não ser visto por outros condutores na escuridão, chuva ou más condições de visibilidade.

## ⚠️ ATENÇÃO

O controle automático da luz de condução **AUTO** liga e desliga o farol baixo somente em alterações da claridade.

- Ligue o farol baixo manualmente em caso de condições climáticas especiais, por exemplo, neblina.

## Funções das luzes

### Luz de posição

Quando a luz de posição  $\Rightarrow$  está ligada, os dois faróis se acendem com a luz de posição, partes da lanterna traseira, a iluminação da placa de licença, os botões no console central e os botões no painel de instrumentos. Com a ignição ligada, também se acende o farol de rotação diurna.

Se o veículo com a ignição desligada **não** for travado por fora, a luz de estacionamento permanente de ambos os lados se desliga automaticamente após aproximadamente dez minutos para diminuir o consumo da bateria do veículo 12 V → Página 77.

### Controle automático das luzes **AUTO**

Quando o controle automático das luzes **AUTO** está ligado, a iluminação do veículo, assim como a iluminação dos instrumentos e dos interruptores ligam e desligam, dependendo das condições de luz. Com a luz ligada, a luz de controle se acende em amarelo.

O comando automático da luz de condução é simplesmente um auxílio e não pode reconhecer suficientemente todas as situações de condução.

Na versão correspondente, o momento de ligação do controle automático das luzes pode ser configurado no sistema Infotainment → Página 27.

### Farol direcional dinâmico

O farol direcional dinâmico permite a iluminação ideal da pista. O farol direcional dinâmico funciona somente se o comando automático da luz de condução **AUTO** estiver ligado e em velocidades acima de aproximadamente 10 km/h (6 mph).

Na versão correspondente, o farol direcional dinâmico pode ser ativado ou desativado no sistema Infotainment, no menu **(Configurações do veículo)** → Página 27.

### Alertas sonoros para luz não desligada

Quando a ignição tiver sido desligada e a porta do condutor for aberta, os alarmes sonoros soam sob as seguintes condições:

- Com a luz de estacionamento ligada.

- Com a luz de posição ligada  $\Rightarrow$  ou a lanterna de neblina ligada  $\Rightarrow$ .

Com a função “Coming Home” ligada, ao sair do veículo, nenhum alerta sonoro soa para indicar que a luz ainda está ligada.

## Ligar e desligar o farol alto

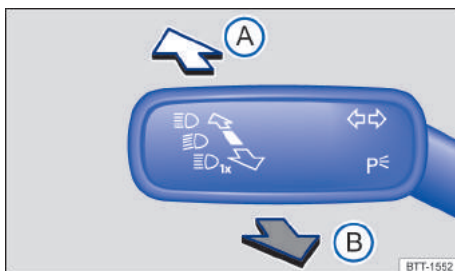

**Fig. 70** À esquerda na coluna de direção: alavanca dos indicadores de direção e do farol alto.

- Ligue a ignição e o farol baixo.
- Trazer a alavanca dos indicadores de direção e do farol alto da posição central para a seguinte posição → Fig. 70:

- (A)**  $\Rightarrow$  Farol alto ligado.
- (B)** Acionar o sinal de luz ou desligar o farol alto. O *sinal de luz* se acende enquanto a alavanca é puxada.

Com o farol alto ou o sinal de luz ligado, a luz de controle azul  $\Rightarrow$  está acesa no instrumento combinado.

### Regulagem do farol alto

Dependendo da versão, pode estar disponível uma regulagem dinâmica do farol alto → Página 75.

## ⚠️ ATENÇÃO

Uma utilização incorreta do farol alto pode causar acidentes e ferimentos graves, uma vez que o farol alto pode distrair e ofuscar os demais usuários da via.

## Regulagem do farol alto



A regulagem do farol alto realiza o ofuscamento automático quando são identificados veículos que vêm na direção contrária ou conduzindo à frente. Além disso, a regulagem do farol alto geralmente reco-

nehe regiões iluminadas e desativa o farol alto durante a passagem, por exemplo, por vilarejos.

Dentro dos limites do sistema, o farol alto se liga e desliga automaticamente, dependendo das condições do ambiente e do trânsito, assim como da velocidade de condução → .



## **Ligar a regulagem do farol alto**

- Ligue a ignição e a comutação automática de luz **AUTO**.
- Tocar na alavanca dos indicadores de direção e do farol alto a partir da posição de base para frente.

Se a regulagem do farol alto estiver ligada, a luz de controle  no display do instrumento combinado está acesa. Se a regulagem do farol alto estiver ativa, a luz de controle azul  do farol alto está acesa no instrumento combinado.

## **Ajustar a sensibilidade da regulagem do farol alto**

De acordo com o país, a sensibilidade da regulagem do farol alto pode ser ajustada em dois níveis:

- *Aumento da sensibilidade*: pressione a alavanca dos indicadores de direção e do farol alto para a frente a partir da posição de saída e mantenha nessa posição por cerca de 15 segundos. A luz de controle  pisca três vezes no instrumento combinado como confirmação.
- *Restaurar a sensibilidade para a configuração padrão*: pressionar para frente a alavanca dos indicadores de direção e do farol alto da posição de saída e manter nessa posição por 15 minutos. A luz de controle  pisca três vezes no instrumento combinado (brevemente) como confirmação. **OU**: desligar a ignição e ligar novamente.

## **Desligar a regulagem do farol alto**

- Desligue o controle automático do farol alto **AUTO**.
- **OU**: regulagem do farol alto ativo: desloque a alavanca dos indicadores de direção e do farol alto.
- **OU**: regulagem do farol alto ligado e **não** ativo: toque na alavanca dos indicadores de direção e do farol alto, empurrando-a para frente para ligar o farol alto manual. Puxe a alavanca dos indicadores de direção e do farol alto para trás para desligar o farol alto manual, se for o caso.
- **OU**: desligar a ignição.

## **Limites do sistema**

Sob as seguintes condições, o farol alto tem que ser manualmente desligado, pois não é desligado a tempo ou de modo nenhum pela regulagem do farol alto:

- Em vilarejos com pouca iluminação que o sistema não é capaz de reconhecer como vilarejo.
- Em vias mal iluminadas com placas com reflexo intenso.
- Em caso de iluminação insuficiente dos usuários da via, por exemplo, de pedestres, ciclistas.
- Em curvas fechadas, com contrafluxo semiencoberto, em subidas ou descidas íngremes.
- Com veículos vindo em direção contrária em vias com barreira de segurança central, quando o condutor claramente puder ser ocultado pela barreira de segurança central, como, por exemplo, um condutor de caminhão.
- Com neblina, neve e chuva intensa.
- Com redemoinhos de pó e areia.
- Em caso de danos do para-brisa na área de visão da câmera.
- Se a área de visão da câmera estiver embaçada, suja ou coberta por etiquetas adesivas, neve e gelo.
- Em caso de câmera com defeito e interrupção da alimentação de corrente.

## **ATENÇÃO**

O conforto elevado oferecido pela regulagem do farol alto não deve incentivar a assumir um risco de segurança. O sistema não pode substituir a atenção do condutor.

- Adequar pessoalmente a luz de condução e adequá-las às condições de luz, visibilidade e trânsito.
- A regulagem do farol alto possivelmente pode não identificar corretamente todas as situações de rodagem e trabalhar em determinadas situações apenas com restrições.
- Se a área de visão da câmera estiver suja, coberta ou danificada, o funcionamento da regulagem do farol alto poderá ser afetado. Isso também vale para alterações no sistema de iluminação do veículo, por exemplo, devido à instalação de farol adicional.

## **AVISO**

Para não influenciar a capacidade de funcionamento do sistema, os seguintes pontos devem ser observados:

- Limpar a área de visão da câmera com frequência e mantê-la sem neve e sem gelo.
- Não cobrir a área de visão da câmera.
- Verificar regularmente a existência de danos no para-brisa na área de visão da câmera.

## Ligar e desligar a luz de estacionamento

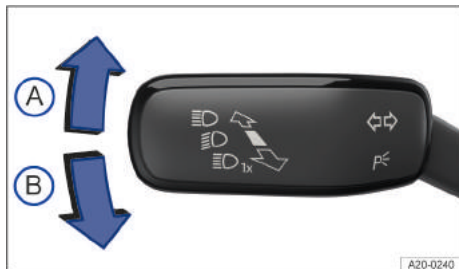

Fig. 71 À esquerda na coluna de direção: alavanca dos indicadores de direção e do farol alto.

### Ligar a luz de estacionamento unilateral

Com a luz de estacionamento ligada, o farol com luz de posição e setores parciais da lanterna traseira se acendem no respectivo lado do veículo.

- Desligue a ignição.
- Traga a alavanca dos indicadores de direção e do farol alto da posição central para a seguinte posição → Fig. 71:
  - (A) Luz de estacionamento ligada à direita.
  - (B) Luz de estacionamento ligada à esquerda.

### Ligar a luz de estacionamento permanente em ambos os lados

Com a luz de estacionamento permanente ligada em ambos os lados, as luzes de posição em ambos os faróis se acendem, assim como a área traseira da lanterna traseira:

- Ligue a luz de posição ☞☛.
- Desligue a ignição.
- Travar o veículo por fora.

### Desligamento automático da luz de posição ou de estacionamento

O veículo reconhece se a bateria do veículo 12 V estiver fraca e desliga a luz de posição ou de estacionamento em tempo hábil para que ainda possa ser dada partida no motor – porém, no mínimo depois de duas horas.

Se a capacidade da bateria não for suficiente para duas horas de luz de posição ou de estacionamento, a bateria do veículo 12 V pode descarregar ao ponto de não poder mais dar partida no motor → ⚠.

## ⚠ ATENÇÃO

Se o veículo parado não estiver iluminado de modo suficiente, não podendo, por isso, ser visto por outros usuários da via, poderão ocorrer acidentes e ferimentos graves.

- Parar o veículo sempre de modo seguro e com iluminação suficiente e observar as determinações legais específicas do país.
- Se for necessária a iluminação do veículo durante várias horas, ligar, se possível, a luz de estacionamento da direita ou da esquerda. O tempo de iluminação da luz de estacionamento de um lado é, geralmente, o dobro do tempo da luz de estacionamento permanente dos dois lados.

## Função “Coming Home” e “Leaving Home” (Iluminação de orientação)

As funções “Coming Home” e “Leaving Home” se iluminam durante a entrada e saída dos arredores imediatos do veículo em caso de escuridão.

As funções “Coming Home” e “Leaving Home” comanda automaticamente um sensor de chuva e de luz.

O tempo de iluminação temporizada pode ser configurado nas configurações do veículo do sistema Infotainment e a função, ativada ou desativada → Página 27.

### Ligar a função “Coming home”

- Desligar a ignição.

A iluminação “Coming home” se liga quando o controle automático da luz de condução **AUTO** estiver ligado e o sensor de chuva e luz reconhecer *escuridão*.

O *tempo da iluminação temporizada* se inicia com o fechamento da última porta do veículo ou da tampa traseira.

### Desligar a função “Coming home”

- Automaticamente, após decurso do tempo da iluminação temporizada configurada.
- **OU:** automaticamente se após aproximadamente 30 segundos depois de ela ter sido ligada, uma porta do veículo ou a tampa traseira estiver aberta.
- **OU:** desligar luz.
- **OU:** ligar a ignição.

## Ligar a função "Leaving Home"

- Destravar o veículo quando o controle automático da luz de condução **AUTO** estiver ligado e o sensor de chuva e luz reconhecer *escuridão*.

## Desligar a função "Leaving Home"

- Automaticamente, após decurso do tempo da iluminação temporizada.
- **OU:** travar o veículo.
- **OU:** desligar luz.
- **OU:** ligar a ignição.

 Com a função "Coming Home" ligada, ao abrir a porta do condutor, nenhum alerta sonoro soará para indicar que a luz ainda se encontra ligada. <

## Solução de problemas

### Luz de controle dos indicadores de direção

A luz de controle pisca em verde.

Quando uma lanterna dos indicadores de direção falha no veículo, a luz de controle pisca duas vezes mais rápido.

- Verificar a iluminação e, se necessário, trocar a respectiva lâmpada incandescente → Página 189.
- Se a falha persistir, procurar uma Concessionária Volkswagen ou uma empresa especializada.

### Falha da iluminação de condução

A luz de controle acende em amarelo.

Iluminação de condução não funciona parcial ou totalmente.

- Verificar a iluminação e, se necessário, trocar a respectiva lâmpada incandescente → Página 189.
- Se a falha persistir, procurar uma Concessionária Volkswagen ou uma empresa especializada.

### Sensor de chuva e de luz avariado

A luz de controle acende em amarelo.

Com o interruptor de luz na posição **AUTO**, a iluminação do veículo não é automaticamente ligada ou desligada.

- Desligar e ligar a ignição.
- Se a falha persistir, procurar uma Concessionária Volkswagen ou uma empresa especializada.

### Farol direcional dinâmico

O farol direcional dinâmico não funciona se o modo viagem estiver ativado.

O comportamento de giro das lâmpadas pode ser influenciado pelo perfil de condução selecionado.

No caso de uma avaria no farol direcional, ocorre uma exibição no display do instrumento combinado. Procurar uma empresa especializada. <

## Regulagem de alcance do farol

O alcance do farol dianteiro deve ser sempre adaptado às condições de carga do veículo. Com isso, o condutor tem as melhores condições possíveis de visibilidade sem ofuscar o trânsito em sentido contrário. Para verificar se o veículo está equipado com regulagem de alcance do farol, consulte uma empresa especializada.

### Sem regulagem de alcance do farol

O feixe de luz do farol baixo deve ser adaptado às condições de carga do veículo por uma empresa especializada → .

### Regulagem dinâmica de alcance do farol

O alcance do farol dianteiro se adapta automaticamente às condições de carga do veículo ao ligar o farol dianteiro → .

### ATENÇÃO

A presença de objetos pesados no veículo pode fazer com que o farol ofusque a visibilidade e distraia os demais usuários da via. Isso pode causar acidentes e ferimentos graves.

- Ajustar o feixe de luz sempre às condições de carga do veículo de modo que os demais usuários da via não sejam ofuscados.

### ATENÇÃO

Uma queima ou um funcionamento incorreto da regulagem dinâmica de alcance do farol pode causar o ofuscamento do farol e distrair os demais usuários da via. Isso pode causar acidentes e ferimentos graves.

- Mandar verificar a regulagem de alcance do farol imediatamente numa empresa especializada. <





## Iluminação interna

### Iluminação dos instrumentos e dos interruptores

A luminosidade da iluminação dos instrumentos e dos interruptores pode ser regulada nas configurações do veículo no sistema Infotainment → Página 27.

A luminosidade é adequada automaticamente com a mudança da luminosidade ambiente no veículo.

Quando o controle automático das luzes **AUTO** estiver ligado, um sensor liga e desliga automaticamente o farol baixo, inclusive a iluminação dos instrumentos e dos interruptores de acordo com a claridade do ambiente.

 Com a luz desligada e a ignição ligada, a iluminação dos instrumentos (ponteiros e escalas) é ligada. Com a diminuição da luminosidade ambiente, a iluminação das escalas é automaticamente reduzida e, se necessário, desligada por completo. Esta função deve lembrar o condutor de ligar o farol baixo, por exemplo, ao passar por túneis. 

Se a iluminação ambiente da área frontal do interior do veículo for regulada, os reguladores táteis das outras áreas também se moverão sem afetar sua regulagem. Para a regulagem de outras áreas, usar o regulador tátil correspondente em cada caso.



As luzes se apagam ao travar o veículo ou após alguns minutos depois que a chave do veículo for removida do cilindro da ignição. Isso impede que a bateria do veículo 12 V se descarregue. 

### Luzes internas e de leitura, iluminação ambiente

Pressionar o botão correspondente:



Ligar ou desligar a iluminação interna traseira.



As luzes internas se acendem automaticamente ao destravar o veículo, ao abrir de uma porta ou na retirada da chave do veículo do cilindro da ignição.



Ligar ou desligar a lanterna de leitura.

### Luz do porta-luvas e do compartimento de bagagem

Ao abrir e fechar o porta-luvas ou a tampa traseira, uma lanterna se liga ou se desliga.

### Iluminação ambiente

Dependendo da versão da iluminação ambiente, a iluminação indireta proporciona iluminação indireta em várias áreas do interior do veículo.

Adicionalmente a área dos pés pode ser iluminada.

A luminosidade e, dependendo da versão, a cor da iluminação ambiente podem ser reguladas nas configurações do veículo no sistema Infotainment → Página 27.

# Visão

## Limpadores dos vidros

### Comandar a alavanca dos limpadores dos vidros

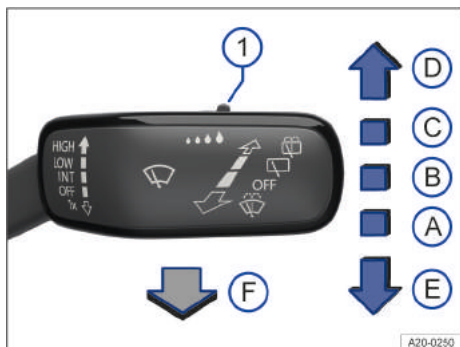

Fig. 72 À direita da coluna de direção: comandar os limpadores do para-brisa.



Fig. 73 À direita da coluna de direção: comandar o limpador do vidro traseiro.

Os limpadores dos vidros funcionam somente com a ignição ligada e com a tampa dianteira ou a tampa traseira fechadas.

Mover a alavanca dos limpadores dos vidros para a posição desejada → ①:

- ① **OFF** Limpadores do para-brisa desligados.
- ② **INT** Temporizador dos limpadores do para-brisa ou operação do sensor de chuva. O temporizador dos limpadores do para-brisa funciona de acordo com a velocidade de condução. Quanto mais rápido o veículo, mais frequente é a limpeza dos limpadores do para-brisa.
- ③ **LOW** Limpeza lenta.
- ④ **HIGH** Limpeza rápida.

- ⑤ **TX** movimento único dos limpadores do para-brisa – limpeza breve. Manter pressionada para baixo a alavanca por um tempo mais longo para limpar mais rapidamente.
- ⑥ **Sistema de limpeza e de lavagem automático** para limpeza do para-brisa com a alavanca puxada. O Climatronic alterna durante aproximadamente 30 segundos para o modo de recirculação de ar para evitar odores da água dos lavadores do para-brisa no interior do veículo.
- ⑦ **Ajustar o interruptor** para níveis de intervalo (veículos sem sensor de chuva e de luz) ou a sensibilidade do sensor de chuva e de luz.
- ⑧ **Temporizador dos limpadores para o vidro traseiro.** Os limpadores dos vidros limpam aproximadamente a cada seis segundos.
- ⑨ **Sistema de limpeza e de lavagem automático** para limpeza do vidro traseiro com a alavanca pressionada.

### ⚠ ATENÇÃO

A água dos lavadores dos vidros sem proteção anticongelante suficiente pode congelar sobre o vidro e limitar a visibilidade.

- Utilizar os lavadores dos vidros somente com anticongelante suficiente em temperaturas de inverno.
- Nunca usar os lavadores dos vidros em temperaturas de inverno enquanto o para-brisa não tiver sido aquecido com o sistema de ventilação ou de aquecimento do para-brisa. Caso contrário, o aditivo anticongelante pode congelar sobre o para-brisa e reduzir a visibilidade.

### ⚠ ATENÇÃO

Palhetas dos limpadores dos vidros gastas ou sujas reduzem a visibilidade e aumentam o risco de acidentes e de ferimentos graves.

- Trocar as palhetas dos limpadores dos vidros sempre que estiverem danificadas ou gastas e não limparem mais o vidro de forma satisfatória → Página 188.

### ⚠ AVISO

Verificar o seguinte antes de iniciar a condução e **antes de ligar a ignição** para evitar danos no vidro da porta, bem como nas palhetas dos limpadores dos vidros e no motor dos limpadores dos vidros:

- A alavanca dos limpadores dos vidros se encontra na posição de base.
- Gelo e neve foram removidos dos limpadores dos vidros e do vidro da porta.

- As palhetas dos limpadores dos vidros congeladas foram cuidadosamente soltas do vidro. Para isso, a Volkswagen recomenda um spray anticongelante.

### AVISO

Não ligar os limpadores dos vidros com o vidro seco. A limpeza do vidro seco pelas palhetas dos limpadores dos vidros pode danificar o vidro.

Com o veículo parado, o nível do limpador de para-brisa ligado alterna temporariamente para o nível imediatamente mais baixo.

Quando o veículo é parado com tempo frio, a posição de serviço dos limpadores do para-brisa pode ser útil para poder soltar mais facilmente as palhetas dos limpadores dos vidros → Página 188.

## Função dos limpadores dos vidros

### Operação automática do limpador do vidro traseiro

O limpador do vidro traseiro se liga automaticamente se os limpadores do para-brisa estiverem ligados e a marcha a ré for engatada. A ligação automática da marcha a ré pode ser ativada e desativada nas configurações do veículo no sistema Infotainment → Página 27.

### Bicos dos lavadores do para-brisa aquecíveis

O desembaçamento degela os bicos dos lavadores dos vidros. A potência de aquecimento é regulada automaticamente ao ligar a ignição, dependendo da temperatura ambiente. O aquecimento ocorre apenas nos bicos dos lavadores dos vidros, mas não nas mangueiras que conduzem a água dos lavadores do para-brisa.

### Sistema de limpeza da câmera de marcha a ré

O sistema de limpeza da câmera de marcha a ré limpa a câmera de marcha a ré e funciona junto com o sistema de limpeza e de lavagem automático.

Se, depois de vários procedimentos de limpeza, a visão pela câmera ainda estiver limitada, a lente da câmera deve ser limpa manualmente → Página 7, → Página 243.

## Sensor de chuva e de luz

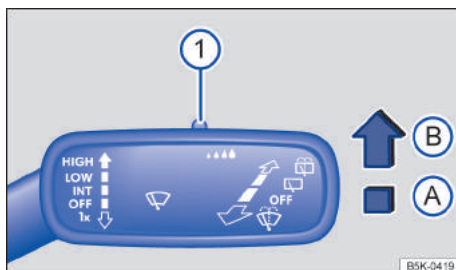

Fig. 74 À direita da coluna de direção: alavanca dos limpadores dos vidros.

O sensor de chuva e de luz ativado controla automaticamente os intervalos dos limpadores dos vidros de acordo com a intensidade da chuva.

### Ativar e desativar o sensor de chuva e de luz

Pressionar a alavanca para a posição desejada → Fig. 74:

- Posição (A) – sensor de chuva e de luz desativado.
- Posição (B) – sensor de chuva e de luz ativado, limpeza automática, se necessário.

O limpador automático dos vidros pode ser ativado e desativado nas configurações do veículo no sistema Infotainment → Página 27.

Quando a lavagem automática é desativada no sistema Infotainment, o intervalo de tempo é ajustado em níveis fixos.

### Regular a sensibilidade do sensor de chuva e de luz

A sensibilidade do sensor de chuva e de luz pode ser ajustada manualmente com o interruptor na alavanca dos limpadores do para-brisa → Fig. 74 ① → ⚠.

- Regular o interruptor para a direita – alta sensibilidade.
- Regular o interruptor para a esquerda – baixa sensibilidade.

### ATENÇÃO

O sensor de chuva e de luz não pode reconhecer suficientemente qualquer chuva e ativar os limpadores do para-brisa.

- Se necessário, ligar manualmente os limpadores do para-brisa quando a água interferir na visibilidade do para-brisa.

## Solução de problemas

### Nível de água dos lavadores dos vidros muito baixo

A luz de controle acende em amarelo.

Completar o reservatório de água dos lavadores do para-brisa assim que possível → Página 206.

### Limpadores dos vidros avariados

A luz de controle acende em amarelo.

Os limpadores dos vidros não limpam.

- Desligar e ligar a ignição.
- Se a falha persistir, procurar uma Concessionária Volkswagen ou uma empresa especializada.

### Sensor de chuva e de luz avariado

A luz de controle acende em amarelo.

Os limpadores dos vidros não são ligados automaticamente com chuva na operação do sensor de chuva e de luz.

- Desligar e ligar a ignição.
- Se a falha persistir, procurar uma Concessionária Volkswagen ou uma empresa especializada.

### Comportamento de acionamento alterado do sensor de chuva e de luz

Possíveis causas de avarias e interpretações errôneas na área da superfície sensível do sensor de chuva e de luz → Página 6 são, entre outras:

- **Palhetas dos limpadores do para-brisa danificadas:** uma película de água ou listras de limpeza devido às palhetas dos limpadores do para-brisa danificadas podem prolongar a duração da ligação, reduzir os intervalos de limpeza ou provocar a limpeza contínua.
- **Insetos:** a presença de insetos no para-brisa pode ocasionar o acionamento da limpeza.
- **Estrias de sal:** no inverno, estrias de sal no vidro podem provocar uma limpeza posterior extremamente longa até o vidro estar quase seco.
- **Sujeira:** poeira seca, cera, revestimentos do vidro (efeito lótu), resíduos de detergentes (sistema de lavagem) podem tornar o sensor de chuva e de luz menos sensível ou, posteriormente, mais lento ou até mesmo sem reação. Limpar regularmente a superfície sensível do sensor de chuva e verificar se existem danos nas palhetas dos limpadores do para-brisa → Página 243.
- **Fissura no vidro:** um impacto de uma pedra aciona um ciclo de limpeza com o sensor de chuva e de luz ligado. Depois disso, o sensor de chuva

e de luz reconhece a diminuição das superfícies sensíveis e se adequa a ela. De acordo com a dimensão do impacto da pedra, o comportamento do acionamento do sensor de chuva e de luz pode se alterar.

 Caso haja um obstáculo no vidro, os limpadores dos vidros tentarão remover este obstáculo. Se o obstáculo continuar bloqueando os limpadores do para-brisa, os limpadores do para-brisa para- rão. Remover o obstáculo e ligar os limpadores do para-brisa novamente. <

## Espelhos

### Orientações gerais de segurança

Através dos espelhos retrovisores externos e do espelho retrovisor interno, o condutor pode observar o trânsito que o segue e ajustar o comportamento de condução próprio em relação ao trânsito que o segue.

Para a segurança de condução, é importante que o condutor ajuste corretamente os espelhos retrovisores externos e o espelho retrovisor interno antes do início da condução.

Ao olhar através dos espelhos retrovisores externos e do espelho retrovisor interno, não podem ser vistos todos os arredores do veículo nas laterais e na traseira. Estas áreas não visíveis são denominadas ângulo cego. No ângulo cego podem se encontrar os demais usuários da via e objetos.

### ATENÇÃO

Ajustar os espelhos retrovisores externos e o espelho retrovisor interno durante a condução pode distrair o condutor. Isso pode causar acidentes e ferimentos graves.

- Ajustar os espelhos retrovisores externos e o espelho retrovisor interno somente com o veículo parado.
- Ao estacionar, mudar de faixa e em manobras de ultrapassagem e de conversão, observar sempre os arredores do veículo, já que demais usuários da via e objetos também podem se encontrar no ângulo cego.
- Atentar sempre para que os espelhos estejam ajustados corretamente e que a visibilidade traseira não seja limitada devido ao gelo, à neve e ao embaçamento ou por outros objetos.

## ⚠️ ATENÇÃO

A avaliação imprecisa da distância dos veículos vindos de trás pode causar acidentes ou ferimentos graves.

- As superfícies abauladas dos espelhos retrovisores (convexas ou esféricas) aumentam o campo de visão e fazem os objetos parecer menores e mais distantes.
- O uso de superfícies abauladas dos espelhos retrovisores para a avaliação das distâncias de veículos vindos de trás na mudança de faixa de rodagem é impreciso e pode causar acidentes e ferimentos graves.
- Sempre que possível, usar o espelho retrovisor interno para determinar a distância dos veículos vindos de trás ou a distância de outros objetos.
- Garantir que o campo de visão traseiro seja suficiente.

## ⚠️ ATENÇÃO

Os espelhos retrovisores antiofuscantes automáticos contêm um fluido eletrolítico que pode vaziar caso o vidro do espelho seja quebrado.

- O fluido eletrolítico vazado pode irritar a pele, os olhos e os órgãos do sistema respiratório, sobretudo em pessoas com asma ou enfermidades semelhantes. Garantir a entrada imediata de ar fresco suficiente e sair do veículo ou, caso isso não seja possível, abrir todos os vidros e portas.
- Em caso de contato do fluido eletrolítico com os olhos ou com a pele, lavar imediatamente com água em abundância por pelo menos 15 minutos e procurar um médico.
- Em caso de contato do fluido eletrolítico com calçados e vestuário, lavar imediatamente com água em abundância por pelo menos 15 minutos. Limpar cuidadosamente os calçados e as roupas antes de reutilizá-los.
- Em caso de ingestão do fluido eletrolítico, enxaguar imediatamente a boca com água em abundância por pelo menos 15 minutos. Não induzir o vômito caso isso não tenha sido prescrito pelo médico. Procurar ajuda médica imediatamente.

## 📢 AVISO

Em espelhos retrovisores antiofuscantes automáticos, o fluido eletrolítico pode vaziar de um vidro do espelho quebrado. Este fluido danifica as superfícies plásticas. Remover o fluido o mais rápido possível, por exemplo, com uma esponja úmida.

## Espelho retrovisor interno

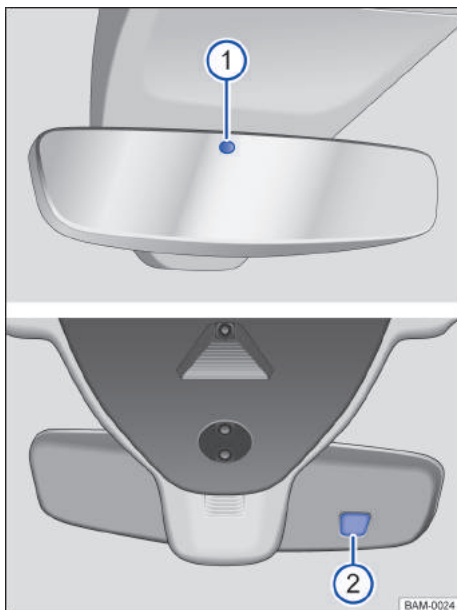

Fig. 75 No para-brisa: espelho retrovisor interno com antiofuscante automático.

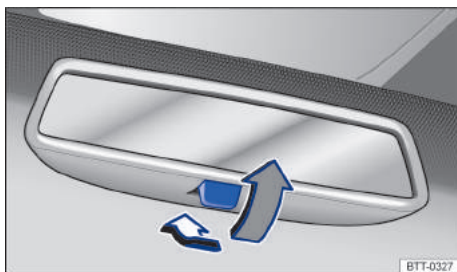

Fig. 76 No para-brisa: espelho retrovisor interno com antiofuscante manual.

### Espelho retrovisor interno com antiofuscante automático

Com a ignição ligada, os sensores medem a incidência de luz por trás → Fig. 75 ① e pela frente ②.

Dependendo dos valores medidos, o espelho interno tem efeito ofuscante *automaticamente*.

- ◀ Quando a incidência de luz sobre os sensores é comprometida ou interrompida, por exemplo, por uma cortina de proteção solar ou objetos pendurados, o espelho retrovisor interno com antiofuscante automático não funciona ou não funciona sem falhas.

Do mesmo modo, aparelhos de navegação móveis no para-brisa ou próximo ao espelho retrovisor interno com antiofuscante automático podem influenciar os sensores →

Em algumas situações, o antiofuscamento automático é desativado, por exemplo, quando a marcha à ré é engatada.

### Espelho retrovisor interno com antiofuscante manual

- Posição de base: a alavanca na borda inferior do espelho retrovisor aponta para o para-brisa.
- Para evitar o ofuscamento, puxar a alavanca para trás → Fig. 76.

### ATENÇÃO

O display iluminado de um aparelho de navegação móvel pode comprometer o funcionamento do espelho retrovisor interno com antiofuscante automático, causando acidentes e ferimentos graves.

- Falhas de funcionamento do antiofuscante automático podem impedir que o espelho retrovisor interno possa ser utilizado para determinar a distância exata do veículo que segue atrás ou a distância de outros objetos.

## Espelhos retrovisores externos

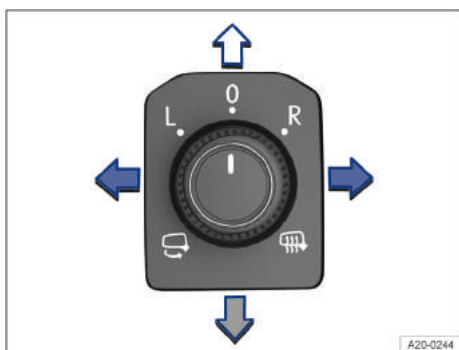

Fig. 77 Na porta do condutor: botão rotativo dos espelhos retrovisores externos.

A seguir, são descritas as funções dos espelhos retrovisores externos para veículos com direção à esquerda, a posição **L** corresponde ao espelho retrovisor externo do lado do condutor e a posição **R** corresponde ao espelho retrovisor externo do lado do passageiro dianteiro. Em veículos com direção à direita deve ser procedido ao contrário.

- Ligar a ignição.

- Girar o botão rotativo na porta do condutor para o símbolo desejado → Fig. 77.
- Pressionar o botão rotativo na direção da seta para frente, para trás, para direita ou para esquerda para ajustar o espelho retrovisor externo.



Rebater os espelhos retrovisores externos para dentro eletricamente → .

Ligar o desembaçador dos espelhos retrovisores externos. O desembaçador dos espelhos retrovisores externos aquece apenas em caso de temperaturas ambiente abaixo de +20 °C (+68 °F) e, inicialmente, com potência máxima. Após aproximadamente 2 minutos, é aquecido dependendo da temperatura ambiente.



**L**

Ajustar o espelho retrovisor externo esquerdo.

**R**

Ajustar o espelho retrovisor externo direito.

**0**

Posição zero. O espelho retrovisor externo não pode ser ajustado, e todas as funções são desligadas.

### Ativar as funções do espelho retrovisor externo

As funções dos espelhos retrovisores externos a seguir devem ser ativadas uma vez nas configurações do veículo no sistema Infotainment → Página 27.

### Regulagem dos espelhos sincronizada

Ao ajustar o espelho retrovisor externo esquerdo, o ajuste sincronizado do retrovisor ajusta ao mesmo tempo o espelho retrovisor externo direito.

- Girar o botão rotativo para a posição **L**.
- Ajustar o espelho retrovisor externo esquerdo. O espelho retrovisor externo direito é ajustado simultaneamente (de modo sincronizado).
- Se necessário, corrigir os ajustes do espelho retrovisor externo direito: girar o botão rotativo para a posição **R** e ajustar a posição do espelho retrovisor externo direito.

### Rebater para dentro os espelhos retrovisores externos durante o estacionamento

Se o veículo for travado ou destravado por fora, os espelhos retrovisores externos rebatem automaticamente para dentro ou para fora. Para isso, o botão rotativo deve estar na posição **L**, **R** ou **0**.

Quando o botão rotativo do espelho retrovisor externo elétrico se encontra na posição , os espelhos retrovisores externos permanecem rebatidos para dentro.

### Salvar ou acessar o ajuste do espelho retrovisor externo direito durante a marcha a ré

- Destruar o veículo com a chave para a qual a configuração deve ser atribuída.
- Ligar o freio de estacionamento eletrônico.
- Ligar a ignição.
- Colocar a transmissão na posição neutra.
- Engatar a marcha a ré.
- Ajustar o espelho retrovisor externo direito de modo que, por exemplo, a área da borda do meio-fio possa ser bem visualizada.
- Colocar a transmissão na posição neutra.
- Desligar a ignição.
- A posição do espelho ajustada é salva e atribuída à chave do veículo.

### Acessar o ajuste do espelho retrovisor externo direito para marcha a ré

- Girar o botão rotativo dos espelhos retrovisores externos para a posição do espelho retrovisor externo do lado do passageiro dianteiro.
- Com a ignição ligada, engatar a marcha a ré. O espelho retrovisor externo do lado do passageiro dianteiro assume a posição salva.

A posição salva do espelho retrovisor externo do lado do passageiro dianteiro para a marcha a ré é desconsiderada quando se conduz para frente com velocidade superior a aproximadamente 15 km/h (9 mph) ou quando o botão rotativo for girado para outra posição.

### ⚠ ATENÇÃO

O rebatimento desatento para dentro ou para fora dos espelhos retrovisores externos pode causar ferimentos.

- Rebata os espelhos retrovisores externos para dentro ou para fora somente quando não houver nenhum obstáculo em sua área de funcionamento.
- Atente sempre para que nenhum dedo seja preso entre o espelho retrovisor externo e a base do espelho quando o espelho retrovisor externo se mover.

### 📢 AVISO

Espelhos retrovisores externos abertos podem ser danificados ao passar por um sistema de lavagem automático.

- Feche sempre os espelhos retrovisores externos.
- Não rebata de maneira mecânica manualmente os espelhos retrovisores externos elétricos para den-

tro ou para fora, pois isso pode danificar o acionamento elétrico.



Deixar o desembaçador dos espelhos retrovisores externos ligado somente enquanto for necessário. Caso contrário, haverá um consumo desnecessário de combustível.



Em caso de avaria, os espelhos retrovisores externos elétricos podem ser ajustados manualmente por meio de pressão na borda da superfície do espelho.

## Proteção solar

### Para-sol

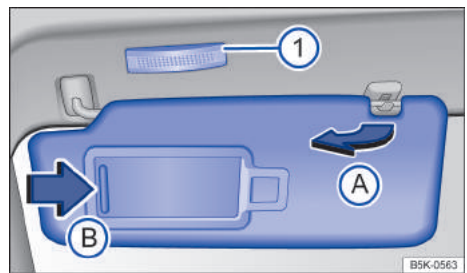

Fig. 78 No revestimento do teto dianteiro: para-sol.

### Possibilidades de ajuste dos para-sóis para o condutor e para o passageiro dianteiro

- Rebater na direção do para-brisa.
- Retirar do suporte e virar na direção das portas → Fig. 78 (A).

### Possibilidades de ajuste adicionais do para-sol para o condutor

Em algumas versões de modelo, o para-sol que vira para a porta pode ser deslocado para trás na direção longitudinal.

### Espelho de cortesia iluminado

No para-sol rebatido para baixo encontra-se um espelho de cortesia atrás de uma cobertura. Ao abrir a cobertura → Fig. 78 (B) acende-se a lanterna (1).

### ⚠ ATENÇÃO

Para-sóis rebatidos para baixo e cortinas de proteção solar abertas podem reduzir a visibilidade.

- Reconduzir sempre os para-sóis e as cortinas de proteção solar de volta aos suportes quando eles não forem mais necessários.

**i** A lanterna acima do para-sol se apaga automaticamente após alguns minutos sob determinadas condições. Isso impede que a bateria do veículo 12 V se descarregue.

## Cortina de proteção solar no teto de vidro

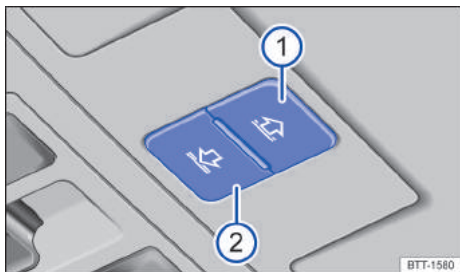

**Fig. 79** No revestimento do teto: botões de comando da cortina de proteção solar.

A cortina de proteção solar elétrica funciona com a ignição ligada.

Se o teto de vidro estiver totalmente levantado, a cortina de proteção solar será levada automaticamente a uma posição de ventilação. A cortina de proteção solar permanece na posição de ventilação mesmo após o fechamento do teto de vidro.

### Abrir e fechar cortina de proteção solar

Os botões → Fig. 79 ① e ② possuem dois níveis. No primeiro nível, a cortina de proteção solar pode ser totalmente ou parcialmente aberta ou fechada.

No segundo nível, a cortina de proteção solar vai automaticamente, após um rápido acionamento do botão, para a respectiva posição final. Pressionando novamente o botão, o curso automático é parado.

- *Abrir a cortina de proteção solar:* pressionar o botão ① até o primeiro nível. Curso automático: pressionar brevemente o botão ① até o segundo nível.
- *Fechar a cortina de proteção solar:* pressionar o botão ② até o primeiro nível. Curso automático: pressionar brevemente o botão ② até o segundo nível.
- *Parar o curso automático do procedimento de abertura ou fechamento:* pressionar novamente o botão ① ou ②.

Após se desligar a ignição, a cortina de proteção solar ainda pode ser aberta ou fechada por alguns mi-

nutos enquanto a porta do condutor ou do passageiro dianteiro não for aberta.

### Limitador de força da cortina de proteção solar

O limitador de força pode minimizar o perigo de ferimentos por esmagamento ao se fechar a cortina de proteção solar → ⚠. Se a cortina de proteção solar sofrer interferências no fechamento por dificuldade de movimentação ou por um obstáculo, o teto de vidro ou a cortina de proteção solar se abre imediatamente.

- Verificar por que a cortina de proteção solar não se fechou.
- Tentar fechar a cortina de proteção solar novamente.
- Se a cortina de proteção solar continuar não podendo ser fechada por dificuldade de movimentação ou por um obstáculo, a cortina de proteção solar se abre de novo imediatamente. Após a abertura, a cortina de proteção solar pode ser fechada sem limitador de força dentro de um breve intervalo de tempo.
- Se continuar não sendo possível fechar a cortina de proteção solar, fechar a cortina de proteção solar sem limitador de força.

### Fechar a cortina de proteção solar sem limitador de força



- Aproximadamente cinco segundos após a ativação do limitador de força, pressionar o botão → Fig. 79 ② até que a cortina de proteção solar esteja totalmente fechada.
- **Agora a cortina de proteção solar fecha sem o limitador de força!**
- Se continuar não sendo possível fechar a cortina de proteção solar, procurar uma empresa especializada.

### ⚠ ATENÇÃO

O fechamento da cortina de proteção solar sem limitador de força pode causar ferimentos graves.

- Fechar sempre a cortina de proteção solar com atenção.
- Ninguém deve permanecer na área de funcionamento da cortina de proteção solar, principalmente se o fechamento for realizado sem limitador de força.
- O limitador de força não impede que os dedos e outras partes do corpo sejam pressionados contra o quadro do teto e, assim, sofram ferimentos.



 Com o teto de vidro aberto, a cortina de proteção solar elétrica pode ser fechada somente até o canto dianteiro do teto de vidro. 

# Aquecimento e ar-condicionado

## Aquecimento, ventilação, refrigeração

### Introdução ao assunto

Os seguintes equipamentos podem estar instalados no veículo:

O ar-condicionado manual aquece, refrigera e elimina a umidade do ar.

O Climatronic é um ar-condicionado automático que aquece, refrigera e elimina a umidade do ar. Com o modo automático do Climatronic, a temperatura,

distribuição e fluxo de ar são regulados de forma automática.

O ar-condicionado funciona em máxima potência quando você mantém o interior do veículo fechado. No caso de acúmulo de calor no interior do veículo, ventilar pode acelerar o processo de refrigeração.



Fig. 80 Na parte superior do console central: painel de comando do ar-condicionado do ar-condicionado manual.



Fig. 81 Na parte superior do console central: painel de comando do ar-condicionado do Climatronic.

### Indicação das funções ativadas

LEDs acesos nos botões indicam uma função ligada.

Nas configurações do ar-condicionado no sistema Infotainment, as superfícies de função marcadas em amarelo indicam uma função ligada em → Página 90.

### ATENÇÃO

Uma visibilidade ruim em todos os vidros aumenta o risco de colisões e acidentes que podem causar ferimentos graves.

- Manter todos os vidros desembaçados e livres de gelo e neve para que se tenha uma boa visibilidade.
- Configure o aquecimento, o ar-condicionado e o desembaçador do vidro traseiro de modo que os vidros não embacem.
- Arranque com o veículo só quando os vidros estiverem com boa visibilidade.
- Utilize o modo de recirculação do ar apenas por um curto período. Do contrário, os vidros podem embaçar muito rápido e limitar de modo muito intenso as condições de visibilidade.

- Desligue o modo de recirculação do ar quando não for mais necessário.

## ⓘ AVISO

Alimentos, medicamentos ou outros objetos sensíveis ao calor ou frio podem ser danificados ou inutilizados pelo fluxo de saída de ar.

- Não coloque alimentos, medicamentos ou outros objetos sensíveis à temperatura na frente dos difusores de ar.

## Vista geral das funções

📖 Observe ⚠️ e ⓘ no início desse capítulo na página 88.

Algumas funções e botões, bem como o painel de comando do ar-condicionado dos bancos traseiros, dependem da versão.

**MENU** Abrir as configurações do ar-condicionado no sistema Infotainment → Página 90.

**OFF** Desligar o ar-condicionado.



Regular a intensidade do ventilador.



Regular a temperatura. O Climatronic exibe as temperaturas reguladas.

**SYNC** Assumir as regulagens de temperatura do banco do condutor para todos os assentos.

**AUTO** A temperatura ambiente configurada é mantida constante. O volume e a distribuição de ar são regulados automaticamente. Se a intensidade do ventilador for alterada manualmente, o modo automático vai se desligar. A intensidade do ventilador no modo automático pode ser regulada no perfil de ar-condicionado que se encontra nas configurações do ar-condicionado no sistema Infotainment → Página 90.



Ligar e desligar o modo de recirculação de ar → Página 90.

**A/C** No modo de refrigeração, o ar é esfriado e desumidificado.

**MAX A/C** Ligar e desligar a potência máxima de refrigeração.

## ⓘ AVISO

Se o ar-condicionado não funcionar, desligue o ar-condicionado imediatamente e mande uma empresa especializada verificá-lo. Desse modo, evitam-se danos subsequentes.

O modo de recirculação de ar é ligado automaticamente e o Climatronic direciona automaticamente o ar para a parte superior do corpo.



A função de desumidificação do ar-condicionado manual libera o para-brisa de gelo e do embaçamento.

Se a função de desumidificação estiver ligada, o ar precisa ser desumidificado. Por isto, se a função de desumidificação estiver ligada, não é possível ligar o modo de recirculação de ar e desligar o modo de refrigeração.



A função de desumidificação do Climatronic libera o para-brisa de gelo e do embaçamento.

O ar é desumidificado e o ventilador ajustado para um nível mais alto.



Ligar e desligar o desembaçador do vidro traseiro com o motor em funcionamento.

O desembaçador do vidro traseiro se desliga no máximo após dez minutos.



Conduzir o ar para a parte superior do corpo.



Conduzir o ar para a área para os pés.



Conduzir o ar para a parte superior do corpo e para a área para os pés.



Conduzir o ar para o para-brisa e para a área para os pés.





Conduzir o ar para o para-brisa.

## ⚠ AVISO

Para evitar danos ao desembaçador do vidro traseiro, não deve ser colado nenhum adesivo por dentro, sobre os filamentos.

 Para economizar combustível, desligar o desembaçador do vidro traseiro assim que possível.

## Configurações do ar-condicionado no sistema Infotainment

📖 Observe  e  no início desse capítulo na página 88.

As configurações do ar-condicionado no sistema Infotainment estão disponíveis no Climatronic. Algumas funções dependem da versão.

### Abrir as configurações do ar-condicionado no sistema Infotainment

— Pressionar  no painel de comando do ar-condicionado.

A área superior do display mostra as configurações atuais do ar-condicionado. A parte de baixo da tela mostra as superfícies de função de funções do ar-condicionado usadas com frequência.

### Estados operacionais do ar-condicionado

Os estados operacionais ar-condicionado são representados por cores:

- Azul: resfriar
- Vermelho: aquecer.



### Submenu Configurações prévias

Configurar o modo automático e manual do sistema de refrigeração ou desligar o ar-condicionado.

### ⚙ Perfis do ar-condicionado

Configurar a potência de ventilação no modo automático.

## Modo de recirculação de ar

📖 Observe  e  no início desse capítulo na página 88.

Com o modo de recirculação de ar ligado, o ar externo não entra no interior do veículo.

## Ligar e desligar o modo de recirculação de ar manual

— Pressionar  no painel de comando do ar-condicionado.

### Quando o modo de recirculação de ar é desligado?

O modo de recirculação de ar é desligado nas seguintes situações → :

- Quando a função de desembaçamento for ligada.
- Quando um sensor detecta que os vidros do veículo podem embaçar.

## ⚠ ATENÇÃO

O ar viciado pode ocasionar cansaço rápido e falta de concentração do condutor, o que pode causar colisões, acidentes e ferimentos graves.

- Nunca deixe o modo de recirculação de ar ligado por muito tempo, uma vez que o ar fresco não atinge o interior do veículo.
- Utilize o modo de recirculação do ar apenas por um curto período. Do contrário, os vidros podem embaçar muito rápido e limitar de modo muito intenso as condições de visibilidade.
- Desligue o modo de recirculação do ar quando não for mais necessário.

## ⚠ AVISO

Em veículos com ar-condicionado, não fumar quando o modo de recirculação de ar estiver ligado. A fumaça pode se depositar no evaporador do sistema de refrigeração e no filtro combinado ativado e ocasionar odores incômodos e duradouros.

 *Climatronic:* Com a marcha a ré engatada e enquanto o sistema automático de limpeza e de lavagem estiver em funcionamento, o modo de recirculação de ar é ativado para evitar a penetração de odores no interior do veículo.

 Se a temperatura externa estiver muito alta, ativar o modo de recirculação de ar manual por algum tempo ajuda a resfriar o interior do veículo mais rapidamente.

## Aquecimento do banco

📖 Observe  e  no início desse capítulo na página 88.







Com o motor em funcionamento, os bancos dianteiros podem ser aquecidos eletricamente em três níveis.

## Níveis do aquecimento dos bancos

As condições de operação do aquecimento do banco são representadas por cores:

- No nível de aquecimento máximo, todos os três LEDs se acendem.

## Operar o aquecimento do banco

1. Para ativar o aquecimento do banco no nível de aquecimento mais alto, pressionar o botão  ou  no painel de comando do ar-condicionado.
2. Para regular o nível de aquecimento, pressionar o botão  ou  repetidamente.
3. Para desligar o aquecimento do banco, pressionar o botão  ou  repetidamente, até que mais nenhum LED esteja aceso.

Se o motor for ligado novamente dentro de aproximadamente dez minutos, o último nível de aquecimento ajustado para o banco do condutor será ligado automaticamente.

## Quando o aquecimento dos bancos não deve ser ligado?

Diante de uma das seguintes condições, não ligar o aquecimento do banco:

- O banco é usado por uma pessoa com baixa percepção de dor ou de temperatura → .
- O banco não está ocupado.
- O banco está coberto com uma capa protetora.
- Há uma cadeira de criança instalada sobre o banco.
- A superfície do banco está úmida ou molhada.
- A temperatura no interior do veículo ou a temperatura externa é superior a +25 °C (77 °F).

### ATENÇÃO

Campos magnéticos são gerados durante a operação do aquecimento do banco. Em casos individuais, esses campos magnéticos podem ter efeitos sobre implantes médicos ativos (por exemplo, marcapassos).

- Os usuários de um implante médico ativo devem consultar seu médico ou o fabricante de seu implante antes de operar o aquecimento do banco.
- Se for o caso, informe também os ocupantes do veículo sobre isso.

### ATENÇÃO

Pessoas que não tenham nenhuma percepção ou que tenham percepção reduzida de dores ou de temperatura em razão do consumo de medica-

mentos, de paralisias ou por conta de doenças crônicas (por exemplo, diabetes) podem sofrer queimaduras nas costas, nas nádegas e nas pernas com a utilização do aquecimento do banco. Essas queimaduras podem demandar um longo período de cura ou não ser curadas totalmente. Consultar um médico para se informar sobre o próprio estado de saúde.

- Pessoas com percepção reduzida de dores ou de temperatura nunca devem usar o aquecimento dos bancos.

### ATENÇÃO

Um revestimento dos bancos molhado pode causar falha no funcionamento do aquecimento do banco e aumentar o risco de queimaduras.

- Atentar para que a superfície do banco esteja seca antes de usar o aquecimento do banco.
- Não sente com roupas úmidas ou molhadas no banco.
- Não coloque peças de roupa e objetos úmidos ou molhados no banco.
- Não derramar líquidos no banco.

### AVISO

- Para não danificar os elementos de aquecimento dos bancos, não se ajoelhe nos bancos nem sobrecarregue a superfície e os encostos dos bancos em pontos isolados.
- Líquidos, objetos pontiagudos e materiais isolantes, por exemplo, uma capa protetora ou uma cadeira de criança, podem danificar o aquecimento do banco.
- Em caso de formação de odores, o aquecimento do banco deve ser desligado imediatamente e verificado por uma empresa especializada.
- Se os revestimentos originais dos bancos forem trocados por outro material, o aquecimento do banco pode ser superaquecido ou limitar o funcionamento do aquecimento do banco.



Para economizar combustível, desligar o aquecimento do banco assim que possível. <

## Solução de problemas

📖 Observe ⚠️ e ❗ no início desse capítulo na página 88.

### O modo de refrigeração A/C não pode ser ligado ou funciona apenas limitadamente

O modo de refrigeração (A/C) funciona apenas com o motor em operação e em temperaturas-ambiente acima de +3 °C (+38 °F).

Com o motor muito quente, o modo de refrigeração (A/C) é desligado.

1. Ligar o ventilador.
2. Verificar o fusível do ar-condicionado → Página 191.
3. Trocar o filtro combinado ativado → Página 241.
4. Se a falha persistir, procurar uma Concessionária Volkswagen ou uma empresa especializada.

### O aquecimento não pode ser ligado ou funciona apenas limitado

O aquecimento e a função de desembaçamento funcionam melhor se o motor estiver quente.

- Se a falha persistir, procurar uma Concessionária Volkswagen ou uma empresa especializada.

### Os vidros estão embaçados

Os vidros embaçam se estiverem mais frios que a temperatura ambiente e o ar estiver muito úmido. O ar frio pode admitir menos umidade que o ar quente, por isso os vidros embaçam com mais frequência nas estações frias.

- Manter a entrada de ar diante do para-brisa livre de gelo, neve e folhas para melhorar a potência de aquecimento e refrigeração → Página 241.
- Manter a fenda de ar da área traseira do compartimento de bagagem livre para que o ar possa circular pelo veículo da frente para trás.
- Ativar a função de desembaçamento → Página 89.

### A unidade de temperatura está desajustada

- Comutar as unidades de temperatura para todos os indicadores de temperatura no veículo pelo sistema Infotainment → Página 27.

### Água ou vapor de água sob o veículo

Se a umidade do ar externo e a temperatura ambiente estiverem altas, pode pingar água condensada no evaporador do sistema de refrigeração e formar uma poça d'água sob o veículo. Isso é normal e não um sinal de vazamento! <

# Conduzir

## Orientações para condução

### Pedais

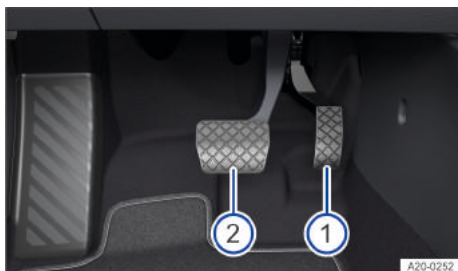

Fig. 82 Na área para os pés: pedais.

- ① Pedal do acelerador
- ② Pedal do freio

O comando e a liberdade de movimento de todos os pedais nunca devem ser limitados por objetos ou tapetes.

Utilizar somente tapetes que deixem a área dos pedais livre e que estejam fixados com segurança na área para os pés, evitando que deslizem.

### ⚠ ATENÇÃO

Objetos na área para os pés do condutor podem impedir o livre acionamento dos pedais. Isto pode ocasionar a perda de controle do veículo e aumentar o risco de ferimentos graves.

- Atentar para que todos os pedais possam sempre ser acionados sem impedimentos.
- Fixar os tapetes sempre com segurança na área para os pés.
- Nunca colocar tapetes ou outros revestimentos de assoalho sobre o tapete já instalado.
- Atentar para que nenhum objeto possa alcançar a área para os pés do condutor durante a condução.
- Com o veículo estacionado, remover objetos existentes na área para os pés.
- Calçar sapatos que proporcionem um bom apoio para o comando dos pedais.

### ⚠ ATENÇÃO

Respeitar sempre as regras de trânsito atuais e os limites de velocidade e conduzir preventivamente. A avaliação correta da situação de condução pode

fazer a diferença entre chegar ao destino da viagem em segurança e sofrer um acidente com ferimentos graves.

- Em viagens longas, fazer pausas regulares – pelo menos a cada duas horas.

### ⚠ ATENÇÃO

Conduzir sob influência de álcool, drogas, medicamentos e entorpecentes pode causar acidentes graves e ferimentos fatais.

- Álcool, drogas, medicamentos e entorpecentes podem diminuir consideravelmente o grau de percepção, os tempos de reação e a segurança de condução. Isto pode causar a perda de controle do veículo.

### ! AVISO

O acionamento dos pedais deve estar desimpedido o tempo todo. Desta forma, em caso de falha de um circuito do freio, por exemplo, é necessária uma distância de frenagem maior para parar o veículo. Nesse caso, deve-se pisar no pedal do freio mais fundo e com mais força que o usual.

### Recomendação de marcha

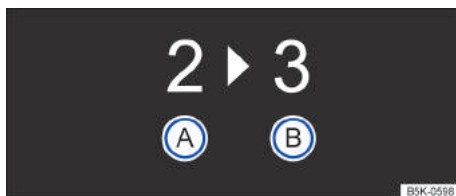

Fig. 83 No display do instrumento combinado: recomendação de marcha.

- Ⓐ Marcha atual engatada.
- Ⓑ Marcha recomendada para o engate.

Dependendo da versão do veículo, durante a condução pode ser exibida no display do instrumento combinado uma recomendação para seleção de uma marcha que economize mais combustível → Fig. 83.

*Veículos com transmissão automática:* Para isso, a transmissão deve estar no programa Tiptronic → Página 106.

Se a marcha ideal estiver selecionada, não é recomendada nenhuma marcha. É exibida a marcha atual engatada.

## **⚠ CUIDADO**

A recomendação de marcha é um meio meramente auxiliar e não pode substituir a atenção do condutor.

- A responsabilidade pela escolha da marcha certa na respectiva situação de condução é do condutor, por exemplo, em ultrapassagens ou na condução por regiões serranas.



Uma marcha ideal selecionada ajuda a economizar combustível.



A exibição da recomendação de marcha se apaga nos veículos com transmissão manual ao pisar no pedal da embreagem ou ao sair da posição Tiptronic em veículos com transmissão automática.

## **Forma de condução econômica**

Com a forma correta de condução, são reduzidos o consumo de combustível, os danos ambientais e o desgaste do motor, freios e pneus. Abaixo estão algumas dicas para ajudar a aliviar o meio ambiente e seu bolso.

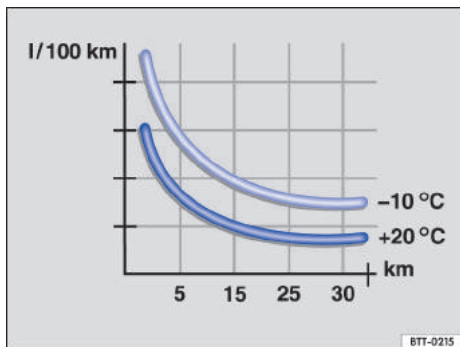

**Fig. 84** Consumo de combustível em l/100 km em duas temperaturas ambiente diferentes.

### **Direção defensiva**

O consumo de combustível se eleva com uma forma de condução irregular. Se o tráfego for observado com atenção, é possível evitar aceleração e frenagem frequentes. Manter uma distância suficiente do veículo à frente ajuda a conduzir de forma defensiva.

### **Usar roda-livre**

*Veículos com transmissão automática:* Caso o pedal de aceleração ou freio não esteja pressionado com

a posição **D** da alavanca seletora, o veículo rola ("desliza") quase sem consumo de energia.

### **Trocando a marcha para economizar energia**

Aumentar a marcha antecipadamente com uma rotação de motor de 2000 rpm economiza energia. Não estender as marchas e evitar altas velocidades.

*Veículos com transmissão automática:* Acelerar lentamente e evitar "kick-down".

Se possível, usar o perfil de condução Eco → Página 113.

### **Evitar aceleração máxima**

No caso de velocidades excessivamente altas, a resistência à rotação e ao ar aumentará, assim como a força necessária para mover o veículo. Nunca explorar completamente a velocidade máxima do veículo.

### **Reduzir a marcha lenta**

Partir imediatamente e com velocidade baixa. Em caso de um tempo de parada mais longo, por exemplo, em congestionamento ou passagem de nível, desligar o motor em vez de passar para a marcha lenta. Em veículos com sistema Start-Stop ativado, o motor pode desligar automaticamente em manobras de parada e em fases de parada do veículo → Página 103.

### **Abastecer moderadamente**

Um tanque cheio até a borda aumenta o peso do veículo. Um tanque cheio pela metade ou três-quartos é suficiente, principalmente para percursos no tráfego urbano.

### **Evitar trajetos curtos**

Um motor frio tem um consumo muito elevado. A temperatura de serviço ideal é atingida depois de alguns quilômetros (milhas). Em caso de temperatura ambiente muito baixa, por exemplo, no inverno, o consumo é acima da média → Fig. 84. Planejar economicamente os trajetos e combinar trechos curtos.

### **Realizar regularmente trabalhos de manutenção**

A manutenção periódica é premissa para uma condução econômica e aumenta o tempo de vida útil do veículo.

### **Observar a pressão dos pneus**

Uma pressão muito baixa dos pneus não somente estimula o desgaste, mas também aumenta a resistência à rotação dos pneus e, portanto, o consumo. Utilizar pneus com resistência à rotação otimizada.



Adequar a pressão dos pneus à carga:

- Observar as indicações na etiqueta de pressão dos pneus → Página 225.
- Indicador de controle dos pneus → Página 220

### Utilizar óleo de motor de baixa fricção

Óleos do motor totalmente sintéticos e de baixa viscosidade diminuem a resistência de fricção no motor e se espalham melhor e mais rapidamente, especialmente na partida a frio do motor.

### Remover cargas desnecessárias

Se, antes da condução, o compartimento de bagagem for esvaziado, por exemplo, retirando caixas vazias ou cadeiras de criança desnecessárias, o consumo pode ser reduzido.

Para manter a resistência ao ar do veículo o mais baixo possível, remover anexos e acoplamentos, como suporte de bicicletas ou bagageiro do teto, após a utilização.

### Economizar energia

O alternador, que é impulsionado pelo motor, gera eletricidade para os consumidores de conforto, como ar-condicionado, aquecedor de vidro ou ventilação. Economizar eletricidade é fácil, por exemplo:

- Em caso de altas temperaturas exteriores, ventilar o veículo antes de entrar e conduzir um trecho curto com os vidros abertos. Somente então ligar o ar-condicionado.
- Desligar consumidores de conforto quando sua finalidade tiver sido cumprida.

### ATENÇÃO

Adequar a velocidade e a distância de segurança em relação aos veículos à frente sempre às condições de visibilidade, do clima, da pista e do trânsito.

### AVISO

Nunca deixar o veículo rodar livremente na posição neutra **N** por montanhas ou colinas abaixo. Nesse caso, a transmissão não será lubrificada e poderá ser danificada.

 Informe-se sobre mais possibilidades de como proteger o meio ambiente. Think Blue. é a marca internacional da Volkswagen para a sustentabilidade e compatibilidade ambiental.

 Sua Concessionária Volkswagen oferece mais informações sobre a manutenção correta e peças de reposição com alta eficiência de energia, por exemplo, pneus novos.

 Em veículos, dependendo da versão, que dispõem de um gerenciamento dos cilindros ativo (ACT<sup>®</sup>), os cilindros do motor podem ser desativados automaticamente em situações de condução com pouca demanda de potência. Durante o status desligado, não é injetado combustível no respectivo cilindro e, com isso, o consumo de combustível é reduzido no geral.

## Informações sobre os freios

**Pastilhas de freio novas** ainda não possuem o efeito de frenagem total durante os primeiros 200 km até 300 km (100 a 200 milhas) e precisam ser “amaciadas” → . Entretanto, a força de frenagem um pouco reduzida pode ser compensada com uma pressão mais forte sobre o pedal do freio. **No período de amaciamento, a distância de frenagem é maior em frenagens totais ou frenagens de emergência** se comparado a pastilhas de freio amaciadas. Durante o período de amaciamento, devem ser evitadas frenagens totais e situações que resultem em altas solicitações dos freios, por exemplo, conduzir muito próximo ao veículo da frente.

O **desgaste das pastilhas de freio** depende muito das condições de utilização e da forma de condução. Em caso de se conduzir com frequência no tráfego urbano e em trechos curtos ou com uma forma de condução esportiva, é necessário que a espessura das pastilhas de freio seja verificada por uma empresa especializada periodicamente.

Na condução com **freios molhados**, por exemplo, após travessias de trechos alagados ou sob chuva intensa ou após uma lavagem do veículo, o efeito de frenagem pode ocorrer com retardo devido a discos de freio úmidos ou congelados no inverno. Os freios devem ser “secos por frenagem” o mais rápido possível por meio de frenagens cuidadosas a uma velocidade mais alta. Atentar para que, nesse caso, veículos vindos por trás e os demais usuários da via não sejam colocados em perigo → .

Uma **camada de sal sobre os discos de freio e sobre as pastilhas de freio** retarda o efeito de frenagem e aumenta a distância de frenagem. Se não tiverem ocorrido frenagens em ruas com camadas de sal por um período prolongado, será necessário raspar a camada de sal por meio de frenagens cautelosas → .

**Corrosão** nos discos de freio e **sujeira** nas pastilhas de freio são favorecidas por períodos longos de parada, baixa performance e baixa demanda. Em caso de nenhuma ou de baixa demanda das pastilhas de freio ou havendo corrosão, a Volkswagen recomenda limpar os discos de freio e as pastilhas de freio por meio de diversas frenagens intensas a partir de velo-

idades mais altas. Certifique-se de que nenhum outro veículo e usuário da via estejam em perigo → ⚠.

### Servofreio

O servofreio funciona somente com o motor em funcionamento e amplifica a pressão do pedal que o condutor exerce sobre o pedal do freio.

Se o servofreio não funcionar ou se o veículo for rebocado, o pedal do freio deverá ser pisado com mais força, pois a distância de frenagem aumentará em razão da falta da assistência à força de frenagem → ⚠.

#### ⚠ ATENÇÃO

A condução com pastilhas de freio gastas ou um sistema de freio avariado pode causar acidentes e ferimentos graves.

- *Veículos com indicador de desgaste das pastilhas do freio:* Se a luz de advertência **BRAKE WEAR** ou se acender individualmente ou junto com uma mensagem de texto no display do instrumento combinado, procurar imediatamente uma empresa especializada para que as pastilhas de freio sejam verificadas e as pastilhas gastas sejam trocadas.
- Quando a luz de advertência **BRAKE** ou do sistema de freio não apaga ou acende durante a viagem, o nível do fluido de freio no reservatório está muito baixo ou existe uma falha no sistema de freio. Parar imediatamente e procurar auxílio técnico especializado.
- Se a luz de advertência **BRAKE** ou acender ao mesmo tempo que a luz de advertência do ABS **ABS** ou , pode ser que a função de regulação do ABS tenha falhado. Com isso, é possível que as rodas traseiras travem de forma relativamente rápida numa frenagem. Rodas traseiras travadas podem ocasionar a perda de controle do veículo! Procurar auxílio técnico especializado o mais rápido possível.
- Se a luz de advertência do ABS **ABS** ou não se apagar ou se acender durante a condução, o ABS não está funcionando corretamente. O veículo somente pode ser parado com os freios normais (sem ABS). A proteção proporcionada pelo ABS não está disponível nesse caso. Procurar auxílio técnico especializado o mais rápido possível.

#### ⚠ ATENÇÃO

Pastilhas de freio novas não têm inicialmente o efeito de frenagem ideal.

- As novas pastilhas de freio ainda não têm o efeito de frenagem total de até 300 km (200 milhas) e precisam ser "ajustadas". Nesse

caso, um efeito de frenagem reduzido pode ser aumentado aplicando-se mais pressão sobre o pedal do freio.

- Para reduzir o risco de acidentes, ferimentos graves e a perda de controle do veículo, deve-se conduzir de forma especialmente cuidadosa com pastilhas de freio novas.
- Durante o período de amaciamento das pastilhas de freio novas, nunca se aproximar demais de outros veículos ou gerar situações de condução que resultem numa solicitação elevada do freio.

#### ⚠ ATENÇÃO

Nunca deixar os freios "patinarem" com frequência e por muito tempo ou acionar o pedal do freio com frequência e por muito tempo. Frenagens constantes causam superaquecimento dos freios. Isso pode diminuir bastante o desempenho de frenagem, aumentar a distância de frenagem e, sob certas circunstâncias, ocasionar a falha total do sistema de freio.

#### ⚠ ATENÇÃO

Freios superaquecidos reduzem o efeito de frenagem e aumentam muito a distância de frenagem.

- Na condução em declives, ocorre uma grande solicitação dos freios, que se aquecem muito rápido.
- Antes de percorrer um trecho mais longo com declives acentuados, reduzir a velocidade e trocar, no modo Tiptronic da transmissão automática, para uma marcha mais reduzida. Assim, é possível aproveitar o efeito de frenagem do motor por completo e o freio é aliviado.
- Spoilers dianteiros que não sejam de série ou que estejam avariados podem prejudicar a alimentação de ar dos freios e ocasionar o superaquecimento dos freios.

#### ⚠ ATENÇÃO

Freios molhados ou freios cobertos de gelo ou de sal demoram mais para frear e aumentam a distância de frenagem.

- Experimentar os freios com testes cautelosos.
- Secar sempre os freios por meio de algumas frenagens cautelosas e mantê-los livres de gelo e de sal se as condições de visibilidade, do clima, da pista e do trânsito permitirem.

#### ⚠ ATENÇÃO

A condução sem servofreio ou com funcionamento limitado do servofreio pode aumentar bastante

a distância de frenagem e causar acidentes e ferimentos graves.

- Nunca desligar o motor ou a ignição quando o veículo estiver em movimento.
- Se o servofreio não funcionar ou se o veículo for rebocado, o pedal do freio deverá ser pisado com mais força, pois a distância de frenagem aumentará em razão da falta da assistência à força de frenagem.
- Manter a área dos pés embaixo dos pedais sempre livre, para que o pedal do freio possa ser movido livremente.

**i** Se as pastilhas de freio dianteiras forem verificadas, as pastilhas de freio traseiras também deverão ser verificadas simultaneamente. A espessura de todas as pastilhas de freio deve ser verificada visualmente e com regularidade, inspecionando-se as pastilhas de freio pelas aberturas dos aros ou pela parte inferior do veículo. Se necessário, desmontar as rodas para poder realizar uma verificação completa. Para isto, a Volkswagen recomenda procurar uma Concessionária Volkswagen.

## Conduzir com o veículo carregado

Para garantir boas características de condução de um veículo carregado, observar o seguinte:

- Guardar todos os volumes de bagagem de forma segura → Página 176.
- Acelerar com muito cuidado e cautela.
- Evitar manobras de direção e de frenagem súbitas.
- Frear antes do usual.
- Se for o caso, observar as informações sobre o bagageiro do teto → Página 180.

### **⚠ ATENÇÃO**

Se a carga deslizar, a estabilidade e a segurança de condução do veículo podem ser bastante reduzidas, estender o curso de frenagem em caso de frenagem total ou frenagem de emergência, causando acidentes e ferimentos graves.

- Proteger a carga de maneira correta para que ela não deslize.
- Em caso de objetos pesados, utilizar fitas de amarração ou cintas tensoras adequadas.
- Encaixar os encostos do banco traseiro de forma segura.

## Conduzir com a tampa traseira aberta

A condução com a tampa traseira aberta representa um perigo especial. Fixar corretamente todos os objetos e a tampa traseira aberta e adotar as medidas adequadas, para reduzir a penetração de gases tóxicos.

### **⚠ ATENÇÃO**

A condução com a tampa traseira destravada ou aberta pode causar ferimentos graves.

- Conduzir sempre com a tampa traseira fechada.
- Guardar todos os objetos no compartimento de bagagem de maneira segura. Objetos soltos podem cair do compartimento de bagagem e ferir outros condutores.
- Conduzir sempre de maneira cautelosa e especialmente defensiva.
- Evitar manobras de frenagem e de direção súbitas ou bruscas, pois a tampa traseira pode se mover de maneira descontrolada.
- Garantir que objetos para fora do compartimento de bagagem estejam visíveis para os demais usuários da via. Observar as determinações legais.
- Se houver objetos salientes para fora do compartimento de bagagem, a tampa traseira nunca poderá ser utilizada para "prensar" ou "fixar" objetos.
- Retirar obrigatoriamente o bagageiro mais carga montados sobre a tampa traseira se for preciso conduzir com a tampa traseira aberta.

### **⚠ ATENÇÃO**

Gases tóxicos do escapamento podem alcançar o interior do veículo se a tampa traseira estiver aberta. Isso pode ocasionar inconsciência, intoxicação por dióxido de carbono, acidentes e ferimentos graves.

- Para impedir a entrada de gases tóxicos, conduzir sempre com a tampa traseira fechada.
- Em casos excepcionais, se for necessário conduzir com a tampa traseira aberta, deve-se proceder da seguinte maneira para reduzir a entrada de gases tóxicos no interior do veículo:
  - Fechar todos os vidros e o teto de vidro.
  - Desligar o modo de recirculação de ar do sistema de ventilação e aquecimento ou do ar condicionado.
  - Abrir todos os difusores de ar no painel de instrumentos.

- Ligar o ventilador do sistema de ventilação e aquecimento ou do ar-condicionado no nível mais alto de ventilação.

## ⚠ AVISO

A altura e/ou o comprimento do veículo se modificam quando a tampa traseira está aberta.

## Travessia de trechos alagados em ruas

Para evitar danos ao veículo na travessia de, por exemplo, ruas alagadas, observar o seguinte:

- A água pode alcançar, **no máximo**, a borda inferior da carroceria →
- Não conduzir a uma velocidade superior à velocidade de passo.
- Nunca parar, dar marcha a ré ou desligar o motor na água.
- Veículos no contrafluxo provocam ondas que podem elevar o nível da água para seu veículo, inviabilizando a travessia do trecho alagado de forma segura.
- Na travessia de trechos alagados, desativar sempre o sistema Start-Stop manualmente → Página 103.

## ⚠ ATENÇÃO

Após conduções por água, lama, lodo, etc., pode ocorrer um retardamento no efeito de frenagem em razão de umidade ou congelamento (no inverno) dos discos e pastilhas de freio, aumentando a distância de frenagem.

- “Secar os freios e eliminar o gelo” por meio de manobras de frenagem cuidadosas. Proceder sem colocar os demais usuários da via em risco ou desrespeitar as determinações legais.
- Evitar manobras de frenagem bruscas e súbitas logo após a travessia de trechos alagados.

## ⚠ AVISO

- Na travessia de trechos alagados, algumas peças do veículo, por exemplo, motor, transmissão, chassi ou sistema elétrico, podem ser danificadas seriamente.
- Jamais conduzir por água salgada, pois o sal pode causar corrosão. Lavar imediatamente com água doce todas as peças do veículo que tenham entrado em contato com a água salgada.

## Amaciar o motor de combustão interna

Um novo motor de combustão interna deve ser amaciado durante os primeiros 1.500 quilômetros (1000 milhas). Todas as partes móveis devem ser capazes de se alinhar. Durante as primeiras horas de funcionamento, o motor de combustão interna tem um maior atrito interno do que posteriormente.

### Até 1000 quilômetros (600 milhas):

- Não acelerar ao máximo.
- Não submeter o motor de combustão interna a uma rotação maior que 2/3 da rotação máxima.

### De 1000 a 1500 quilômetros (600 a 1000 milhas):

- aumentar *gradualmente* a velocidade e a rotação do motor.

A forma de condução dos primeiros 1.500 quilômetros (1000 milhas) também influencia a qualidade do motor de combustão interna. Mesmo depois que o motor estiver amaciado, sobretudo quando o motor de combustão interna estiver frio, conduzir com rotação do motor moderada para reduzir o desgaste do motor e aumentar sua performance de quilometragem possível.

Não conduzir com rotação muito baixa. Reduzir a marcha sempre que o motor de combustão interna não estiver operando “de maneira regular”.

Pneus → Página 222 e pastilhas de freio → Página 95 novos devem ser cuidadosamente amaciados.



Se o novo motor de combustão interna for amaciado cuidadosamente, sua vida útil será aumentada e, ao mesmo tempo, o consumo de óleo do motor, reduzido.

## Utilização do veículo em outros países e continentes

O veículo foi produzido para um determinado país e corresponde às determinações de homologação vigentes no país no momento da fabricação do veículo.

Se o veículo precisar ser utilizado temporariamente ou por um curto período no exterior, deve-se observar as orientações correspondentes.

Alguns países adotam normas especiais de segurança e prescrições que podem divergir da condição estrutural do veículo. A Volkswagen recomenda, antes de iniciar uma viagem internacional, que você se informe numa Concessionária Volkswagen sobre as determinações legais do país de destino.

Se o veículo for vendido em outro país ou se for utilizado em outro país por um período prolongado, as respectivas prescrições legais válidas no país de destino devem ser observadas.

Se for o caso, será necessário montar ou desmontar determinados equipamentos e desativar funções. Da mesma forma podem estar envolvidos escopos e tipos de manutenção. Isso é válido especialmente se o veículo for utilizado durante um período prolongado numa região de clima diferente.

Em razão de diferentes bandas de frequências ao redor do mundo, o sistema Infotainment fornecido de fábrica poderá não funcionar em outros países.

### AVISO

- A Volkswagen não se responsabiliza por danos causados ao veículo em razão de combustível de baixa qualidade, serviços insuficientes ou falta de peças originais.
- A Volkswagen não é responsável caso o veículo não corresponda ou corresponda apenas parcialmente aos respectivos requisitos legais de outros países e continentes.

## Solução de problemas



### **BRAKE** Sistema de freio avariado

A luz de advertência se acende em vermelho.

Adicionalmente, pode ser exibida uma mensagem de texto.



### **Não prosseguir!**

- Informar uma empresa especializada e mandar verificar o sistema de freio.



### **BRAKE WEAR** Indicador de desgaste das pastilhas do freio (dependendo da versão)

A luz de advertência pisca ou se acende em vermelho ou amarelo.

As pastilhas de freio dianteiras estão desgastadas.

- Procurar imediatamente uma empresa especializada.
- Verificar **todas** as pastilhas de freio e, se necessário, substituí-las.

### Se a capacidade de frenagem do veículo sofrer alterações

Se as pastilhas de freio estiverem gastas ou ao verificar que o veículo não freia como antes (alteração repentina do curso do freio):

- Procurar uma empresa especializada imediatamente.

## Ligar e desligar o motor

### Botão de partida

O botão de partida substitui o cilindro da ignição (Press & Drive).



**Fig. 85** Na parte inferior do console central: botão de partida para dar partida no motor.

O motor é ligado por meio do botão de partida e do pedal do freio acionado.

O veículo somente pode ser ativado se houver uma chave do veículo válida dentro do veículo.

### Ligar ou desligar a ignição

Pressionar uma vez o botão de partida, sem pisar no pedal do freio ou no pedal da embreagem → Fig. 85.

### Desligamento automático da ignição

Após o veículo reconhecer que o condutor está ausente com o motor de combustão interna desligado, a ignição é automaticamente desligada após o decorrer de um determinado tempo.

### Função de nova partida do motor

Se uma chave do veículo válida não for reconhecida no interior do veículo após se desligar o motor, é possível ligar o motor novamente em aproximadamente 5 segundos. Uma mensagem correspondente será exibida no display do instrumento combinado.

Decorrido este tempo, não é mais possível ligar o motor sem uma chave do veículo válida no interior do veículo.



### **ATENÇÃO**

Movimentos indesejados do veículo podem causar ferimentos graves.

- Ao ligar a ignição, *não* pisar no freio, pois, caso contrário, o motor dá partida imediatamente.

## ATENÇÃO

Uma utilização desatenta ou sem supervisão das chaves do veículo pode causar acidentes e ferimentos graves.

- Ao sair do veículo, desligar o motor e levar sempre todas as chaves do veículo. Crianças ou pessoas não autorizadas podem travar o veículo, ligar o motor ou a ignição e, com isso, acionar equipamentos elétricos, como, por exemplo, o levantador do vidro, o que pode provocar ferimentos graves.
- Nunca deixar crianças ou pessoas com necessidades especiais no veículo quando o veículo for travado. Em caso de emergência, elas não estariam em condições de deixar o veículo sozinhas ou de cuidarem de si mesmas. Num veículo fechado, por exemplo, dependendo da estação do ano, podem ocorrer temperaturas muito altas ou muito baixas que podem ocasionar ferimentos e doenças graves, principalmente em crianças pequenas, ou ocasionar a morte.
- Nunca ligar o motor ou deixá-lo funcionando em locais fechados ou sem ventilação. Os gases do escapamento do motor contêm, entre outros, monóxido de carbono, um gás tóxico inodoro e incolor. O monóxido de carbono pode ocasionar desmaios e morte.

 Ao sair do veículo, sempre desligar a ignição manualmente ou, se for o caso, observar as orientações no display do instrumento combinado.

 Períodos longos de parada com a ignição ligada podem fazer com que a bateria do veículo 12 V se descarregue e não seja mais possível dar partida no motor.

## Dar partida no motor

- Ligar a ignição.
- Pisar no pedal do freio e manter a pressão até que o freio de estacionamento automático seja desligado.
- Colocar a alavanca seletora na posição **N** ou engatar o bloqueio de estacionamento **P**.
- Pressionar rapidamente o botão de partida → Página 99 – não acelerar. Para ligar o motor, deve haver uma chave do veículo válida no interior do veículo.

- Se o motor não começar a funcionar, interromper o procedimento de partida e repeti-lo após aproximadamente um minuto.
- Se o veículo tiver sido travado com a chave do veículo, o botão de partida estará desativado. Se estiver no veículo e precisar dar partida no motor, destrave o veículo primeiro ou execute uma partida de emergência → Página 102.

## ATENÇÃO

O risco de ferimentos graves pode ser reduzido com o motor em funcionamento ou durante a partida do motor.

- Nunca dê partida em um motor em um local fechado ou sem ventilação e nunca deixe um motor funcionar em um local fechado ou sem ventilação. Os gases do escapamento do motor contêm, entre outros, monóxido de carbono, um gás tóxico inodoro e incolor. O monóxido de carbono pode ocasionar desmaios e morte.
- Nunca dê partida no motor ou deixe o motor funcionando se óleo, combustível ou outros recursos facilmente inflamáveis estiverem sob o veículo ou em sua proximidade ou vazarem do veículo, por exemplo, devido a um dano.
- Nunca deixe o veículo sem supervisão com o motor em funcionamento, principalmente com marcha engatada ou posição da marcha engatada. O veículo poderia se mover subitamente ou um evento incomum ocorrer, podendo causar danos, queimaduras e graves lesões.
- Nunca utilizar um acelerador de partida. Um acelerador de partida pode explodir ou causar um súbito aumento da rotação do motor.

## AVISO

- △ O motor de partida ou o motor podem ser danificados ao tentar ligar o motor durante a condução ou quando o motor for acionado novamente imediatamente após ser desligado.

## AVISO

Com o motor frio, evitar rotações do motor elevadas, aceleração total e forte demanda do motor.

## AVISO

Não empurrar ou puxar o veículo para dar partida. Combustível não queimado pode danificar o catalisador.

 Não deixar o motor se aquecer com o veículo parado, mas sim arrancar imediatamente quando houver boa visibilidade através dos vidros. Desta forma, o motor atinge sua temperatura de

serviço mais rapidamente e a emissão de substâncias tóxicas é menor.

 Ao ligar o motor, os grandes consumidores elétricos são desligados temporariamente.

 Se nenhuma chave do veículo se encontrar no interior do veículo, ou se esta não for reconhecida, uma mensagem será exibida no display do instrumento combinado. Este pode ser o caso, se a chave do veículo for interrompida por outro sinal de rádio ou se for coberta por um objeto, por exemplo, por uma mala de metal.

 Se, por exemplo, a pilha-botão da chave do veículo estiver muito fraca ou descarregada, o motor não poderá ser acionado com o botão de partida. Nesse caso, utilizar a função de partida de emergência → Página 102.

 Após ligar um motor frio, ruídos de funcionamento mais fortes podem ocorrer por um curto período. Isso é normal e não deve causar preocupação.

por exemplo, vegetação rasteira, folhas, grama seca, combustível derramado, etc.

- Nunca utilizar proteção adicional na parte inferior do veículo ou produtos anticorrosivos para o tubo do escapamento, catalisadores, placas de blindagem térmica ou filtro de partículas.

### AVISO

Se o veículo for conduzido com grande demanda do motor, ele poderá superaquecer após a parada. Para evitar danos ao motor, deixá-lo funcionando na posição neutra por aproximadamente 2 minutos, antes de desligá-lo.

 Após o desligamento do motor, o ventilador do radiador no compartimento do motor ainda pode continuar funcionando durante alguns minutos mesmo com a ignição desligada. O ventilador do radiador se desliga automaticamente.

## Desligar o motor

- Parar o veículo → .
- Estacionar o veículo → Página 137.
- Pressionar brevemente o botão de partida. Se o motor não puder ser desligado, executar o desligamento de emergência → Página 102.
- Observar as instruções no instrumento combinado → Página 14.

## ATENÇÃO

Nunca desligar o motor enquanto o veículo estiver em movimento. Isso pode causar a perda de controle do veículo, acidentes e ferimentos graves.

- Os airbags e os pré-tensionadores dos cintos de segurança estão fora de função.
- O servofreio não funciona. É necessário aplicar mais força sobre o pedal do freio para parar.
- A direção assistida não funciona. É necessário aplicar mais força para conduzir o veículo.

## ATENÇÃO

As peças do sistema de escape esquentam muito. Por isso, podem causar incêndios e ferimentos graves.

- Nunca estacionar o veículo de forma que peças do sistema de escape entrem em contato com materiais inflamáveis embaixo do veículo, como,

## Imobilizador eletrônico

O imobilizador ajuda a impedir que o motor seja ligado com uma chave do veículo não habilitada e que, desta forma, o veículo possa se movimentar.

A chave do veículo possui um chip. Com a ajuda deste chip, o imobilizador é desativado automaticamente ao inserir uma chave do veículo válida no cilindro da ignição.

O imobilizador eletrônico é ativado automaticamente assim que a chave do veículo for removida do cilindro da ignição.

Por esse motivo, só é possível ligar o motor com a respectiva chave original Volkswagen codificada. Chaves codificadas de veículos podem ser adquiridas em uma Concessionária Volkswagen.

 O perfeito funcionamento do veículo só é garantido com chaves originais Volkswagen.

## Solução de problemas



**Fig. 86** À direita da coluna de direção: função de partida de emergência.

### **EPC** O controle do motor está avariado

A luz de controle acende em amarelo.

O controle do motor está avariado.

- Mandar verificar o motor imediatamente numa empresa especializada.

### **!** Rotação do motor limitada

A luz de controle acende em amarelo.

A rotação do motor foi limitada para evitar o superaquecimento do motor.

A rotação é exibida no display do instrumento combinado.

Nos seguintes casos, a limitação da rotação é suprimida:

- O motor não está mais numa faixa crítica de temperatura.
- Tirar o pé do acelerador.

### **!** juntamente com **EPC** Limitação da rotação do motor devido a avaria do controle do motor

As luzes de controle se acendem em amarelo.

A limitação da rotação é acionada por um problema no controle do motor.

- Atentar para que a rotação indicada não seja ultrapassada.
- Mandar verificar o motor imediatamente numa empresa especializada.

### **Nenhuma chave do veículo válida foi reconhecida**

No display do instrumento combinado, aparecerá um indicador correspondente.

Se a chave do veículo contiver uma pilha-botão fraca ou descarregada, pode ocorrer que a chave do veículo não seja reconhecida.

Deve ser realizada uma partida de emergência:

- Pisar no pedal do freio e mantê-lo pressionado.
- Logo após pressionar o botão de partida, manter a chave do veículo à direita, no revestimento da coluna de direção → Fig. 86.
- A ignição é ligada automaticamente e, se for o caso, é dada a partida no motor.

### **Motor não pode ser desligado**

O motor não pode ser desligado ao pressionar brevemente o botão do motor de partida.

Deve ser realizado um desligamento de emergência:

- Pressionar o botão de partida duas vezes dentro de alguns segundos ou manter pressionado por longo tempo.

O motor é desligado automaticamente → Página 99.

### **Não é possível dar partida no motor.**

Se for utilizada uma chave do veículo não habilitada ou se o sistema estiver avariado, aparecerá uma indicação correspondente no display do instrumento combinado.

- Utilizar uma chave do veículo habilitada.
- Se a avaria persistir, procurar auxílio técnico especializado.

### **Não é possível dar partida no motor.**

O motor não pode ser iniciado pressionando brevemente o respectivo botão de partida enquanto o pedal do freio ou da embreagem estiver pressionado.

Há um defeito no sistema de partida.

- Pressionar o botão de partida até que o motor dê partida.
- Procurar auxílio técnico especializado.





# Sistema Start-Stop

## Sistema Start-Stop



**Fig. 87** Na parte inferior do console central ou, dependendo da versão, no sistema Infotainment: botão do sistema Start-Stop.

O sistema Start-Stop desliga o motor automaticamente ao parar o veículo e em fases de parada do veículo. Se necessário, o motor é ligado novamente automaticamente.

### Ligar o sistema Start-Stop

A função é ativada automaticamente toda vez que a ignição é ligada. No display do instrumento combinado são indicadas informações sobre o status atual.

No sistema Infotainment, outras informações referentes ao modo Start-Stop podem ser acessadas por meio do botão ou das superfícies de função **(MENU)** e das superfícies de função **(Veículo)**, **(Seleção)** e **(Status do veículo)**.

Na travessia de trechos alagados, desligar sempre o sistema Start-Stop manualmente.

Para parar o veículo, pisar no pedal do freio e manter pressionado. Um pouco antes ou ao atingir a parada do veículo, o motor se desliga.

Para dar nova partida no motor, retirar o pé do pedal do freio ou pisar no pedal do acelerador.

### Luzes de controle

Se a luz de controle (A) estiver acesa no instrumento combinado, isso indica que o sistema Start-Stop está disponível e o desligamento automático do motor está ativo.

Se a luz de controle (B) estiver acesa no instrumento combinado, o sistema Start-Stop não está disponível ou o sistema Start-Stop deu partida automática no motor → ⚠.

O status do sistema Start-Stop pode ser exibido no display do instrumento combinado.

### Condições importantes para o desligamento automático do motor

- O condutor colocou o cinto de segurança.
- A porta do condutor está fechada.
- A tampa dianteira está fechada.
- Uma temperatura mínima do motor foi atingida.
- A temperatura no interior do veículo está na faixa dos valores de temperatura definidos e a umidade do ar não é muito alta.
- A função de desembaçamento do ar-condicionado não está ligada.
- A carga da bateria do veículo 12 V é suficiente.
- A temperatura da bateria do veículo 12 V não está muito baixa nem muito alta.
- O veículo não se encontra num aclive ou declive muito acentuado.
- O volante não está virado intencionalmente.
- A marcha a ré não está engatada.
- O assistente de direção para estacionamento (Park Assist) não está ativado.
- O perfil de condução **Off-road** não está ativado.
- O controle automático de distância não está ativado.

Se as condições para o desligamento automático do motor só forem alcançadas durante uma fase de parada, o motor também poderá desligar posteriormente, por exemplo, ao desligar a função de desembaçamento.

### Condições para uma nova partida automática

O motor poderá ser ligado automaticamente sob as seguintes condições:

- Se o interior do veículo se aquecer ou se esfriar muito.
- Se o veículo começar a se movimentar.
- Se a tensão elétrica na bateria do veículo 12 V tiver se reduzido.
- Se o volante for movimentado.



Basicamente, vale: o motor sempre se ligará novamente de forma automática se isso for necessário para o veículo e para a situação reconhecida.

### Condições que exigem uma partida manual do motor

O motor deve ser ligado manualmente sob as seguintes condições:

- Se a porta do condutor for aberta.
- Se a tampa dianteira for aberta.

## Ativar e desativar o sistema Start-Stop manualmente

- Pressionar o botão  no console central para desativar o sistema manualmente. Com o sistema Start-Stop desativado, a luz de controle se acende no botão → Fig. 87.
- Pressionar o botão  no console central novamente para reativar o sistema manualmente → Fig. 87.

Sempre que o botão  for pressionado, o display no instrumento combinado exibe o status do sistema Start-Stop.

Se o sistema Start-Stop tiver desligado o motor, ele é ligado novamente assim que o sistema for desativado com o botão .

Na travessia de trechos alagados, desativar sempre o sistema Start-Stop manualmente.

## Modo Start-Stop com controle automático de distância (ACC)

Após uma intervenção de frenagem ativa por meio do controle automático de distância (ACC) até a parada → Página 127, o motor é desligado.

Nos seguintes casos, ocorre uma nova partida do motor com o ACC ativo:

- ao pisar no pedal do acelerador.
- quando o ACC tiver assumido novamente a regulação de velocidade e de distância.
- se o veículo que segue na frente se distanciar.

Uma nova partida no motor também ocorre quando o controle automático de distância (ACC) está desativado e o veículo que segue na frente se distancia.

## ATENÇÃO

Nunca desligar o motor enquanto o veículo estiver em movimento. Isso pode causar a perda de controle do veículo, acidentes e ferimentos graves.

- Os airbags e os pré-tensionadores dos cintos de segurança estão fora de função.
- O servofreio não funciona. É necessário aplicar mais força sobre o pedal do freio para parar.
- A direção assistida não funciona. É necessário aplicar mais força para conduzir o veículo.
- Quando a ignição for desligada, o travamento da coluna de direção pode se encaixar e o veículo não pode mais ser manobrado.
- Ao trabalhar no compartimento do motor, o sistema Start-Stop precisa estar desativado.

## AVISO

Se o sistema de Start-Stop for utilizado por um período de tempo muito longo quando as temperaturas externas forem muito elevadas, a bateria do veículo 12 V pode ser danificada.

 Em alguns casos pode ser necessário ligar novamente o motor manualmente. Observar a mensagem correspondente no display do instrumento combinado.

 Quando, em veículos com seleção do perfil de condução, for selecionado o → Página 112 perfil de condução **Eco**, o sistema Start-Stop é ativado automaticamente.

 Na travessia de trechos alagados, desativar sempre o sistema Start-Stop manualmente. <

## Solução de problemas

### Motor não dá mais partida automaticamente

- Dar partida manualmente no motor → Página 100.
- Desativar manualmente o sistema Start-Stop.
- Procurar uma empresa especializada imediatamente. <

## Transmissão automática

### Transmissão automática: selecionar a posição da alavanca seletora

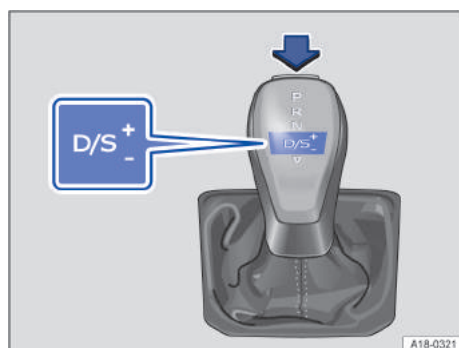

Fig. 88 Alavanca seletora da transmissão automática com botão bloqueador (seta).

Com a ignição ligada, o display do instrumento combinado exibe a posição selecionada da alavanca seletora.

## **P** – Bloqueio de estacionamento

As rodas de tração estão bloqueadas. Engatar somente com o veículo *parado*.

Para desengatar a posição da alavanca seletora com a ignição ligada, pisar no pedal do freio e pressionar o botão bloqueador na alavanca seletora.

## **R** – Marcha a ré

A marcha a ré está engatada. Engatar somente com o veículo *parado*.

## **N** – Neutra

A transmissão está na posição neutra. Não há transmissão de força para as rodas, e o efeito de frenagem do motor não está disponível.

## **D/S** – Posição permanente para condução para frente

**Posição de marcha D: programa normal.**

Todas as marchas à frente são aumentadas e reduzidas automaticamente. O momento da troca de marcha depende da carga do motor, do estilo de condução individual e da velocidade da condução.

**Posição de marcha S: programa Sport.**

As marchas são aumentadas *mais tarde* e reduzidas *mais cedo* do que na posição de marcha **D** para aproveitar completamente as reservas de potência do motor. O momento da troca de marcha depende da carga do motor, do estilo de condução individual e da velocidade da condução.

Para trocar entre a posição de marcha **D** e **S**, leve a alavanca seletora para trás ▽ → [Fig. 88](#).

Nisto, a alavanca seletora sempre voltará elasticamente à posição **D/S**. Isso também funciona no curso seletor Tiptronic → Página 106.

### **Bloqueio da alavanca seletora**

Na posição **P** ou **N**, o bloqueio da alavanca seletora impede que seja engatada uma posição de marcha por descuido e com isto o veículo se coloque em movimento involuntário.

Para liberar o bloqueio da alavanca seletora, ligar a ignição e pisar no pedal do freio. Em seguida, pressionar o botão bloqueador na manopla da alavanca seletora na direção da seta → [Fig. 88](#).

Ao saltar da posição **N**, por exemplo, da marcha a ré para **D/S**, a alavanca seletora não é bloqueada. Assim, por exemplo, é possível “embalar” um veículo

atolado para fora do atoleiro. O bloqueio da alavanca seletora engatará se, com o pedal do freio não acionado, a alavanca permanecer na posição **N** por mais de aproximadamente um segundo e a uma velocidade inferior a aproximadamente 5 km/h (3 mph).

### **ATENÇÃO**

O engate de uma marcha incorreta pode ocasionar a perda de controle do veículo, acidentes e ferimentos graves.

- Nunca acelerar ao engatar uma posição de marcha.
- Com o motor em funcionamento e a posição de marcha engatada, o veículo se movimentará assim que o pedal do freio for liberado.
- Nunca trocar para a marcha a ré **R** ou engatar o bloqueio de estacionamento **P** durante a condução.

### **ATENÇÃO**

Movimentos indesejados do veículo podem causar ferimentos graves.

- Como condutor, nunca deixar o banco do condutor com o motor em funcionamento e uma posição de marcha engatada. Se for preciso sair do veículo com o motor em funcionamento, ativar sempre o freio de estacionamento eletrônico e colocar o bloqueio de estacionamento **P**.
- Com o motor em funcionamento e a marcha **D/S** ou **R** engatada, é necessário manter o veículo parado com o pedal do freio. Mesmo em marcha lenta, a transmissão de força não é totalmente interrompida e o veículo se “arrasta”.
- Nunca trocar para a marcha a ré **R** ou engatar o bloqueio de estacionamento **P** quando o veículo estiver em movimento.
- Nunca sair do veículo com a posição da alavanca seletora **N**. O veículo pode descer um declive, independentemente de o motor estar em funcionamento ou não.

### **AVISO**

Se, com o veículo parado, o freio de estacionamento eletrônico **não** estiver ligado e o pedal do freio for liberado com o bloqueio de estacionamento **P** engatado, o veículo pode se mover alguns centímetros para frente ou para trás.



Caso, durante a condução, a posição **N** seja selecionada acidentalmente, tirar o pé do pedal do acelerador. Aguardar a rotação de marcha lenta do motor na posição neutra, somente então engatar uma posição de marcha.

**i** Se, com o motor desligado por um longo período de tempo, a alavanca seletora não se encontrar no bloqueio de estacionamento P, a bateria do veículo 12 V se descarrega.

## Trocar a marcha com Tiptronic

Com transmissão automática, as marchas podem ser aumentadas ou reduzidas manualmente com o Tiptronic.

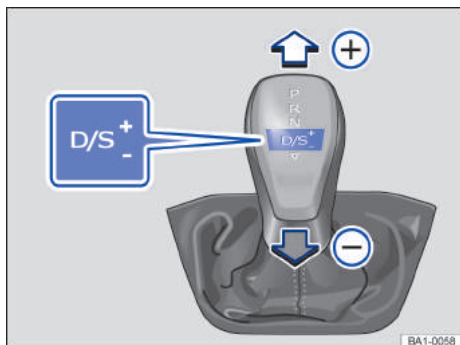

Fig. 89 Alavanca seletora na posição Tiptronic.

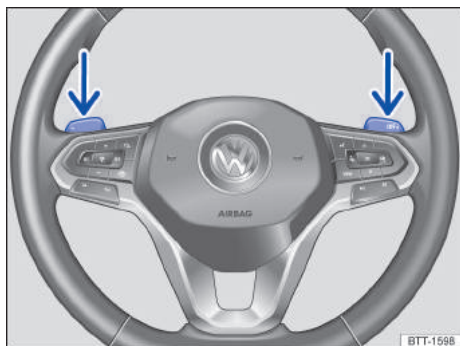

Fig. 90 Volante com seletores basculantes do Tiptronic.

Ao mudar para o modo Tiptronic, a marcha atual engatada é mantida. Isso vale até que o sistema execute uma troca de marcha automática devido à situação de condução atual.

### Comandar o Tiptronic com a alavanca seletora

- Pressionar a alavanca seletora da posição **D/S** para a direita na direção do curso seletor do Tiptronic.

- Mover a alavanca seletora para frente (+) ou para trás (-) para aumentar ou diminuir a marcha → Fig. 89.

Ao tocar a alavanca seletora no curso seletor do Tiptronic, o botão bloqueador na alavanca seletora não deve estar pressionado.

### Comandar o Tiptronic com os seletores basculantes

- Puxar o seletor basculante direito na direção do volante para aumentar a marcha → Fig. 90.
- Puxar o seletor basculante esquerdo na direção do volante para reduzir a marcha.
- Para sair do programa do Tiptronic, puxar o seletor basculante direito na direção do volante por aproximadamente um segundo.

O modo Tiptronic é desativado automaticamente se os seletores basculantes não forem acionados durante algum tempo ou se a alavanca seletora não estiver no curso seletor do Tiptronic.

### AVISO

- Ao acelerar, um pouco antes de atingir a rotação máxima admissível do motor, a transmissão muda automaticamente para a marcha imediatamente superior.
- Na redução de marcha manual, a transmissão muda a marcha somente se uma alta rotação do motor não for mais possível.

## Condução com transmissão automática

As marchas à frente são aumentadas ou reduzidas automaticamente.

### Condução em declives

Quanto maior o declive, mais reduzida deve ser a marcha selecionada. Marchas mais reduzidas elevam o efeito de frenagem do motor. Nunca deixar o veículo rodar livremente na posição neutra **N** por montanhas ou colinas abaixo.

- Reduzir a velocidade.
- Empurrar a alavanca seletora da posição **D/S** para a direita para dentro do curso seletor do Tiptronic → Página 106.
- Reduzir a marcha com um breve toque para trás na alavanca seletora.
- **OU:** reduzir a marcha com os seletores basculantes do volante → Página 106.

## Parar e dar partida em subidas

Quanto maior o aclave, mais reduzida deve ser a marcha selecionada.

Ao parar num aclave ou ladeira com uma posição de marcha engatada, o veículo sempre precisa ser impedido de se movimentar, pisando no pedal do freio ou acionando o freio de estacionamento eletrônico. Soltar o pedal do freio ou desativar o freio de estacionamento eletrônico somente ao arrancar → .

## Conduzir em modo roda-livre com transmissão de dupla embreagem DSG®

Em roda-livre, é aproveitado o impulso do veículo para economizar combustível pela forma de condução prevista. O motor não freia mais o veículo – o que significa que o veículo pode se deslocar por um trecho mais longo. A função só está disponível para a posição da alavanca seletora **D/S** e na faixa de velocidade de 40 – 130 km/h (25 mph – 80 mph).

Se o pedal do freio for pisado durante a rolagem, o motor permanece desligado até a parada.

Em caso de rolagem sem freio, o motor dá partida outra vez automaticamente em “velocidade de desligamento”.

Para garantir uma nova partida segura do motor e assegurar a alimentação da rede elétrica do veículo, é possível que ocorra uma nova partida automática do motor.

## Acionar a roda-livre

- Na seleção do perfil de condução, selecionar o perfil de condução **Eco** → Página 113.
- Tirar o pé do pedal do acelerador. O motor é desmontado e funciona em marcha lenta. O veículo se desloca sem o efeito de frenagem do motor.

## Interromper a roda-livre

- Pisar fortemente no pedal do freio.
- **OU**: pisar levemente no pedal do acelerador.
- **OU**: puxar um seletor basculante para o volante.
- **OU**: pressionar a alavanca seletora na posição Tiptronic.
- **OU**: mudança de perfil de condução a partir da condução **Eco**.

## Kick-down

A função kick-down permite uma aceleração máxima com a alavanca seletora na posição **D/S** ou na posição Tiptronic.

Ao pisar totalmente no pedal do acelerador, a transmissão automática engata uma marcha inferior, independentemente da velocidade da rotação do mo-

tor. Desse modo, é aproveitada a aceleração total do veículo → .

Com o Kick-down, o aumento de marcha ocorre somente ao atingir a rotação máxima prescrita do motor.

Se, em veículos com seleção do perfil de condução, estiver selecionado o perfil de condução **Eco** → Página 113 e o acelerador for acionado para além do ponto de pressão até o fundo, a potência do motor será regulada automaticamente de modo que o veículo tenha aceleração máxima.

## Programa Launch Control

Dependendo da versão, veículos com transmissão automática possuem um programa Launch Control. O programa Launch Control possibilita uma aceleração máxima a partir de um estado de repouso.

- Desligar o controle de tração → Página 146.
- Pisar no pedal do freio com o pé esquerdo e manter pressionado.
- Colocar a alavanca seletora na posição **D/S** da alavanca seletora na posição de marcha **S** ou na posição Tiptronic.
- **OU**: no caso de veículos com seleção do perfil de condução, selecionar o perfil de condução **Sport** ou **Race** → Página 113.
- Com o pé direito, pisar no pedal do acelerador até atingir uma rotação de aproximadamente 3.200 rpm.
- Tirar o pé esquerdo do freio → . O veículo arranca com aceleração máxima.
- Ligar o ASR após a aceleração!

## ATENÇÃO

Uma aceleração rápida pode ocasionar a perda de tração e derrapagens, principalmente em pistas escorregadias. Isso pode ocasionar a perda de controle do veículo, acidentes e ferimentos graves.

- Adequar sempre a forma de condução ao fluxo do trânsito.
- Utilizar o kick-down ou a aceleração rápida somente se as condições de visibilidade, do clima, da pista e do trânsito permitirem e os demais usuários da via não correrem risco devido à aceleração do veículo e à forma de condução.
- Observar que as rodas de tração podem girar em falso e o veículo pode escorregar com o ASR desligado, especialmente se a rua estiver escorregadia.
- Ligar o ASR após a aceleração.
- Somente utilizar o programa Launch Control se as condições da pista e do trânsito permitirem.

## ⚠️ ATENÇÃO

Nunca deixar os freios “patinarem” com frequência e por muito tempo ou acionar o pedal do freio com frequência e por muito tempo. Frenagens constantes causam superaquecimento dos freios. Isso pode diminuir bastante o desempenho de frenagem, aumentar a distância de frenagem e, possivelmente, ocasionar a falha total do sistema de freio.

## ⓘ AVISO

- Ao parar em subidas com uma posição de marcha engatada, não impedir a movimentação do veículo por meio do pedal do acelerador. Isso pode superaquecer a transmissão automática e danificá-la.
- Nunca deixar o veículo rodar na posição da alavanca seletora **N**, principalmente com o motor desligado. A transmissão automática não será lubrificada e, por isso, poderá ser danificada.
- *Veículos com programa Launch Control*: na aceleração com o programa Launch Control, todos os componentes do veículo são fortemente solicitados. Isso pode ocasionar um grande desgaste.

## ⓘ AVISO

Nunca deixar os freios “deslizarem” com uma pressão leve no pedal se não for realmente necessário frear. Isso aumenta o desgaste.

## Solução de problemas

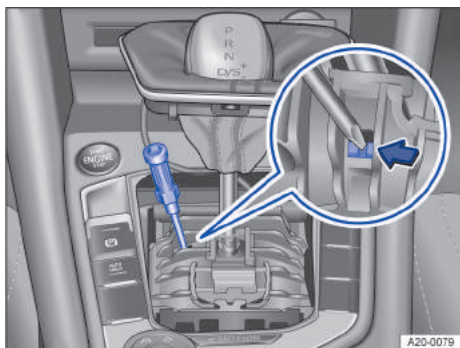

Fig. 91 Destruvar emergencialmente o bloqueio da alavanca seletora (variante 1).

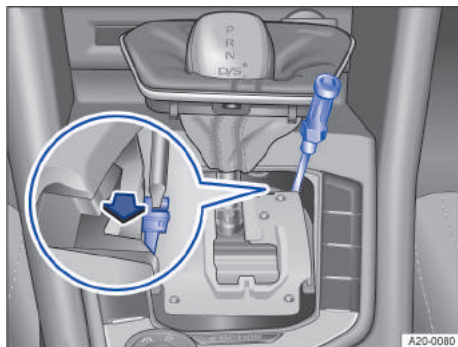

Fig. 92 Destruvar emergencialmente o bloqueio da alavanca seletora (variante 2).

### ⓘ O motor não dá partida

A luz de controle se acende em verde.

Pedal do freio não foi pressionado, por exemplo, durante uma tentativa de selecionar outra posição de marcha com a alavanca seletora.

- Para engatar uma posição de marcha, pisar no pedal do freio.
- Ver também freio de estacionamento eletrônico → Página 137.

### ⓘ O arranque é impedido pelo bloqueio da alavanca seletora

A luz de controle pisca em verde.

O botão bloqueador da alavanca seletora não está pressionado.

- Verificar se o botão de bloqueio foi travado.
- Se necessário, encaixar o botão de bloqueio.

### ⓘ O arranque é impedido pelo bloqueio da alavanca seletora

A luz de controle pisca em verde. Além disso, é mostrado um texto informativo.

Em casos raros, em veículos com transmissão de dupla embreagem DSG®, pode ocorrer que o bloqueio da alavanca seletora não engate.

A propulsão é, então, desenergizada para impedir um arranque indesejado.

- Acionar o pedal do freio e soltar o pedal novamente.

### ⓘ Transmissão sobreaquecida

A luz de controle acende em amarelo.

Além disso, pode soar um alerta sonoro. Se for o caso, uma mensagem de texto é exibida no display do instrumento combinado.

A transmissão de dupla embreagem DSG® pode se aquecer muito, por exemplo, por arranques frequentes, “deslocamento lento” demorado ou trânsito intenso.

—  **Não prosseguir!**

- Deixar a transmissão resfriar com o bloqueio de estacionamento P engatado → .
- Se a luz de controle não se apagar, não continuar conduzindo. Procurar auxílio técnico especializado. Caso contrário, podem ocorrer danos significativos à transmissão.

### **Destramento de emergência do bloqueio da alavanca seletora**

Se o veículo tiver que ser rebocado durante uma falha da alimentação de corrente, por exemplo, bateria do veículo 12 V descarregada, deve ser realizado um destramento de emergência do bloqueio da alavanca seletora. Para isso, procurar imediatamente auxílio técnico especializado.

O destramento de emergência se encontra abaixo da cobertura do quadro da alavanca seletora.

Desinstalar a cobertura do quadro da alavanca seletora:

- Ligar o freio de estacionamento eletrônico. Se o freio de estacionamento eletrônico não puder ser ligado, o veículo deve ser protegido contra deslocamento de outra forma.
- Desligar a ignição.
- Puxar cuidadosamente para cima a cobertura na região da coifa da alavanca seletora com os cabos elétricos conectados → Fig. 91 ou → Fig. 92.
- Inverter a cobertura para cima sobre a alavanca seletora.

Destruar emergencialmente o bloqueio da alavanca seletora → .

- Pressionar a alavanca de destramento no sentido da seta → Fig. 91 ou → Fig. 92 manter nesta posição.
- Pressionar o botão bloqueador na manopla da alavanca seletora e levar a alavanca para a posição N.
- Após o destramento de emergência, pressionar cuidadosamente a cobertura no console central, atentando para a correta posição dos cabos elétricos.

### **Programa de emergência**

Se todos os indicadores das posições da alavanca seletora estiverem ressaltados com um fundo claro no

display do instrumento combinado, haverá uma avaria do sistema. A transmissão de dupla embreagem DSG® funciona num programa de emergência. No programa de emergência o veículo ainda pode funcionar, mas com velocidade reduzida e não em todas as marchas.

Com transmissão de dupla embreagem DSG®, em alguns casos **não será mais possível conduzir em marcha a ré.**

Em todos os casos, a transmissão de dupla embreagem DSG® deverá ser verificada imediatamente por uma empresa especializada.

### **Veículo se movimentava apesar da posição de marcha não engatada**

Se o veículo não se mover na direção desejada, a posição de marcha pode não estar corretamente engatada pelo sistema.

- Pisar no pedal do freio e engatar novamente a posição de marcha.
- Se o veículo continuar não se movendo na direção desejada, há uma avaria do sistema. Procurar auxílio técnico especializado e mandar verificar o sistema.

### **ATENÇÃO**

Nunca ativar o bloqueio de estacionamento enquanto o freio de estacionamento eletrônico estiver desligado. Do contrário, em trechos de aclive ou declive, o veículo pode entrar em movimento inesperadamente e, com isso, causar acidentes e ferimentos graves.

### **AVISO**

Se o veículo, com o motor desligado e com a alavanca seletora na posição N, rodar por um período maior ou com velocidade mais elevada, a transmissão de dupla embreagem DSG® será danificada, por exemplo, durante a rebocagem.

### **AVISO**

- Na primeira vez que for exibido o superaquecimento da transmissão, é necessário parar o veículo com segurança ou conduzir com velocidade acima de 20 km/h (12 mph).
- Se a mensagem de texto e o alerta sonoro se repetirem a cada 10 segundos, o veículo deverá ser parado imediatamente com segurança e o motor deverá ser desligado. Deixar a transmissão esfriar.
- Para evitar danos à transmissão, deve-se prosseguir somente se o alerta sonoro não soar mais. Enquanto a transmissão estiver superaquecida, os

processos de partida ou a condução em velocidade de passo devem ser evitados.

## Conduzir em aclives

### Sistema de assistência em subidas

O sistema de assistência em subidas dá suporte ao arranque em aclives mediante apoio ativo do veículo.

#### O sistema de assistência em subidas é ativado automaticamente sob estas premissas

As seguintes condições devem estar satisfeitas simultaneamente:

- O veículo **parado** é mantido parado numa subida com o freio ou com o freio de estacionamento eletrônico até o arranque.
- O motor funciona “redondo”.
- Todas as quatro rodas possuem bom contato com o solo e o veículo não se encontra enviesado.
- A marcha à frente ou a marcha a ré está engatada.

Para o arranque, tirar o pé do pedal do freio ou soltar o freio de estacionamento eletrônico e acelerar imediatamente. **No arranque, o freio é liberado de forma dosada.**

#### O sistema de assistência em subidas é imediatamente desativado:

- Assim que uma das condições mencionadas em → Página 110 não for mais atendida.
- Se a porta do condutor for aberta.
- Com funcionamento não redondo do motor ou problemas no motor.
- Com motor desligado ou estrangulado.
- Quando a alavanca seletora se encontrar na posição neutra **N**.
- Assim que apenas um pneu apresente contato insuficiente com o solo, por exemplo, em enviesamentos do veículo.

### CUIDADO

- Se o veículo não partir imediatamente após a liberação do pedal do freio, o veículo pode possivelmente rolar para trás. Acione nesse caso imediatamente o pedal do freio ou ligue o freio de estacionamento eletrônico.
- Se o motor morrer, acione imediatamente o pedal do freio ou ligue o freio de estacionamento eletrônico.

- Quando em trânsito cerrado parar numa subida e você quiser evitar que o veículo role para trás ao sair, acione o pedal do freio por alguns segundos antes de partir.

### Assistente em descidas

O assistente em descidas oferece suporte para a frenagem numa condução em descida nos veículos com transmissão de dupla embreagem DSG® → . Para isso, o assistente em descidas utiliza o efeito de frenagem do motor.

A seleção da marcha ideal é feita pela própria transmissão de dupla embreagem DSG®, dependendo do declive existente e da velocidade atual. Para isso, a alavanca seletora deve estar na posição **D/S**. No modo Tiptronic, o assistente em descidas **não** está ativo.

Como o assistente em descidas pode ser reduzido no máximo para a terceira marcha, em declives muito íngremes pode ser necessário mudar para o modo Tiptronic. No modo Tiptronic, trocar manualmente para a segunda ou para a primeira marcha para utilizar o efeito de frenagem do motor e minimizar o uso dos freios.

Enquanto o assistente em descidas estiver ativo, o sistema Start-Stop estará automaticamente desativado.

#### Ativar automaticamente o assistente em descidas:

- Se o declive for maior que aproximadamente 6%.
- **E**: se a alavanca seletora estiver na posição **D/S**.
- **Adicionalmente, no caso do sistema regulador de velocidade (GRA) ou controle automático de distância (ACC) desligado**: se a velocidade for inferior a aproximadamente 80 km/h (50 mph) ou se o condutor pisar no freio.
- **Adicionalmente, com o sistema regulador de velocidade (GRA) ou com o controle automático de distância (ACC) ativo**: se a velocidade salva for excedida.

#### Desativar automaticamente o assistente em descidas:

- Quando o declive diminuir.
- **OU**: se a transmissão aumentar a marcha porque a rotação do motor é superior a aproximadamente 4.500 rpm.
- **Ou adicionalmente, no caso do sistema regulador de velocidade (GRA) ou controle automático de distância (ACC) ativo**: se a velocidade salva puder ser mantida.



## ⚠️ ATENÇÃO

A tecnologia inteligente do assistente em descidas não pode ir além dos limites impostos pela física e funciona somente dentro dos limites do sistema. O maior conforto oferecido pelo assistente em descidas não deve incentivar a colocar a segurança em risco.

- Movimentos indesejados do veículo podem causar ferimentos graves.
- O assistente em descidas não pode substituir a atenção do condutor!
- Adequar sempre a velocidade e a forma de condução às condições de visibilidade, do clima, da pista e do trânsito.
- Um assistente em descidas não consegue manter um veículo no aclave ou frear suficientemente em trechos de declive em todas as condições, por exemplo, em pisos escorregadios ou congelados.

## ⚠️ ATENÇÃO

Estar sempre pronto para frear. Se não for assim, poderão ocorrer acidentes e ferimentos como consequência.

- O assistente em descidas é meramente um meio auxiliar e não pode frear o veículo suficientemente em trechos com descidas em todas as situações.
- O veículo pode acelerar apesar do assistente em descidas.

## Sistema de assistência em descidas

Quando o assistente em descidas está ativo, a luz de controle  se acende na cor verde.

Quando o assistente em descidas está inativo, a luz de controle  se acende na cor cinza. O sistema está ligado, mas não regula.

O sistema de assistência em descidas limita a velocidade em declives acentuados nos percursos para frente ou para trás mediante intervenções de frenagem automáticas em todas as quatro rodas → ⚠️. Um bloqueio das rodas é evitado, pois o sistema antibloqueio do freio permanece ativo.

A velocidade após entrada no declive com menos de 30 km/h (19 mph) é limitada para, no mínimo, 2 km/h (1 mph) e, no máximo, 30 km/h (19 mph). O condutor pode, a qualquer momento, mediante aceleração ou frenagem, aumentar ou diminuir a velocidade dentro dos limites de velocidade mencionados → ⚠️.

A condição, no entanto, é que o piso apresente aderência suficiente. Dessa maneira, o sistema de assistência em descidas, por exemplo, **não** pode realizar sua função, se for percorrido um declive congelado ou com piso escorregadio.

O sistema de assistência em descidas é ativado automaticamente, quando as seguintes condições forem atendidas:

- O motor do veículo está funcionando.
- O perfil de condução **off-road** está selecionado.
- A velocidade está inferior a 30 km/h (19 mph) (no display do instrumento combinado, o indicador de funções  está visível).
- O declive deve ser de, no mínimo, 10%.
- Não se está freando ou acelerando.

O sistema de assistência em descidas é desativado quando a velocidade for superior a 30 km/h (19 mph), quando for freado ou acelerado ou quando o declive for menor que 5 %.

## ⚠️ ATENÇÃO

A tecnologia inteligente do sistema de assistência em descidas não pode ir além dos limites impostos pela física e funciona somente dentro dos limites do sistema. Não se pode permitir nunca que o maior conforto oferecido pelo sistema de assistência em descidas incentive a colocar a segurança em risco.

- Movimentos indesejados do veículo podem causar ferimentos graves.
- O sistema de assistência em descidas não pode substituir a atenção do condutor.
- Adequar sempre a velocidade e a forma de condução às condições de visibilidade, do clima, da pista e do trânsito.
- O sistema de assistência em descidas não consegue manter um veículo parado na subida ou frear suficientemente em trechos de declive (por exemplo, em pisos escorregadios ou congelados) em todas as situações.

## ⚠️ ATENÇÃO

Estar sempre pronto para frear. Se não for assim, poderão ocorrer acidentes e ferimentos como consequência.

- O sistema de assistência em descidas é somente um meio auxiliar e não pode frear o veículo suficientemente em trechos de declive em todas as situações.
- O veículo pode aumentar a velocidade apesar do sistema de assistência em descidas.

## Direção

### Informações sobre a direção

#### A direção

A servoassistência da direção eletromecânica é adequada automaticamente de acordo com a velocidade de condução, com o torque da direção e com o ângulo de direção das rodas. A direção eletromecânica funciona somente com o motor em funcionamento. Quando o sistema Start-Stop intervém e desliga o motor, a direção continua funcionando.

Quando a servoassistência da direção estiver reduzida ou danificada, será necessário aplicar bem mais força que o usual para manobrar → ⚠.

Em veículos com seleção do perfil de condução, o comportamento da servoassistência da direção pode ser influenciado por meio do perfil de condução selecionado.

#### Servoassistência da direção

A servoassistência da direção fornece ao condutor uma assistência de direção em situações de condução críticas. Forças de direção adicionais apoiam o condutor na direção → ⚠.

#### ⚠ ATENÇÃO

Quando a direção assistida não trabalha, a capacidade de manobrabilidade é muito reduzida por um volante pesado, o que pode causar a perda do controle do veículo, acidentes, ferimentos graves e morte.

- Dependendo da versão, a direção assistida trabalha apenas com o motor funcionando.
- Nunca deixe o veículo rodar com o motor desligado.

#### ⚠ ATENÇÃO

A servoassistência da direção auxilia o condutor juntamente com o ESC a manobrar o veículo em situações de condução críticas. O condutor precisa manobrar o veículo obrigatoriamente. O veículo não é manobrado pela servoassistência da direção.

#### ⓘ AVISO

Em caso de reboque do veículo, a ignição deverá estar ligada para que as lanternas dos indicadores de direção, a buzina, os limpadores dos vidros e os lavadores dos vidros possam ser ligados. <

### Solução de problemas

#### 🚫! Direção avariada

A luz de advertência está acesa ou pisca em vermelho.

A direção eletromecânica está avariada.

- 🚫! **Não prosseguir!** Procurar auxílio técnico especializado.
- Se a luz de advertência estiver **acesa** em vermelho, pode haver problemas de funcionamento da direção porque a direção eletromecânica falhou.
- Se a luz de advertência **pisca** vermelho, a coluna de direção não pode ser destravada.

#### 🚫! Direção avariada

A luz de controle está acesa ou pisca em amarelo.

O volante reage mais lentamente ou mais sensível do que o normal.

A luz de controle **fica acesa permanentemente**:

- Dar a partida no motor novamente e conduzir um trecho curto devagar.
- Se a luz de controle continuar acesa, procurar uma empresa especializada.

A luz de controle **pisca**:

- Girar o volante um pouco de um lado para outro.
- Desligar e ligar novamente a ignição.
- Observar mensagens no display do instrumento combinado.
- Se, após ligar a ignição, a luz de controle continuar piscando, não prosseguir. Procurar auxílio técnico especializado. <

## Seleção do perfil de condução

### 📖 Introdução ao assunto

O condutor pode ajustar diversas características dos sistemas do veículo à situação atual de condução, ao conforto desejado de condução e uma forma de condução econômica através dos perfis de condução. Pertencem aos sistemas do veículo a serem ajustados, entre outros, o chassi, a direção, a propulsão e o ar-condicionado.

Conforme a versão do veículo, diferentes perfis de condução estão disponíveis para a seleção. A influ-

ência dos sistemas do veículo nos perfis de condução individuais depende da versão do veículo.

## Selecionar perfil de condução

O perfil de condução pode ser selecionado com a ignição ligada e o veículo parado ou durante a condução → .

Se um perfil de condução for selecionado durante a condução, os sistemas do veículo são comutados imediatamente para o novo perfil de condução, exceto a Propulsão.

- Para que o novo perfil de condução selecionado também seja ativado para o sistema do veículo Propulsão, tirar rapidamente o pé do pedal do acelerador assim que a situação do trânsito permitir.

### Selecionar o perfil de condução por meio do sistema Infotainment

- Abrir o menu no sistema Infotainment e selecionar o perfil de condução → Página 27.

### Exibir informações do perfil de condução

- Para exibir mais informações do perfil de condução selecionado, tocar em  no sistema Infotainment.

## ATENÇÃO

O ajuste do perfil de condução durante a condução pode distrair dos acontecimentos do trânsito e causar acidentes.

- Conduzir sempre de forma atenta e responsável.

## Características dos perfis de condução



**Eco:** coloca o veículo num estado de baixo consumo e auxilia para uma forma de condução econômica. No perfil de condução Eco, a posição de marcha é comutada automaticamente para a posição de marcha E.



**Normal:** o perfil de condução representa as configurações básicas dos sistemas do veículo e oferece uma combinação ponderada, por exemplo, para o uso no dia a dia.



**Sport:** confere uma sensação de condução esportiva. Se você selecionar o perfil de condução Sport, ocorrerá a comutação para o estágio S da transmissão no caso de veículos com transmissão automática.



**Individual:** os sistemas do veículo podem ser adaptados conforme o desejo pessoal.

## Comportamentos-padrão dos perfis de condução e sistemas do veículo

Com a ignição desligada, o perfil de condução Normal representa as configurações básicas dos sistemas do veículo.

### Comportamento dos perfis de condução ao desligar e ligar a ignição novamente

Ao desligar e ligar a ignição novamente, o último perfil de condução selecionado continua ativo.

### Comportamento do sistema do veículo Propulsão ao desligar e ligar a ignição novamente

Assim que a ignição for desligada e ligada novamente, as configurações do sistema do veículo Propulsão são redefinidas nas configurações do perfil de condução Normal.

Ao desligar e ligar a ignição novamente, os outros sistemas do veículo mantêm as configurações.

Você pode alternar o sistema do veículo Propulsão de volta para o perfil de condução desejado:

- Selecionar novamente o perfil de condução desejado.

**OU:** para reativar as configurações no perfil de condução Sport, mover a alavanca seletora da transmissão automática para trás, na posição de transmissão S.

## Solução de problemas

### Os perfis de condução ou sistemas do veículo não se comportam como esperado

- Observar os comportamentos padrão dos perfis de condução e sistemas do veículo → Página 113.

## Indicador off-road



Fig. 93 Indicação no sistema Infotainment: indicação off-road.

A indicação off-road disponibiliza os instrumentos digitais, as informações adicionais sobre o veículo e os arredores. Com isso, é possível uma estimativa mais exata da situação de condução atual.

### Abrir a indicação de off-road

1. Pressionar o botão **MENU** no sistema Infotainment.
2. Tocar na superfície de função **(Veículo)**.
3. Tocar na superfície de função **(Selecionar)**.
4. Tocar na superfície de função **(Off-road)**.

### Selecionar os instrumentos e configurar as unidades

O sistema Infotainment exibe diferentes instrumentos → Fig. 93.

— Para alternar entre os instrumentos, deslizar o dedo sobre o display na direção vertical.

Para alguns instrumentos, a unidade pode ser configurada no sistema Infotainment → Página 27.

### Instrumentos na indicação off-road

As possibilidades de seleção dos instrumentos dependem da versão.

— **Bússola:** a bússola indica a direção de condução atual.

- **Exibição do ângulo de direção:** o ângulo de direção do veículo é exibido. No caso de um ângulo para a esquerda, valor é positivo; no caso de um ângulo para a direita, negativo.
- **Medidor da altura:** o medidor de altura indica a altura atual acima do nível do mar.
- **Indicação de temperatura do líquido de arrefecimento do motor:** a indicação corresponde à exibição da temperatura no instrumento combinado.
- **Indicação da temperatura do óleo:** a indicação corresponde à exibição da temperatura do óleo no instrumento combinado.

### Sincronizar as áreas de indicação com a situação de condução

Os instrumentos exibidos podem ser selecionados de acordo com a situação de condução e com as condições do ambiente e do terreno:

- **Terreno arenoso:** indicação da temperatura do líquido de arrefecimento do motor e do óleo, indicação do ângulo de direção.
- **Ladeiras:** indicação do ângulo de direção, indicação da temperatura do líquido de arrefecimento do motor, medidor de altura.
- **Terreno montanhoso:** indicação do ângulo da direção, medidor de altura, bússola.



# Situações de condução off-road

## Introdução ao assunto

Os exemplos citados neste capítulo devem ser entendidos como diretrizes gerais, que devem ajudar o condutor na condução segura em terreno fora de estrada. Não é possível prever se estes auxílios são válidos para todas as situações que ocorrerem. Antes da condução em terrenos não conhecidos, é decisiva a aquisição de conhecimento sobre a constituição do terreno situado adiante. Assim, podem ser avaliados previamente possíveis perigos. O condutor é responsável pela decisão, se seu veículo é adequado para o terreno situado adiante e se o terreno é transitável.

A condução off-road exige outras habilidades e modos de comportamento dos exigidos na condução na rua.

O veículo não está projetado para viagens com “caráter de expedição”.

No terreno, desligar os sistemas de assistência ao condutor e de estacionamento.

### Lista de controle

Antes da primeira condução, as seguintes etapas devem ser executadas, para que se possa operar e conduzir o veículo com segurança fora de vias pavimentadas.

- ✓ Seguir as orientações básicas de segurança  para conduzir off-road.
- ✓ Ajustar uma posição do banco com boa visão para frente e colocar cintos de segurança → Página 28.
- ✓ Usar sempre calçado firme e confortável, que proporcione aos pés um bom apoio para o comando dos pedais.

 Um condutor responsável protege a natureza também ao conduzir off-road. A condução sobre vegetação rasteira ou campos de pastagem pode destruir habitats de animais e plantas.

 Fluidos derramados podem poluir o meio ambiente por danos no veículo. Fluidos de freio derramados devem ser coletados e descartados de forma tecnicamente e ambientalmente correta.

 Levar objetos apropriados para a condução no terreno fora de estrada. 

## Orientações de segurança para a condução off-road

 Observe  e  na página 115.

### ATENÇÃO

A tecnologia inteligente do veículo não pode ir além dos limites impostos pela física e funciona somente dentro dos limites do sistema. Em caso de condições adversas do solo, poderá ocorrer instabilidade por bloqueio de rodas, apesar do ABS – por exemplo, uma frenagem total em pista solta de cascalho. Uma estabilização do veículo pelo ESC ligado somente é possível de forma limitada nessas condições.

### ATENÇÃO

A condução off-road pode ser perigosa e causar acidentes, ferimentos graves, danos ao veículo e a quebra do veículo longe de qualquer socorro.

- Nunca escolher um trajeto perigoso ou assumir um risco que coloque em perigo o veículo e os ocupantes do veículo. Quando não for possível prosseguir ou em caso de dúvida quanto à segurança do trajeto, retornar e escolher outro caminho.
- Mesmo quando parecer fácil conduzir off-road, pode ser difícil e perigoso e causar situações críticas para o condutor e os ocupantes. O melhor é explorar o terreno a pé antes.
- Conduzir off-road de maneira especialmente atenta e preventiva. Conduzir muito rápido ou efetuar uma manobra falha podem ocasionar ferimentos graves e danos ao veículo.
- Nunca conduzir mais velozmente do que for adequado para o terreno à frente, as condições da estrada, o trânsito e o tempo.
- Nunca passar por barrancos, rampas ou ladeiras com velocidade muito alta. Isto poderá ocasionar o levantamento do veículo, de forma que não possa mais ser manobrado e o controle sobre o veículo é perdido.
- Caso o veículo seja erguido, alinhar sempre as rodas dianteiras em linha reta para frente. Se as rodas estiverem esterçadas ao contatar o solo, o veículo poderá capotar.
- Mesmo partes do terreno que parecem inofensivas podem ser perigosas. Buracos, depressões, fossos, abismos, obstáculos, baixios e solos movediços e pantanosos frequentemente não podem ser identificados como tais e podem estar encobertos parcialmente por neve, água, grama ou galhos no chão. Explorar o terreno a pé, caso necessário.

## ⚠️ ATENÇÃO

Os veículos multiuso esportivos estão sujeitos a um risco de capotamento mais elevado do que veículos de rua convencionais → Página 116.

- Se houver um acidente com capotamento, uma pessoa sem o cinto de segurança colocado pode ser morta mais facilmente do que uma pessoa com cinto de segurança.
- O veículo tem um centro de gravidade mais alto e um risco maior de capotar durante a viagem do que um carro de passeio “normal” que não é adequado para condução off-road.
- Nunca conduzir em velocidade muito alta, principalmente em curvas nem realizar manobras de condução extremas.
- Adequar sempre a velocidade e o estilo de condução ao terreno à frente.
- Bagagem e outros objetos que são transportados sobre o teto do veículo aumentam a altura do centro de gravidade e o perigo de capotamento.

## ⚠️ ATENÇÃO

Mesmo partes do terreno que parecem inofensivas podem ser muito perigosas. Buracos, depressões, fossos, abismos, obstáculos, baixios e solos movediços e pantanosos frequentemente não podem ser identificados como tais e podem estar encobertos parcialmente por neve, água, grama ou galhos no chão. A condução através de tais partes de terreno pode ocasionar acidentes, ferimentos graves e a quebra do veículo.

- Antes de conduzir por partes desconhecidas de terreno, estudar cuidadosamente o trajeto a pé.
- Jamais escolher trajetos inseguros ou assumir um risco que pudesse colocar você e os outros passageiros em perigo. No caso de dúvida quanto à segurança do trajeto, retornar e escolher outro caminho.
- Adaptar sempre a velocidade e a forma de condução à carga, às condições de visão, do terreno e climáticas.

## ⚠️ ATENÇÃO

- Evitar sempre a condução em diagonal em ladeiras → Página 121.
- Se o veículo parar com uma inclinação lateral numa ladeira, nunca desembarcar do veículo pelas portas que estão voltadas para a descida da ladeira. O centro de gravidade do veículo combinado com o seu carregamento (ocupantes do veículo e carga) pode se deslocar e ocasionar o tombamento do veículo que pode então rolar

ladeira abaixo. Desembarcar do veículo sempre calmamente pelas portas voltadas ladeira acima → Página 121.

## ⚠️ ATENÇÃO

Os sistemas de assistência ao condutor foram desenvolvidos apenas para condução em ruas pavimentadas. Para condução off-road, os sistemas de assistência ao condutor são inadequados e até mesmo perigosos. Se você utilizar os sistemas de assistência ao condutor na condução off-road, pode perder o controle sobre o veículo e ser fortemente ferido.

- Nunca utilizar os sistemas de assistência ao condutor na condução off-road.

## ⚠️ ATENÇÃO

Conduzir off-road com um nível de combustível muito baixo pode causar paradas do veículo, acidentes e ferimentos graves.

- Antes de conduzir off-road, abasteça com combustível suficiente.
- A direção e todos os sistemas de assistência à frenagem e de frenagem não funcionarão se o motor “engasgar” ou morrer por falta ou abastecimento irregular de combustível.

## ⚠️ AVISO

Se os vidros e o teto de vidro estiverem abertos e chover, a chuva poderá encharcar o acabamento interno do veículo e ocasionar danos ao veículo. Em conduções off-road, manter os vidros e o teto de vidro sempre fechados.

## Explicação de alguns termos técnicos

📖 Observe ⚠️ e ⚠️ na página 115.

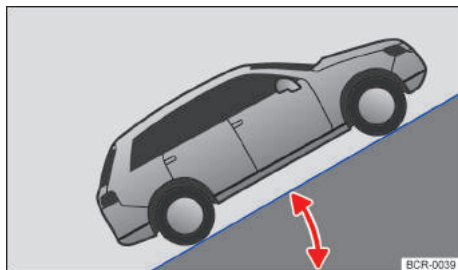
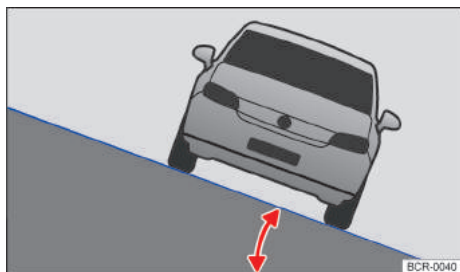

Fig. 94 Representação esquemática: rampa máxima.



**Fig. 95** Representação esquemática: ângulo de inclinação lateral.

**Centro de gravidade** O centro de gravidade de um veículo influencia o comportamento do capotamento. O veículo tem uma altura livre do solo maior para conduções off-road e, assim, um centro de gravidade mais alto do que veículos de rua “normais”. Assim, em razão do centro de gravidade mais alto, existe um risco maior de que o veículo capotar durante a condução. Considerar sempre esse fato durante a condução e observar as dicas de segurança e os alertas deste Manual de instruções.

**Altura livre do solo** Distância entre a rua pavimentada e o ponto mais baixo da parte inferior do veículo.

**Rampa máxima** A inclinação (rampa) ultrapassada num percurso de 100 m (330 pés) é indicada em porcentagem ou em graus → Fig. 94. Indicação até que o veículo possa subir uma inclinação com força própria. A máxima rampa que o veículo pode superar depende, entre outros, da superfície da via pública e da potência do motor.

**Ângulo de inclinação lateral** Indicação do ângulo até o qual o veículo pode ser conduzido obliquamente ou transversalmente à linha de inclinação de uma encosta, sem que o mesmo tombe lateralmente (condicionado pelo centro de gravidade) → Fig. 95.

**Ângulo de rampa** Indicação do ângulo com o qual o veículo consegue transpor uma rampa em baixa velocidade sem que o veículo encoste no solo com a parte inferior.

**Ângulo de ataque e de saída** Transição de uma superfície horizontal para uma inclinação ou de uma inclinação para uma superfície plana. Indicação do ângulo com o qual o veículo consegue superar uma encosta sem que o veículo encoste no solo com a parte inferior.

**Linha de inclinação** Faixa de rodagem vertical na descida da ladeira.

**Torção** Capacidade de torção do veículo numa passagem unilateral sobre um obstáculo.

## Lista de verificação “Antes da primeira condução off-road”

📖 Observe ⚠️ e ⓘ na página 115.

### Lista de controle

Observar os seguintes pontos antes do início da condução em terreno para a própria segurança e a segurança dos passageiros:

- ✓ Informar o suficiente sobre a constituição do terreno existente antes que seja trafegado pelo terreno fora de estrada.
- ✓ Abastecer completamente. Em off-road, o consumo de combustível é consideravelmente mais alto do que nas ruas.
- ✓ Verificar se o perfil de todos os pneus e tipo de pneu são suficientes para a condução off-road planejada.
- ✓ Verificar e adequar a pressão de todos os pneus.
- ✓ Verificar o nível do óleo do motor e reabastecer. Apenas se o nível do óleo do motor for suficiente, o motor também é abastecido com óleo do motor em inclinações.
- ✓ Reabastecer completamente o reservatório de água dos lavadores do para-brisa com água e limpa-vidros.
- ✓ Guardar o carregamento sempre de maneira uniforme e o mais fundo possível no veículo. Fixar todos os objetos soltos com segurança.

## Regras gerais e orientações para condução

📖 Observe ⚠️ e ⓘ na página 115.

- A Volkswagen recomenda nunca conduzir sozinho em terreno fora de estrada. Pelo menos dois veículos devem ser conduzidos juntos na condução fora da estrada. Situações inesperadas sempre podem ocorrer. Por isso, é especialmente útil um equipamento com o qual possa ser chamada ajuda em caso de emergência.
- Parar antes de passagens críticas e fazer um reconhecimento do percurso a pé.
- Passar lentamente por elevações para o veículo não perder o contato com o solo, pois isso poderia

danificá-lo e possivelmente torná-lo difícil de manobrar.

- Conduzir lentamente nas seções difíceis de percurso. No solo escorregadio, engatar marchas mais altas e manter o veículo sempre em movimento.
- Em terrenos existem predominantemente solos macios, nos quais os pneus afundam. Isso diminui a altura livre do solo e a profundidade do vau. Sempre que possível, conduzir em solo plano e firme.
- Mesmo em baixas velocidades, manter sempre uma distância de segurança suficiente em relação a outros veículos. Se o primeiro veículo atolar repentinamente, o veículo seguinte ainda conseguirá parar a tempo, sem que também atole.

### ⚠ AVISO

- Assegurar sempre que a altura livre do solo sob o veículo seja suficiente. Se o veículo encostar no solo, podem resultar danos graves na parte inferior do veículo. O dano pode ocasionar a parada do veículo e impossibilitar que a condução seja prosseguida.

## Trocar a marcha corretamente

📖 Observe ⚠ e ⓘ na página 115.

A escolha da marcha correta se orienta pelo terreno.

Antes de conduzir numa parte difícil do trecho, pode ser proveitoso parar e pensar sobre qual marcha deve ser escolhida. Após algumas conduções off-road, ganha-se experiência sobre qual a marcha é a mais adequada, em combinação com a assistência para determinadas partes do terreno.

- Com a posição marcha corretamente selecionada, o veículo deve ser freado normalmente com menos força com o freio em descidas, pois o efeito de frenagem do motor é suficiente na maioria dos casos.
- Acelerar somente na medida do necessário. Uma aceleração muito intensa pode fazer as rodas patinarem, ocasionando, desse modo, a perda do controle do veículo.
- Utilizar a posição da alavanca seletora **D** em percursos de terreno normais planos.
- Em solos macios ou escorregadios conduzir com a velocidade adequada e na posição de marcha mais alta possível para isso do Tiptronic.
- Em declives acentuados ou em subidas longas, conduzir com o Tiptronic na marcha **1**.

- Quando com lama, areia, água ou partes onduladas do terreno, conduzir com o Tiptronic nas marchas **3** ou **2** → Página 104.
- Utilizar a indicação de off-road → Página 114. <

## Conduzir sobre galhos e pedras

📖 Observe ⚠ e ⓘ na página 115.

1. Selecionar o perfil adequado → Página 113 e transitar por trechos com pedras no máximo a velocidade de caminhar.
2. Quando não for possível circundar uma pedra, subir cuidadosamente com uma roda dianteira na mesma e em seguida lentamente passar sobre ela → ⓘ.

Da mesma forma, objetos menores do que a altura livre do solo existente podem entrar em contato com a parte inferior do veículo e ocasionar danos ou falha no veículo. Isso é válido principalmente quando, na frente ou atrás do objeto, houver uma depressão ou um solo movediço. Isso vale também em casos nos quais conduz-se em velocidade muito alta sobre o objeto e a suspensão é comprimida.

### ⚠ AVISO

Jamais transpassar no centro ou de um só lado objetos muito grandes com o veículo, por exemplo, pedaços de rocha ou tocos de madeira. Objetos mais altos do que a altura livre do solo danificam os componentes do veículo ao transpassar e podem ocasionar a quebra do veículo. <

## Condução em águas paradas ou correntes

📖 Observe ⚠ e ⓘ na página 115.

A passagem de partes de terreno inundados ou por águas pode levar a danos no veículo.

Níveis de água até a aresta inferior da carroceria podem ser transpostos com cuidado com o veículo.

1. Observar a profundidade máxima de vadeação da água.
2. Somente atravessar águas em um ponto com solo firme, que seja continuamente mais plano do que a profundidade máxima de vadeação.
3. Observar outras informações para transpor a água em vias públicas → Página 98.



### Antes de uma passagem por água

Parar, sair do veículo e examinar a situação → :

1. Medir a profundidade da água até o outro lado. Nesse caso, observar a firmeza do solo, baixios e obstáculos na água → .
2. Verificar se é possível a entrada e a saída da água.
3. Verificar os ângulos de ataque e de saída e a consistência do solo na margem.
4. Selecionar o perfil de condução apropriado → Página 113.

### Condução em águas paradas ou com corrente lenta

O veículo pode passar por águas paradas se o solo for consistente o bastante e águas com correnteza lenta → .

1. Entrar lentamente na água na direção da corrente. Nessa ocasião, jamais ultrapassar o ângulo de ataque e de inclinação.
2. Conduzir com velocidade constante até a margem oposta.

Se for conduzido com velocidade constante, danos ao motor podem ser evitados por entrada de água. Além disso, um bolsão de ar pode formar-se diante do motor que fornece o oxigênio necessário ao motor. Se for conduzido rapidamente para dentro da água ou através da água, é originada uma marola na frente do veículo. Essa marola pode penetrar na abertura de entrada de ar do motor e danificá-lo seriamente.

### Conduzir por águas de torrentes

A intensidade, a velocidade da corrente e a profundidade da água podem ser imprevisíveis e perigosas → . O veículo pode ser arrastado pelas águas. Mesmo veículos com maior altura livre do solo podem ficar presos se o solo sob os pneus for arrastado pela água. Água corrente se acumula em uma lateral do veículo, tornando-se assim mais funda nessa parte.

Não se arriscar. Procurar uma posição menos profunda para atravessar as águas ou retornar.

### Após uma travessia por água

1. Veículo: verificar quanto a danos.
2. Secar os freios com manobras de frenagem cuidadosas.

### ATENÇÃO

Água corrente pode desenvolver forças enormes e arrastar o veículo consigo. Isso pode ocasionar situações muito perigosas que podem causar acidentes e ferimentos graves ou fatais.

- Jamais permanecer parado na água.
- Solo macio, obstáculos dentro de água, baixios ou água no compartimento do motor podem causar acidentes e um colapso do veículo na água. Isso pode ocasionar situações críticas.

### AVISO

Na travessia de trechos alagados, peças do veículo, por exemplo, motor, transmissão, chassi ou sistema elétrico, podem ser danificados seriamente.

- Nunca passe sobre sal, superfícies salgadas ou por água salgada, pois o sal pode causar corrosão. Lavar imediatamente com água doce todas as peças do veículo que tenham entrado em contato com sal ou água salgada.

### AVISO

Objetos na água podem entrar nas aberturas dos bicos salientes dos lavadores dos vidros dos lavadores do farol. Os bicos dos lavadores não podem então retornar à posição de saída.

- Não utilizar os lavadores de farol na travessia de trechos alagados.

## Conduzir na areia e na lama

 **Observe**  e  na página 115.

O ESC e ASR devem estar ligados → Página 145.

1. Selecionar o perfil de condução apropriado → Página 113.
2. Selecionar uma posição de marcha adequada e permanecer nesta posição de marcha até chegar em solo firme → Página 118.
3. Conduzir sempre com a mesma velocidade através de areia ou lama, não executar nenhum câmbio de marcha manual e não parar.

Na areia ou lama, os pneus podem perder seu poder de adesão.

- Não modificar a velocidade nem a direção.
- Se o veículo escorregar, conduzir para a direção correspondente para recuperar o controle sobre o veículo.
- Se as rodas não podem mais agarrar, girar o volante rapidamente de um lado para outro. Com isso pode ser atingida rapidamente uma melhor adesão dos pneus das rodas dianteiras para estas condições do solo.

## ATENÇÃO

A condução na lama e areia pode ser perigosa. O veículo pode escorregar descontroladamente, aumentando o perigo de ferimentos. Conduzir sempre cuidadosamente se tiver de conduzir na areia, lama e lodo.

- Jamais escolher trajetos inseguros ou assumir um risco que pudesse colocar você e os outros passageiros em perigo. No caso de dúvida quanto à segurança do trajeto, retornar e escolher outro caminho.

## ATENÇÃO

Uma pressão dos pneus incorreta pode causar um acidente grave ou fatal.

- Uma pressão dos pneus incorreta ocasiona um desgaste maior dos pneus e piora o comportamento de condução do veículo.
- Uma pressão incorreta dos pneus pode gerar superaquecimento e danos repentinos aos pneus, inclusive estouro dos pneus e soltura da banda de rodagem, o que pode levar à perda de controle do veículo.
- Se, entretanto, para a condução através de areia, a pressão dos pneus tiver sido reduzida, a pressão correta dos pneus deve ser sempre restaurada, antes de continuar a conduzir. A condução com pressão reduzida dos pneus pode ocasionar a perda do controle sobre o veículo e aumenta o risco de ferimentos sérios e fatais.



## Veículo atolado

 Observe  e  na página 115.

O veículo está atolado se as rodas ficarem imersas profundamente no solo, de modo que o veículo não possa ir para frente ou para trás com sua própria força.

Para embalar o veículo para fora da areia ou lama, é necessário treinamento e muita habilidade. Se houver falha ao embalar para fora, o veículo pode afundar mais ainda e só será possível sair com ajuda de terceiros.

Jamais deixar os pneus girando sem aderir por longo tempo, pois assim o veículo somente irá afundar ainda mais profundamente → Página 120.

## Preparações

1. Desenterrar cuidadosamente todas as rodas e assegurar-se de que nenhuma outra parte do veículo esteja enterrada na areia ou lama.
2. Engatar a marcha a ré.
3. Acelerar com cautela e retornar sobre a sua própria faixa de rodagem.

Se isso não ajudar, colocar vegetação rasteira, esteiras ou um pano de saco diretamente atrás dos pneus para atingir uma melhor adesão ao solo e, com isso, uma melhor propulsão → Página 120.

## Embalar o veículo para fora

1. Desligar o controle de tração → Página 145.
2. Colocar o volante em posição reta.
3. Retornar até que os pneus comecem a patinar.
4. Engatar imediatamente a primeira marcha e conduzir para frente até que as rodas comecem a patinar.
5. Repetir este ir e vir até que o impulso seja suficiente para sair do local.
6. Após embalar o veículo para fora, ligar o ASR novamente.

## ATENÇÃO

Ninguém deve permanecer na frente ou atrás do veículo, principalmente durante a tentativa de movimentar novamente um veículo atolado.

- Rodas patinando podem arremessar pequenas pedras, vegetação rasteira, pedaços de madeira ou outros objetos que se encontrarem debaixo das rodas e causar ferimentos fatais.
- Se o veículo atolado se movimentar de repente, pessoas que se encontrarem na frente ou atrás do veículo podem ser atropeladas.



## Conduzir em terreno íngreme

 Observe  e  na página 115.

### Conduzir em subidas e declives

**Antes** de conduzir por uma subida ou um declive, parar, sair do veículo e examinar a situação:

- Caminhar pelo trajeto e verificar o solo quanto à sua consistência firme, obstáculos ou outros perigos ocultos → .
- Verificar como o trecho continua depois da subida.

- Se o trajeto for muito íngreme, muito ondulado ou o solo for muito solto, não transitar no trajeto e selecionar um outro trajeto.
- Conduzir de modo constante e lentamente em linha reta ao subir ou descer num declive.
- Nunca parar ou virar numa ladeira.
- Acelerar somente o necessário para superar a subida. Muita aceleração para girar as rodas pode ocasionar a perda do controle do veículo. Pouca aceleração aumenta a probabilidade de o motor apagar.
- *Veículos com transmissão automática* Não trocar a marcha durante a subida.
- Utilizar a indicação de off-road → Página 114.

#### Quando não for mais possível prosseguir numa subida

- Jamais fazer um retorno numa subida.
- Se o motor tiver apagado, pisar no freio e dar a partida novamente no motor.
- Engatar a marcha a ré e retornar lentamente em linha reta para trás.
- Manter a velocidade constante com o freio até que seja atingido um solo plano e seguro.

#### Conduzir ladeira abaixo

Existe um risco maior de capotamento em descidas de ladeiras. Na condução em descidas, concentrar-se principalmente na condução do veículo.

- Conduzir em primeira marcha ao descer uma ladeira íngreme.
- Utilizar o freio cuidadosamente, para não perder o controle.
- Jamais ultrapassar o ângulo de inclinação lateral do veículo!
- Se for possível e não for perigoso, conduzir ao longo da linha de inclinação (declive máximo).
- Em trechos com declives mais acentuados, utilizar a indicação off-road e o assistente em descidas → Página 114.

#### **ATENÇÃO**

Jamais tentar transitar uma rampa ou declive quando forem muito acentuados para o veículo. O veículo poderia escorregar, tombar ou capotar.

- A rampa máxima ou ângulo de inclinação não pode ser maior do que o valor permitido para o veículo.
- Percorrer as subidas e os declives sempre somente na linha de inclinação.

- Jamais retornar ou dar a volta numa ladeira ou em um declive. O veículo pode tombar ou escorregar.
- Se o motor desligar ou se não continuar, parar e acionar o pedal do freio. Dar a partida novamente no motor. Engatar a marcha a ré, soltar o pedal do freio e aproveitar o efeito do frenagem do motor para retornar cuidadosamente por um percurso reto na linha de inclinação. Simultaneamente manter uma velocidade baixa e constante.
- Se o motor não der partida, acionar o pedal do freio com pressão constante e deixar o veículo rodar para trás na própria trilha. Simultaneamente manter uma velocidade baixa e constante.
- Nunca deixar o veículo descer a ladeira de ré em ponto morto. Pode-se perder o controle do veículo.

### Conduzir em diagonal na ladeira

Observe  e  na página 115.

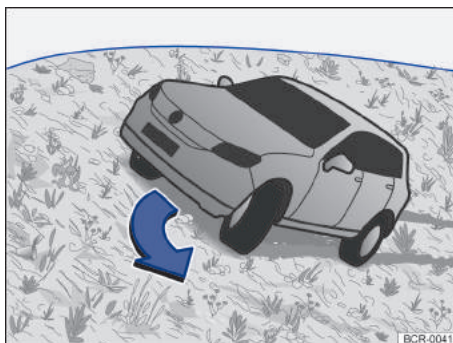

Fig. 96 Representação esquemática: dirigir na linha de inclinação.

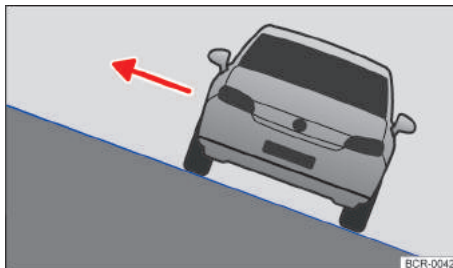



Fig. 97 Representação esquemática: desembarcar do lado do veículo voltado para cima da ladeira.

A condução em diagonal na ladeira é uma das posições mais perigosas na condução off-road → .

**Antes da condução** verificar sempre se realmente não existe outro trajeto mais seguro.

Se deve ser conduzido em inclinação:

- O centro de gravidade do veículo deve se encontrar no ponto mais baixo possível. As pessoas maiores ou mais pesadas devem sentar no lado do veículo que se encontra mais alto. A bagagem de teto deve ser removida e os objetos pesados presos, pois o veículo poderia tombar devido a um escorregamento repentino dos objetos → .
- O solo deve ser o mais que possível firme. Em solos escorregadios ou movediços, o veículo pode escorregar na lateral e tombar. Assegurar-se sempre de que a inclinação não venha a ser muito grande devido a irregularidades no solo. Se o ângulo de inclinação for muito grande, o veículo pode virar e capotar.
- Se o veículo se encontrar numa posição inclinada acentuada, as rodas do lado que se encontra mais baixo jamais devem entrar em concavidades do solo ou em valas. As rodas do lado que se encontra mais alto nunca devem passar sobre elevações como pedras, troncos de árvores ou outros obstáculos.
- Se o veículo ameaçar tombar, manobrar imediatamente na linha de inclinação e acelerar levemente → Fig. 96. Se não for possível conduzir na linha de inclinação, conduzir ladeira acima e acelerar levemente.

### ATENÇÃO

Nunca tente conduzir de modo oblíquo ao longo de uma encosta quando esta for íngreme demais para o veículo. Um veículo numa posição lateral à ladeira pode escorregar sem controle, tombar e capotar. Para evitar o risco de acidentes e ferimentos graves, observar o seguinte:

- Jamais subestimar as dificuldades e os perigos ao conduzir em diagonal na ladeira. Jamais escolher trajetos inseguros ou assumir um risco que pudesse colocar você e os outros passageiros em perigo. No caso de dúvida quanto à segurança do trajeto, retornar e escolher outro caminho.
- Na condução em diagonal na ladeira, o veículo pode perder o apoio, deslizar lateralmente, tombar ou capotar e rolar ladeira abaixo.
- Jamais entrar com as rodas do lado do veículo que se encontra mais baixo em concavidades do solo ou em valas. As rodas do lado que se encontra mais alto nunca devem rodar sobre elevações como pedras, troncos de árvores ou outros obstáculos.

- Antes de conduzir em diagonal na ladeira, assegurar que possa ser dirigido na linha de inclinação. Se isso não for possível, escolher um outro percurso. Se o veículo ameaçar tombar, manobrar imediatamente na linha de inclinação e acelerar levemente → Fig. 96.



- Se o veículo parar com uma grande inclinação lateral numa ladeira, os movimentos abruptos e incontrolados no veículo devem ser evitados. O veículo pode, neste momento, perder o apoio, escorregar lateralmente, capotar e rolar ladeira abaixo.

- Se o veículo parar com uma grande inclinação lateral na ladeira, uma pessoa jamais deve desembarcar do veículo pelas portas que estão voltadas ladeira abaixo. Isso pode ocasionar um deslocamento lateral do centro de gravidade total. O veículo pode tombar ou capotar e rolar ladeira abaixo. Para evitar isso, abandonar o veículo somente pelo lado, cuidadosamente, que indica ladeira acima → Fig. 96.

- Ao descer, assegurar-se de que a porta aberta ladeira acima não feche devido ao próprio peso ou devido a desatenção e ocasione ferimentos. <

## Atravessar valas

 **Observe**  e  na página 115.

1. Verificar se o ângulo de rampa e inclinação é suficientemente pequeno, para atravessar as valas com o veículo. O ângulo de inclinação não deve ser muito grande na travessia → .
2. Procurar o local apropriado para atravessar as valas.
3. Atravessar a vala em ângulo agudo, se possível → .

### ATENÇÃO

Jamais atravessar valas se o ângulo de rampa e inclinação for muito acentuado para o veículo e as valas forem muito profundas. O veículo poderia tombar, escorregar ou capotar.



### AVISO

Se for conduzido na direção da vala em ângulo reto, as rodas dianteiras caem dentro da vala. O veículo pode ficar preso com a parte inferior do chassi, parar e sofrer danos. Com isso, apesar de tração nas quatro rodas, é pouco provável conseguir sair da vala. <

## Após uma condução off-road

📖 Observe  e  na página 115.

### Lista de controle

- ✓ Limpar o veículo.
- ✓ Veículo: verificar quanto a danos.
- ✓ Verificar os pneus quanto a danos e remover impurezas grossas, pedras e corpos estranhos da banda de rodagem.
- ✓ Inspeccionar a parte inferior do assoalho do veículo e remover todos os objetos que estiverem presos no sistema do freio, nas rodas, no chassi, no sistema de escape e no motor, por exemplo, ramos, folhas ou pedaços de madeira → . Se forem identificados danos ou vazamentos, procurar uma empresa especializada ou considerar um auxílio técnico.
- ✓ Verificar o compartimento do motor para ver se há sujeiras prejudicando o funcionamento do motor  → Página 202.

### ATENÇÃO

Objetos presos no assoalho do veículo representam um perigo. A parte inferior do veículo deve ser inspecionada imediatamente após uma condução off-road quanto a objetos estranhos presos.

- Jamais conduzir se houver objetos presos na parte inferior do veículo, no sistema de freios, nas rodas, no chassi, no sistema de escape ou no motor.
- Materiais inflamáveis, por exemplo, folhas secas podem se inflamar ao entrar em contato com peças aquecidas do veículo. Um incêndio pode causar ferimentos graves.
- Objetos presos podem danificar as mangueiras de combustível, o sistema de freio, vedações e outras peças do chassi. Isso pode ocasionar acidentes e a perda do controle do veículo.

# Sistemas de assistência ao condutor

## Sistema regulador de velocidade (GRA)

### Introdução ao assunto

O sistema regulador de velocidade (GRA) auxilia no mantimento constante da velocidade ajustada pelo condutor.

#### Faixa de velocidade

O GRA está disponível no caso de uma condução para frente a partir de aproximadamente 20 km/h (aproximadamente 15 mph).

#### Conduzir com GRA

É possível exceder a velocidade salva a qualquer momento para ultrapassar, por exemplo. A regulagem é interrompida pelo tempo do processo de aceleração e a seguir continua com a velocidade salva.

#### Indicadores do display

Se o GRA estiver ligado, o display do instrumento combinado exibirá a velocidade salva e o status do GRA:

 GRA ligado, regulagem ativa.

 GRA ligado, regulagem inativa.

Se não for salva nenhuma velocidade, o display do instrumento combinado exibe, em vez da velocidade, ---.

#### Conduzir em descidas

O veículo não é capaz de manter a velocidade salva em todas as situações de condução. Esteja pronto a qualquer momento para frear o veículo.

Reduzir a marcha antes de conduzir em descidas por muito tempo. Com isto, utilizar o efeito de frenagem do motor e aliviar os freios.

### ATENÇÃO

Se não for possível conduzir com segurança, com uma distância suficiente e a uma velocidade constante, a utilização do GRA poderá causar acidentes e ferimentos graves.

- Nunca utilize o GRA em trânsito intenso, em distâncias muito pequenas em relação a outros

veículos, em trechos íngremes cheios de curvas e escorregadios, por exemplo, devido a neve, gelo, umidade ou cascalho e em ruas alagadas.

- Nunca utilize o GRA na condução off-road ou em ruas não pavimentadas.
- Adequar a velocidade e a distância de segurança em relação aos veículos à frente sempre de acordo com as condições de visibilidade, climáticas, da pista e do trânsito.
- Para evitar uma regulagem de velocidade indesejada, desligue sempre o GRA após o uso.
- É perigoso retomar a velocidade armazenada se a velocidade para as condições atuais da rua, do trânsito ou atmosféricas for muito alta.

### Operar o GRA através do volante multifunções

Observe  no início desse capítulo na página 124.

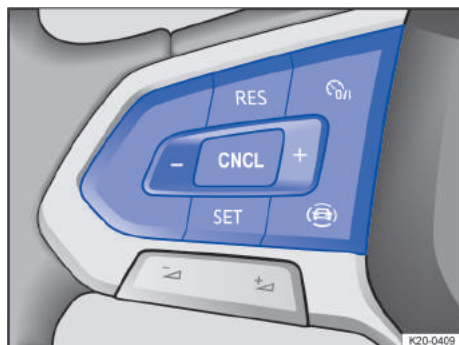



Fig. 98 Lado esquerdo do volante multifunções.

#### Ligar

- Pressionar o botão .

Não há nenhuma velocidade salva e nenhuma regulagem ocorre.



#### Iniciar regulagem

- Durante a condução, pressionar o botão .

O GRA salva e regula a velocidade atual.

#### Ajustar a velocidade

A velocidade salva pode ser ajustada enquanto o GRA regula:

- + 1 km/h (1 mph): Pressionar o botão .
- 1 km/h (1 mph): Pressionar o botão .

- + **10 km/h (5 mph):** Pressionar o botão . Pressionar pela primeira vez alterna para o próximo múltiplo de dez mais alto (km/h) ou para o próximo múltiplo de cinco mais alto (mph).
- **10 km/h (5 mph):** Pressionar o botão . Pressionar pela primeira vez alterna para o próximo múltiplo de dez mais baixo (km/h) ou para o próximo múltiplo de cinco mais baixo (mph).

Para alterar continuamente a velocidade salva, manter o botão ou pressionado.

O veículo adapta a velocidade atual acelerando ou reduzindo a velocidade. O veículo não freia ativamente.

### Cancelar a regulação

- Pressionar brevemente o botão ou . Alternativamente, pisar no pedal do freio.

A velocidade permanece salva.

### Retomar a regulação

- Pressionar o botão .

O GRA retoma e regula a velocidade salva.

### Desligar

- Pressionar o botão por alguns instantes.
- O GRA é desligado, a velocidade salva é excluída.

### Mudar para o limitador de velocidade

1. Pressionar o botão .
2. Selecionar o limitador de velocidade no display do instrumento combinado.

O GRA é desligado.

## Solução de problemas

**Observe** no início desse capítulo na página 124.

### GRA avariado

- Falha de funcionamento. Desligar o sistema regulador de velocidade e procurar uma empresa especializada.

### A regulação é interrompida automaticamente

- O veículo ultrapassou a velocidade salva por um longo período de tempo.
- Nenhuma posição de marcha para condução para a frente foi engatada.
- Sistemas de assistência à frenagem, por exemplo, ASR ou ESC, regularam.

- O veículo foi freado pelo Front Assist.
- Se o problema persistir, desligar o GRA e procurar uma empresa especializada.

## Limitador de velocidade

### Introdução ao assunto

O limitador de velocidade ajuda a não ultrapassar uma velocidade salva.

### Faixa de velocidade

O limitador de velocidade está disponível em condições para frente a partir de 30 km/h (cerca de 20 mph).

### Conduzir com o limitador de velocidade

O limitador de velocidade pode ser interrompido a qualquer momento ao pisar no pedal do acelerador para além da resistência. Assim que a velocidade salva for ultrapassada, a luz de controle verde pisca e poderá ser dada uma advertência sonora. A velocidade permanece salva.

Caso a velocidade salva não seja alcançada, a regulação liga-se novamente de modo autônomo.

### Indicadores do display

Se o limitador de velocidade for ligado, o display do instrumento combinado exibirá a velocidade salva e o status do limitador de velocidade:

Limitador de velocidade ligado, regulação ativa.

Limitador de velocidade ligado, regulação não ativa.

### Conduzir em descidas

Ao conduzir em descidas, a velocidade armazenada pode ser ultrapassada devido ao declive.

Frear o veículo com o freio e se necessário engatar uma marcha menor.

### ATENÇÃO

Para evitar a regulação de velocidade sem supervisão, desligar o limitador de velocidade sempre após a utilização.

- O limitador de velocidade não libera o condutor da responsabilidade da velocidade de condução. Não dirigir com aceleração máxima se isso não for exigido.

- A utilização do limitador de velocidade em condições adversas é perigosa e pode ocasionar graves acidentes, por exemplo, por meio de aquaplanagem, neve, gelo, folhas. Somente utilizar o limitador de velocidade quando a condição da pista e condições meteorológicas permitirem.

## Operar o limitador de velocidade através do volante multifunções

📖 Observe ⚠️ no início desse capítulo na página 125.

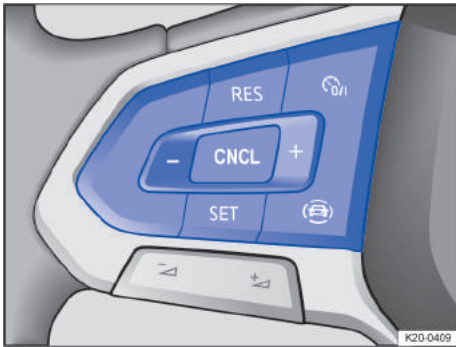

Fig. 99 Lado esquerdo do volante multifunções.

### Ligar

- Pressionar o botão

A última velocidade ajustada é salva. Ainda não ocorre nenhuma regulagem.

### Iniciar regulagem

- Durante a condução, pressionar o botão

A velocidade atual é salva como velocidade máxima.

### Ajustar a velocidade

A velocidade salva pode ser ajustada:

- + 1 km/h (1 mph): Pressionar o botão
- 1 km/h (1 mph): Pressionar o botão
- + 10 km/h (5 mph): Pressionar o botão . Pressionar pela primeira vez alterna para o próximo múltiplo de dez mais alto (km/h) ou para o próximo múltiplo de cinco mais alto (mph).
- 10 km/h (5 mph): Pressionar o botão . Pressionar pela primeira vez alterna para o próximo múltiplo de dez mais baixo (km/h) ou para o próximo múltiplo de cinco mais baixo (mph).

Para alterar continuamente a velocidade salva, manter o botão ou pressionado.

### Cancelar a regulagem

- Pressionar o botão ou .

A velocidade permanece salva.

### Retomar a regulagem

- Pressionar o botão .

Assim que a velocidade atual for inferior à velocidade salva, o limitador de velocidade será novamente ativado.

### Desligar

- Pressionar o botão por alguns instantes.

O limitador de velocidade é desligado, a velocidade permanece salva (mesmo com o desligamento da ignição).

### Alternar para outros sistemas de assistência ao condutor

Dependendo da versão, você pode alternar para os seguintes sistemas de assistência ao condutor:

- Sistema regulador de velocidade (GRA).
- Controle automático de distância (ACC).

1. Pressionar o botão .
2. Selecionar o sistema desejado no display do instrumento combinado.

O limitador de velocidade é desligado.

## Solução de problemas

📖 Observe ⚠️ no início desse capítulo na página 125.

### A regulagem é interrompida automaticamente

- Avaria ou defeito. Desligar o motor e dar nova partida.
- Se o problema persistir, desligar o limitador de velocidade e procurar uma empresa especializada.

O limitador de velocidade somente irá se desligar completamente por questões de segurança quando o pedal do acelerador for solto uma vez ou o sistema for desligado manualmente.



# Controle automático de distância (ACC)

## Introdução ao assunto

O controle automático de distância (ACC = Adaptive Cruise Control) mantém constante uma velocidade ajustada pelo condutor. Se o veículo se aproximar de um veículo à frente, o ACC ajustará a velocidade automaticamente e através disso mantém a distância ajustada por eles.

### O veículo dispõe de ACC?

O veículo dispõe de um ACC, se for possível realizar configurações relativas ao ACC no menu de assistentes do sistema Infotainment ACC.

### Faixa de velocidade

Você pode ajustar uma velocidade entre aproximadamente 30 km/h (aproximadamente 20 mph) e aproximadamente 210 km/h (aproximadamente 130 mph), nos EUA até aproximadamente 150 km/h (aproximadamente 95 mph). Dependendo do país, essa faixa de velocidade pode variar.

### Conduzir com ACC

Você pode definir a regulagem via ACC a qualquer momento. Ao frear, a regulagem é suspensa. Ao acelerar, a regulagem é interrompida pelo momento da aceleração e, em seguida, retomada.

### Solicitação de intervenção do condutor



Se a desaceleração automática por meio do ACC não for suficiente ou se os limites do sistema forem atingidos, o ACC solicitará, por meio de uma mensagem no instrumento combinado, que você também freie. Além disso, a luz de advertência vermelha acende, e um aviso de advertência é emitido. Assumir o controle do veículo e estar pronto para frear!

### Sensor do radar

ACC detecta as situações de condução com o auxílio do sensor do radar na parte dianteira do veículo. O alcance do sensor do radar é de aproximadamente até 120 m (cerca de 400 pés).

## ⚠️ ATENÇÃO

A tecnologia inteligente do ACC não pode ir além dos limites impostos pela física e funciona somente dentro dos limites do sistema. Não se pode permitir nunca que o maior conforto oferecido incen-

tive a colocar a segurança em risco. Uma utilização desatenta ou sem supervisão do ACC pode causar acidentes e ferimentos graves. O sistema não pode substituir a atenção do condutor.

- Adequar a velocidade e a distância em relação aos veículos à frente sempre de acordo com as condições de visibilidade, climáticas, da pista e do trânsito.
- Nunca utilizar o ACC em tráfego intenso, em distâncias muito pequenas, em trechos íngremes, cheios de curvas e escorregadios, por exemplo, por neve, gelo ou cascalho nem em ruas alagadas.
- Nunca utilizar o ACC na condução off-road ou em ruas não pavimentadas. O ACC é projetado somente para utilização em ruas pavimentadas.
- Assuma imediatamente o controle do veículo se uma solicitação de intervenção do condutor for exibida no display do instrumento combinado ou se a redução da velocidade por meio do ACC for insuficiente.
- Freie se o veículo se deslocar involuntariamente, por exemplo, após uma solicitação de intervenção do condutor.
- Estar sempre pronto para regular a velocidade você mesmo.

## Situações de condução especiais

📖 **Observe** ⚠️ no início desse capítulo na página 127.

### Ultrapassar

Ao ligar os indicadores de direção à esquerda (trânsito à esquerda: ligar os indicadores de direção à direita) para realizar uma ultrapassagem, o ACC acelera o veículo e diminui a distância para o veículo à frente. A velocidade ajustada não é ultrapassada com isso.

Se o ACC não detectar nenhum veículo dirigindo à frente após a mudança de faixa, o ACC acelera o veículo até a velocidade ajustada.

O auxílio na ultrapassagem não está disponível em todos os países.

### Trânsito intenso

ACC pode frear veículos com transmissão automática até a parada total e mantê-los parados. ACC permanece ativo, o display do instrumento combinado mostra por alguns segundos a mensagem ACC pronto para arranque.

Enquanto o ACC permanecer ativo, o veículo arranca automaticamente assim que o veículo trafegando

à frente arrancar (dependendo da versão e não disponível em todos os países).

Prolongar a prontidão de arranque ou ativar novamente:

— Pressionar o botão **RES**.

Arrancar quando a prontidão de arranque tiver terminado e o veículo à frente já tiver se distanciado:

— Pressionar o botão **RES** ou pisar brevemente no pedal do acelerador.

Nos seguintes casos, o ACC permanece inativo:

- A fase de parada dura vários minutos.
- Uma porta do veículo é aberta.
- A ignição é desligada.

## ⚠️ ATENÇÃO

Quando a mensagem ACC pronto para arranque for exibida no display do instrumento combinado e o veículo da frente arrancar, o próprio veículo arrancará automaticamente. Pode ocorrer de o sensor do radar não reconhecer obstáculos que se encontram no caminho. Isso pode ocasionar acidentes e ferimentos graves.

- Controlar, para cada procedimento de arranque, o percurso e frear o veículo, se necessário.

**Impedimento de ultrapassagem pela direita (trânsito à esquerda): impedimento de ultrapassagem pela esquerda)**

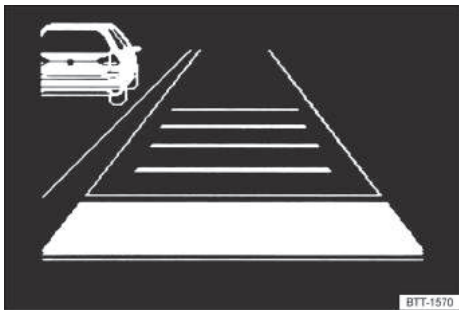

**Fig. 100** No display do instrumento combinado: veículo mais lento detectado na faixa esquerda (representação esquemática).

Se o ACC detectar um veículo em velocidade mais baixa na pista esquerda (tráfego à esquerda: na pista direita), o ACC irá frear suavemente dentro dos limites do sistema, evitando uma ultrapassagem não permitida. A função está ativa a partir de aproximadamente 80 km/h (aproximadamente 50 mph), porém, não está disponível em todos os países.

## Limites do ACC

📖 **Observe** ⚠️ no início desse capítulo na página 127.

### Não utilizar o ACC

Por razões sistêmicas, o ACC não é adequado nas seguintes situações de condução. Cancelar a regulação → Página 127:

- Condições sob chuva forte, neve ou spray de água denso.
- Condições em canteiros de obras, túneis ou estações de pedágio.
- Condições em estradas com muitas curvas, por exemplo, estradas montanhosas.
- Condições off-road.
- Condições em estacionamentos.
- Condições em estradas com objetos metálicos incorporados na pista, por exemplo, trilhos de trens.
- Condições em estradas com cascalho.
- *Veículos sem impedimento de ultrapassagem à direita:* conduções em pistas com diversas faixas quando outros veículos na faixa de ultrapassagem estiverem mais lentos.

## ⚠️ ATENÇÃO

Caso o ACC seja utilizado nas situações mencionadas, poderão ocorrer acidentes e ferimentos graves, assim como violações das prescrições legais.

### Reação retardada

Se o sensor do radar for exposto às condições ambientais, que prejudicam seu funcionamento, o sistema pode reconhecer isto só com retardação. Assim, as limitações possíveis de funcionamento no início da condução e durante a condução só são exibidas com retardação → Página 127.

### Objetos não detectáveis

O sensor do radar detecta exclusivamente veículos que se deslocam no mesmo sentido. Não são detectados:

- Pessoas.
- Animais.
- Veículos parados.
- Veículos atravessados ou vindos na direção oposta.
- Outros obstáculos que não se movem.

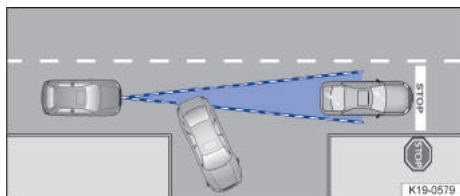

**Fig. 101** Veículo virando ou parado.

Por exemplo, se um veículo detectado pelo ACC virar ou desviar e houver um veículo parado na frente dele, o ACC não reagirá ao veículo parado → Fig. 101.

#### Curvas

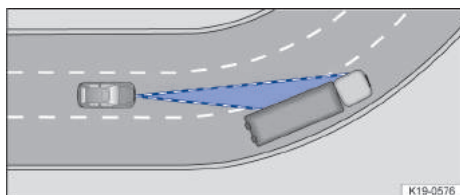

**Fig. 102** Condução em curva.

O sensor do radar sempre realiza as medições em sentido reto. Por isso, veículos em curvas fechadas podem ser acidentalmente detectados ou veículos à frente podem não ser detectados → Fig. 102.

#### Veículos fora da área do sensor

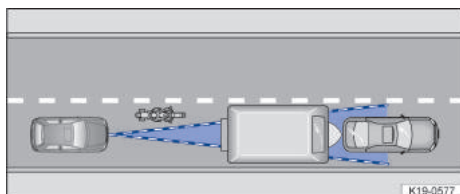

**Fig. 103** Veículo estreito.

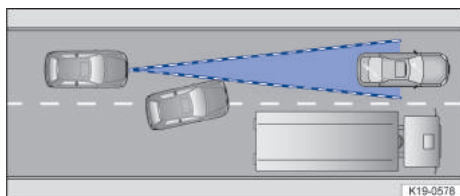

**Fig. 104** Mudança de faixa.

Nas seguintes situações de condução, o ACC pode não reagir, reagir de modo indesejado ou reagir mais tarde:

- Veículos que conduzem fora da área do sensor em pequena distância do próprio veículo, por exemplo, motocicletas → Fig. 103.
- Veículos que mudam para a faixa própria diretamente na frente do próprio veículo → Fig. 104.
- Veículos cujas peças agregadas sobressaem do veículo.

## Ligar e desligar o ACC

ⓘ **Observe** ⚠ no início desse capítulo na página 127.



**Fig. 105** Lado esquerdo do volante multifunções.

#### Ligar

- Pressionar o botão

ACC ainda não regula, a luz de controle correspondente à situação de condução se acende.

#### Iniciar regulagem

- Durante a condução para frente, pressionar o botão **SET**.

ACC salva a velocidade atual e mantém a distância ajustada. Se a velocidade atual se situar fora da faixa de velocidade pré-estabelecida, o ACC regula a velocidade mínima (em condução a baixa velocidade) ou a velocidade máxima (em condução mais acelerada).

Além disso, o controle de tração (ASR) é ativado e ESC Sport desativado.

Dependendo da situação de condução e da versão do instrumento combinado, uma das seguintes luzes de controle irá se acender:

 ACC regula, nenhum veículo à frente reconhecido.

 ACC regula, veículo à frente reconhecido.

Se o controle automático de distância não regular, as luzes de controle não irão se acender ou irão se acender em cinza.

### Cancelar a regulação

— Pressionar brevemente o botão  ou pisar no pedal do freio.

A luz de controle correspondente à situação de condução se acende, a velocidade e a distância permanecem salvas.

Se o controle de tração (ASR) for desativado, a regulação será automaticamente cancelada.

### Retomar a regulação

— Pressionar o botão .

ACC assume a última velocidade ajustada e a última distância ajustada. O display do instrumento combinado mostra a velocidade ajustada; a luz de controle correspondente à situação de condução se acende.

### Desligar

— Pressionar o botão  por alguns instantes.



A velocidade ajustada é excluída.

### Mudar para o limitador de velocidade

1. Pressionar o botão .
2. Selecionar o limitador de velocidade no display do instrumento combinado.

ACC é desligado.

## Ajustar ACC



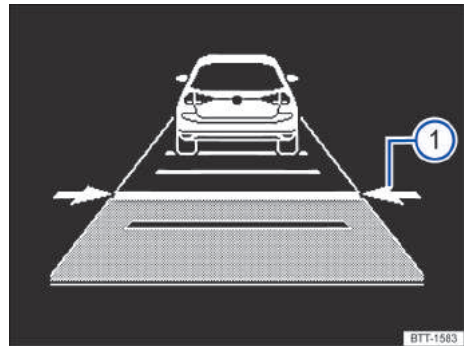

 **Observe**  no início desse capítulo na página 127.

### Ajustar a distância



**Fig. 106** No display do instrumento combinado: distância regulada ① (representação esquemática, ACC regula).

A distância pode ser ajustada em cinco níveis, de muito pequena a muito grande:

1. Pressionar o botão .
2. Pressionar o botão  ou .
3. Como alternativa, pressionar o botão  repetidamente, até que a distância desejada esteja ajustada.



O display do instrumento combinado exibe o nível ajustado → Fig. 106 ①. Observar os requisitos para a distância mínima específicos do país.

No menu de assistentes do sistema Infotainment, você pode definir se deseja iniciar a regulação com a distância definida no final da condução ou com uma distância pré-selecionada → Página 27.

Se o ACC não operar, a distância ajustada e o veículo não serão destacados no display do instrumento combinado.

### Ajustar a velocidade

A velocidade salva pode ser ajustada dentro da faixa de velocidade predeterminada através dos botões do volante multifunções, como mostra a seguir:

- + 1 km/h (1 mph): Pressionar o botão  apenas enquanto o ACC estiver regulando.
- 1 km/h (1 mph): Pressionar o botão  apenas enquanto o ACC estiver regulando.
- + 10 km/h (5 mph): Pressionar o botão . Pressionar pela primeira vez alterna para o próximo

múltiplo de dez mais alto (km/h) ou para o próximo múltiplo de cinco mais alto (mph).

- **10 km/h (5 mph):** Pressionar o botão . Pressionar pela primeira vez alterna para o próximo múltiplo de dez mais baixo (km/h) ou para o próximo múltiplo de cinco mais baixo (mph).

Para alterar continuamente a velocidade salva, manter o botão ou pressionado.

## ATENÇÃO

Existe o risco de acidentes se a distância mínima do veículo à frente for alcançada ou a diferença entre a velocidade do veículo à frente e o próprio veículo for tão grande que a redução da velocidade por meio do ACC não seja suficiente! Além disso, em caso de chuva ou condições de inverno nas ruas, a distância de frenagem aumenta.

- É possível que o ACC não reconheça todas as situações de condução.
- Estar pronto a qualquer momento para frear o veículo de modo autônomo.
- A regulagem de velocidade e de distância é sobrecarregado ao pisar no pedal do acelerador. Neste caso, o ACC não freia de modo autônomo.
- As prescrições específicas do país em relação à distância mínima devem ser observadas.
- Ajustar sempre uma distância maior em caso de chuva, neve ou má visibilidade.

### Ajustar o comportamento de regulagem

É possível influenciar o quão esportivo o ACC regula:

- *Veículos com seleção do perfil de condução:* Configurar o perfil de condução desejado → Página 112.
- *Veículos sem seleção do perfil de condução:* Configurar o programa de condução desejado no menu de assistentes do sistema Infotainment → Página 27.

## Solução de problemas

**Observe** no início desse capítulo na página 127.



### ACC não disponível

A luz de controle acende em amarelo.

- O sensor do radar está sujo. Limpar o sensor do radar → Página 241.
- A visibilidade do sensor do radar pode ser comprometida por condições meteorológicas, por exemplo, neve, bem como por resíduos de deter-

gente ou revestimentos. Limpar o sensor do radar → Página 241.

- A visibilidade do sensor do radar é comprometida por peças agregadas, molduras decorativas de suportes da placa de licença ou adesivos. Manter a área ao redor do sensor do radar livre.
- O sensor do radar está desajustado ou danificado, por exemplo, devido a um dano da dianteira do veículo. Verificar se pode ser detectado um dano → Página 247.
- Avaria ou defeito. Desligar o motor e dar nova partida.
- Foram realizados serviços de pintura ou alterações estruturais na dianteira do veículo.
- O logo original Volkswagen não está sendo utilizado.
- Se o problema persistir, procurar uma empresa especializada.

### O ACC não funciona como o esperado

- O sensor do radar está sujo. Limpar o sensor do radar → Página 241.
- Os limites do sistema não são mantidos → Página 128.
- Os freios estão sobreaquecidos; a regulagem foi automaticamente interrompida. Deixar que os freios esfriem e verificar novamente o funcionamento.
- Se o problema persistir, procurar uma empresa especializada.

### Não é possível iniciar a regulagem

Assegurar que as seguintes premissas sejam atendidas:

- *Veículos com transmissão automática:* Uma posição de marcha para conduções para a frente foi engatada.
- A lanterna de freio do veículo está funcionando.
- ESC não regula.
- O pedal do freio não está pisado.

### Ruídos incomuns durante o procedimento de frenagem automática

- É normal e não representa falha.

# Assistente de frenagem de emergência (Front Assist)

## Introdução ao assunto

O sistema de monitoramento periférico (Front Assist) pode detectar colisões frontais ameaçadoras e alertar contra estas. Além disso, o sistema pode auxiliar na frenagem e iniciar uma frenagem automática.

O Front Assist pode auxiliar a evitar acidentes; entretanto, não substitui a atenção do condutor.

O Front Assist trabalha exclusivamente dentro dos limites do sistema. Os momentos de alerta variam em função da situação de trânsito e do comportamento do condutor.

### Abrangência funcional

O Front Assist inclui as seguintes funções estendidas, de acordo com o país e a versão:

— Detector de pedestres.

As funções mencionadas (se disponíveis) estão ativas automaticamente se o Front Assist estiver ligado.

### Objetos identificáveis

O Front Assist pode identificar os seguintes objetos, de acordo com o país e a versão:

- veículos.
- veículos de duas rodas.
- pedestres.

### Conduzir com Front Assist

Você pode interromper intervenções de frenagem automáticas, dirigindo ou pisando no pedal do acelerador.

### Procedimento automático de frenagem

O Front Assist pode retardar até a parada do veículo. Porém, em seguida, o veículo não é mantido parado permanentemente. Pisar no pedal do freio!

Durante um procedimento automático de frenagem, o pedal do freio se torna um pouco mais duro.

### Detecção da situação de condução

O Front Assist capta situações de condução com o auxílio do sensor do radar na parte dianteira do veículo. O alcance do sensor do radar é de aproximadamente até 120 m (400 pés).

## ATENÇÃO

A tecnologia inteligente do Front Assist não pode ir além dos limites impostos pela física e trabalha somente dentro dos limites do sistema. Não se pode permitir nunca que o maior conforto oferecido pelo Front Assist incentive a colocar a segurança em risco. O Front Assist sozinho não pode evitar acidentes e ferimentos graves. O condutor é responsável por todas as tarefas de condução sempre.

- Adequar a velocidade e a distância de segurança em relação aos veículos à frente sempre de acordo com as condições de visibilidade, climáticas, da pista e do trânsito.
- Observe que o Front Assist não é capaz de detectar todos os objetos em toda a faixa de velocidade → Página 133.
- Dependendo da situação do trânsito, frear o veículo imediatamente ou desviar do obstáculo assim que o Front Assist alertar.
- O Front Assist pode intervir de forma indesejável, por exemplo, em caso de função prejudicada. Portanto, considere cancelar intervenções automáticas do Front Assist, se necessário.
- Se você não tiver certeza quanto às funções incluídas no veículo, antes do início da condução, pergunte a uma empresa especializada sobre o assunto.

## Níveis de alerta e de intervenção de frenagem

📖 **Observe** ⚠️ no início desse capítulo na página 132.

### Faixas de velocidade

Nessas faixas de velocidade, o Front Assist auxilia de forma máxima:

- Reação a veículos: aproximadamente 5 km/h (aproximadamente 3 mph) até aproximadamente 250 km/h (aproximadamente 155 mph).
- Reação a veículos de duas rodas: aproximadamente 5 km/h (aproximadamente 3 mph) até aproximadamente 250 km/h (aproximadamente 155 mph).
- Reação a veículos de duas rodas: aproximadamente 5 km/h (aproximadamente 3 mph) até aproximadamente 65 km/h (aproximadamente 40 mph).

O suporte pode abranger um aviso prévio, um alerta crítico, assim como uma frenagem automática

e uma intervenção de frenagem. Um alerta de distância também pode ser exibido.

### Fatores de influência

Se e em que faixa de velocidade o Front Assist reage aos objetos mencionados depende dos seguintes fatores:

- tipo de objeto.
- direção do movimento do objeto.
- velocidade do objeto.
- velocidade do veículo.

A área de trabalho pode, portanto, estar restrita se o veículo se aproximar de um objeto muito rapidamente e houver pouco tempo para uma reação.

Além disso, nem todos os níveis de alerta são passados em todas as situações. Conforme a velocidade, não há, por exemplo, nenhum aviso prévio ou alerta crítico, mas sim uma frenagem automática para proteger o objeto detectado da melhor forma possível.

### Alerta de distância



O Front Assist detecta quando há uma ameaça à segurança devido à condução muito próxima. A luz de controle se acende. Aumentar a distância!

### Aviso prévio



O Front Assist avisa sobre uma possível colisão e prepara o veículo para uma possível frenagem de emergência.

É emitido um alerta sonoro, e a luz de advertência vermelha se acende. Frear ou desviar!

### Alerta crítico

Se você não reagir ao aviso prévio, um breve solavanco do freio pode ocorrer para fazê-lo ciente do crescente perigo de colisão. Frear ou desviar!

### Frenagem automática

O Front Assist pode frear automaticamente o veículo com o aumento da força de frenagem em vários níveis. Através da velocidade reduzida, as consequências de um acidente podem ser reduzidas.

### Intervenção de frenagem

Se o sistema detectar que você não está freando o suficiente em caso de uma colisão iminente, o Front Assist poderá aumentar a força de frenagem para auxiliar a evitar a colisão. A intervenção de frenagem só ocorre enquanto você pisar com força no pedal do freio.

## Limites do Front Assist

📖 **Observe** ⚠️ no início desse capítulo na página 132.



Imediatamente após a partida do veículo, o sistema de monitoramento periférico não está disponível ou está disponível apenas de modo limitado. Nesse período, a luz de controle permanece acesa no display do instrumento combinado.

O Front Assist possui limites físicos e condicionados ao sistema. Portanto, estar sempre atento e, se necessário, interferir diretamente!

### Reação retardada

Se o sensor do radar for exposto às condições ambientais, que prejudicam seu funcionamento, o sistema pode reconhecer isto só com retardação. Assim, as limitações possíveis de funcionamento no início da condução e durante a condução só são exibidas com retardação → Página 132.

### Objetos não identificáveis

O Front Assist não pode reagir ou pode reagir de forma atrasada aos seguintes objetos:

- Veículos que trafegam fora da área de alcance do sensor a curta distância do veículo próprio, por exemplo, veículos com condução deslocada ou motocicletas.
- Veículos que mudam diretamente para a faixa própria na frente do veículo próprio.
- Veículos cujas peças agregadas sobressaem do veículo.
- Veículos vindos na direção oposta ou na transversal.
- pedestres parados ou que se aproximam; sem detector de pedestres, geralmente não há reação às pessoas.
- ciclistas parados, que se aproximam ou em cruzamento.
- Pedestres e ciclistas que não podem ser detectados como tais, porque estão, por exemplo, total ou parcialmente cobertos.

### Limitações de funcionamento

Nas seguintes situações, o Front Assist pode não reagir, reagir de modo indesejado ou reagir mais tarde:

- Em condução em curvas fechadas.
- Conduções sob chuva forte, neve ou spray de água denso.
- Conduções em edifícios-garagem ou túneis.

- Condições em estradas com objetos metálicos incorporados na pista, por exemplo, trilhos de trens.
- Marcha a ré.
- Se o ESC estiver em funcionamento.
- Se o sensor do radar estiver sujo ou coberto.
- Se diversas lanternas de freio no veículo estiverem com defeito.
- Se o veículo for acelerado com força ou o acelerador for pisado até o fim.
- Em situações complexas de condução, por exemplo, em canteiros.
- Em situações de trânsito não previsíveis, por exemplo, veículos à frente freando ou desviando subitamente.
- Se o Front Assist estiver avariado.

### Desligar o Front Assist

Dependendo do sistema, o Front Assist não é adequado nas seguintes situações e deve ser desligado



→ :

- Se o veículo for movimentado fora das vias públicas, por exemplo, em estradas não asfaltadas ou numa pista de corrida.
- Se o veículo for rebocado ou carregado.
- Se acessórios cobrirem o sensor do radar, por exemplo, faróis adicionais.
- Se o sensor do radar estiver com defeito.
- Após impacto violento no sensor do radar, por exemplo, após um acidente.
- Em acionamentos repetidos não desejados.

### ATENÇÃO

Se o Front Assist não for desligado nas situações mencionadas, podem ocorrer acidentes e ferimentos graves.

## Operar o sistema de monitoramento periférico

 **Observe**  no início desse capítulo na página 132.

Depois de ter ligado a ignição, o Front Assist e o aviso prévio (dependendo do país) estão ligados automaticamente.

 No entanto, enquanto a luz de controle estiver acesa, o sistema de monitoramento periférico estará disponível apenas limitadamente ou não estará disponível.

A Volkswagen recomenda manter o sistema de monitoramento periférico, bem como o alerta de distância e o alerta prévio sempre ligados, com exceção de → Página 133.

### Ligar e desligar

— Ligar ou desligar o Front Assist no menu do assistente do sistema Infotainment → Página 27.

**OU:** ligar ou desligar o Front Assist no menu do instrumento combinado → Página 25.



Ao desligar o Front Assist, alerta de distância e o alerta prévio também são automaticamente desligados. No display do instrumento combinado, a luz de controle amarela acende.

### Ajustar o alerta de distância e o aviso prévio

Se o Front Assist for ligado, será possível configurar o alerta de distância e o aviso prévio:

— Ligar ou desligar a função desejada no menu do assistente do sistema Infotainment → Página 27.

Dependendo da versão, é possível ajustar adicionalmente o momento de alerta para o alerta prévio. 

## Solução de problemas

 **Observe**  no início desse capítulo na página 132.

### O Front Assist é iniciado

A luz de controle se acende na cor branca.

— Sistema de monitoramento periférico indisponível ou disponível de modo limitado. Depois de conduzir em frente por algum tempo, o sistema de monitoramento periférico está disponível novamente e a luz de controle se apaga. Se o veículo não for conduzido, a luz de controle permanece acesa.

### O Front Assist não está disponível, o sensor do radar não possui visibilidade suficiente

- O sensor do radar está sujo. Limpar o sensor do radar → Página 241.
- A visibilidade do sensor do radar pode ser comprometida por condições meteorológicas, por exemplo, neve, bem como por resíduos de detergente ou revestimentos. Limpar o sensor do radar → Página 241.
- A visibilidade do sensor do radar é comprometida por peças agregadas, molduras decorativas de suportes da placa de licença ou adesivos. Manter a área ao redor do sensor do radar livre.



- O sensor do radar está desajustado ou danificado, por exemplo, devido a um dano da dianteira do veículo. Verificar se pode ser detectado um dano → Página 247.
- Foram realizados serviços de pintura ou alterações estruturais na dianteira do veículo.
- O logo original Volkswagen não está sendo utilizado.
- Se o problema persistir, desligar o Front Assist e procurar uma empresa especializada.

#### O Front Assist não funciona conforme o esperado ou é desencadeado várias vezes de maneira indesejada

- O sensor do radar está sujo. Limpar o sensor do radar → Página 241.
- Os limites do sistema não são mantidos → Página 133.
- Se o problema persistir, desligar o Front Assist e procurar uma empresa especializada.

## Sensor de “ponto cego”

### Introdução ao assunto

O sensor de “ponto cego” auxilia o condutor a detectar a situação de tráfego atrás do veículo.

Sensores de radar monitoram a área atrás do veículo. O sistema mede a distância e a diferença de velocidade para o outro veículo e informa o condutor através de sinais visuais nos vidros do espelho retrovisor externo.

#### Limites do sistema

O sensor de “ponto cego” deve ser usado apenas em estradas pavimentadas.

O sensor de “ponto cego” pode, entre outros, não interpretar corretamente a situação do trânsito nas seguintes situações de condução:

- Em curvas acentuadas.
- Ao conduzir no meio de duas faixas.
- Em faixas de rodagem de diferentes larguras.
- Em ruas íngremes.
- Em condições climáticas ruins.
- Nos loteamentos com margens especiais, por exemplo, guard-rail alto ou deslocado.

### ATENÇÃO

A tecnologia inteligente do sensor de “ponto cego” não pode ir além dos limites impostos pela física e trabalha exclusivamente dentro dos limites do sistema. Não se pode permitir nunca que o maior conforto oferecido pelo sensor de “ponto cego” leve a colocar a segurança em risco. A utilização desatenta ou sem supervisão do sensor de “ponto cego” pode causar acidentes e ferimentos graves. O sistema não pode substituir a atenção do condutor.

- Adequar a velocidade e a distância de segurança em relação aos veículos à frente sempre de acordo com as condições de visibilidade, climáticas, da pista e do trânsito.
- Mantenha as mãos sempre no volante para poder assumir a direção a qualquer momento.
- Observe indicações nos vidros dos espelhos retrovisores externos e no display do instrumento combinado e aja conforme as solicitações.
- Observe sempre os arredores do veículo.
- Nunca utilize o sensor de “ponto cego” se os sensores de radar estiverem sujos, cobertos ou danificados. A função do sistema pode ser afetada em tais casos.
- A radiação solar pode reduzir a visibilidade da luz de controle no vidro do espelho retrovisor externo.

### Conduzir com o sensor de “ponto cego”

Observe no início desse capítulo na página 135.



Fig. 107 Nos espelhos retrovisores externos: indicação do sensor de ponto cego.

### Ligar e desligar

- Dependendo da versão, por meio do botão de sistemas de assistência ao condutor → Página 25, → Página 26.
- **OU:** por meio do menu **Assistentes** no instrumento combinado.
- **OU:** dependendo da versão no menu **Assistência ao condutor** no sistema Infotainment → Página 27.

Em caso de sensor de “ponto cego” preparado para operação, a luz de controle amarela acende uma vez brevemente nos vidros do espelho.

A última configuração salva do sistema permanece mesmo após o desligamento e religamento da ignição.

### Funcionamento

O sensor de “ponto cego” ligado está ativado a partir de aproximadamente 15 km/h (aproximadamente 9 mph).

Quanto mais rápido outro veículo se aproxima, mais cedo ocorre uma indicação no espelho retrovisor externo.

Nas seguintes situações de condução, a luz de controle amarela no vidro do espelho retrovisor externo correspondente se acende :

- Quando o próprio veículo foi ultrapassado.
- Ao ultrapassar outro veículo com uma diferença de velocidade de até 10 km/h (6 mph). Numa ultrapassagem nitidamente mais rápida, o indicador não é exibido.

Se tiver sido reconhecido um veículo no ângulo cego e, adicionalmente, a lanterna dos indicadores de direção ativada na direção do veículo detectado → Página 135, a luz de controle amarela piscará .

### Desativação automática

Os sensores de radares do sensor de “ponto cego” se desligam automaticamente, por exemplo, em caso de detecção de cobertura permanente de um sensor de radar. Isso por ser causado, por exemplo, por uma camada de gelo ou de neve no sensor do radar.

No display do instrumento combinado, é exibida uma mensagem de texto.

Quando o sensor de “ponto cego” foi desativado automaticamente, o sistema somente poderá ser reativado após um desligamento e religamento da ignição.

**Observe** no início desse capítulo na página 135.

### **Sensor de “ponto cego” defeituoso**

A luz de controle acende em amarelo.

- Procurar uma empresa especializada.

### **Sistema avariado**

- Limpar os sensores do radar ou remover adesivos ou acessórios dos sensores do radar, dos vidros dos espelhos e do para-choque → Página 243.
- Verificar se danos são detectáveis.

### **O sistema se comporta de modo diferente do espelho**

- Os sensores do radar estão sujos. Além de sujeira e neve, a visão do sensor também pode estar comprometida devido a resíduos de detergente ou revestimentos → Página 243.
- As condições gerais do sistema não são satisfeitas → Página 135.
- Os sensores do radar estão cobertos de água.
- O veículo está danificado na área dos sensores do radar, por exemplo, por meio de pequenas colisões durante estacionamento.
- As áreas de cobertura dos sensores do radar estão bloqueadas por peças agregada, por exemplo, por sistemas de suporte de bicicletas.
- Foram feitas alterações na pintura na área dos sensores do radar ou foram realizadas alterações estruturais, por exemplo, na dianteira do veículo ou no chassi.
- O para-choque traseiro somente pode ser pintado com pinturas de veículo homologadas pela Volkswagen. Em caso de outras pinturas, a função pode ser limitada ou apresentar defeito.
- Os vidros laterais foram revestidos posteriormente com películas.

# Estacionar e manobrar

## Estacionar

### Parar o veículo

#### ⚠ ATENÇÃO

Parar o veículo de forma inadequada pode ocasionar deslocamento, mesmo em um pequeno declive. Isso pode causar acidentes e ferimentos graves.

- Siga sempre a sequência especificada ao estacionar.
- Atente que, antes de sair do veículo, o freio de estacionamento eletrônico esteja ligado e a luz de controle (P) esteja acesa em vermelho no display do instrumento combinado depois de desligar a ignição.
- Nunca remova a chave do veículo do cilindro da ignição enquanto o veículo estiver em movimento. O bloqueio da direção poderia engatar subitamente. Nesse caso, o veículo não é mais manobrável.

1. Pisar no pedal do freio e mantê-lo pressionado.
2. Com transmissão automática, engatar o bloqueio de estacionamento P.
3. Ligar o freio de estacionamento eletrônico → Página 137.
4. Em subidas e declives, girar o volante para que o veículo se desloque contra o meio-fio caso entre em movimento.
5. Desligar o motor e a ignição → Página 101. A luz de controle (P) está acesa em vermelho no display do instrumento combinado.
6. Tirar o pé do pedal do freio.
7. Se necessário, girar um pouco o volante para engatar o bloqueio da direção.
8. Desembarcar → ⚠. Preste atenção aos demais usuários da via!
9. Levar consigo todas as chaves do veículo e travar o veículo.

#### ⚠ ATENÇÃO

Se crianças, pessoas com necessidades especiais ou animais forem deixados sem supervisão no veículo, existe o risco de acidentes e ferimentos graves.

- Nunca deixe crianças, pessoas com necessidades especiais ou animais sem supervisão no veículo. Eles podem acionar a alavanca seletora e,

com isso, desligar o freio de estacionamento eletrônico. O veículo pode começar a se mover.

- Nunca deixe crianças, pessoas com necessidades especiais ou animais no veículo. Conforme a estação do ano, podem ocorrer temperaturas muito altas ou muito baixas no interior de um veículo fechado.
- Leve sempre todas as chaves do veículo ao sair do veículo.

Para evitar danos e situações perigosas, estacione sempre o veículo numa área de estacionamento adequada → ①.

#### ⓘ AVISO

Chãos irregulares, como areia ou lama, podem fazer com que o veículo não fique estacionado com segurança e seja danificado.

- Estacione o veículo em terreno firme e nivelado sempre.

#### ⓘ AVISO

Peças a pouca distância do solo, como para-choque, spoiler e peças do chassi podem ser danificadas por objetos que se projetam do chão durante a passagem.

- Conduza cuidadosamente em entradas de terrenos, rampas, meios-fios, limites fixos e declives. <

## Freio de estacionamento eletrônico

### Controlar o freio de estacionamento eletrônico



Fig. 108 No console central: botão do freio de estacionamento eletrônico.

## Ligar

- Com o veículo parado, puxar e segurar o botão .

 Se o freio de estacionamento eletrônico estiver ligado, a luz de controle vai se acender em vermelho no instrumento combinado.

A luz de controle no botão → Fig. 108 se acende em amarelo.

## Desligar

- Ligar a ignição.
- Pisar no pedal do freio e pressionar o botão .
- **OU:** com o motor funcionando, pisar levemente no pedal do acelerador, **sem** pisar no pedal do freio.

A luz de controle no botão → Fig. 108 e a luz de controle vermelha  no display do instrumento combinado se apagam.

## Ligar automaticamente ao sair indevidamente do veículo

Em veículos com transmissão automática ou de dupla embreagem DSG®: se o sistema reconhecer que o veículo foi deixado de forma inadequada, o freio de estacionamento eletrônico pode ligar automaticamente.

### ATENÇÃO

Abandonar o veículo com descuido pode ocasionar o deslocamento do veículo. Isso pode ocasionar acidentes, ferimentos graves e danos materiais.

- Parar o veículo sempre na sequência indicada → Página 137, *Estacionar*.
- Atente para que, antes de deixar o veículo, o freio de estacionamento eletrônico esteja ligado e a luz de controle  esteja acesa em vermelho no display do instrumento combinado após desligar a ignição.

## Desligar automaticamente ao arrancar

O freio de estacionamento eletrônico é solto automaticamente no arranque quando, estando a porta do condutor fechada, ocorrer **uma** das seguintes situações → .

- *Transmissão automática:* Uma marcha é engatada ou trocada.

## Arrancar em grandes subidas ou com peso do veículo elevado

Um desligamento automático do freio de estacionamento eletrônico pode ser impedido puxando permanentemente o botão  para cima durante o processo de arranque.

Se uma maior potência do motor for necessária durante o arranque, o desligamento do freio de estacionamento eletrônico ocorre somente após soltar o botão .

## Função de frenagem de emergência

Acionar a função de frenagem de emergência somente em caso de emergência se o veículo não puder ser parado com o pedal do freio → .

- Puxar e segurar o botão . O veículo freia fortemente. Ao mesmo tempo, é emitido um sinal sonoro de advertência.

### ATENÇÃO

A utilização incorreta do freio de estacionamento eletrônico pode causar acidentes e ferimentos graves.

- Nunca usar o freio de estacionamento eletrônico para frear o veículo, exceto em caso de emergência. A distância de frenagem é consideravelmente maior, pois, sob determinadas circunstâncias, somente as rodas traseiras são freadas. Utilizar sempre o pedal do freio.
- Com o motor em funcionamento e a marcha engatada, não acione o pedal do acelerador se o veículo tiver que ser mantido parado. O freio de estacionamento eletrônico pode ser liberado e colocar o veículo em movimento. 

## Solução de problemas

### A força de retenção é muito baixa para a situação presente

A luz de controle  pisca em vermelho.

Não é possível parar o veículo com segurança.

- Parar o veículo em outro lugar ou sobre uma superfície plana.
- Manter o freio de estacionamento acionado até o arranque.



### / Freio de estacionamento eletrônico avariado

A luz de advertência central acende em amarelo. O símbolo  também é exibido com uma mensagem de texto no display do instrumento combinado.

Procurar uma Concessionária Volkswagen ou outra empresa especializada.

### Freio de estacionamento eletrônico não se desliga

As premissas para desligar não são satisfeitos.

**OU:** a bateria do veículo 12 V está descarregada.

- Verificar se todas as premissas para o desligamento do freio de estacionamento eletrônico estão satisfeitos → Página 137.
- Utilizar o auxílio à partida → Página 196.

### O freio de estacionamento eletrônico emite ruídos

- Quando o freio de estacionamento eletrônico é ligado e desligado, os ruídos podem ser audíveis.
- Se o freio de estacionamento eletrônico não for usado por um longo período, o sistema realiza oportunamente testes automáticos e audíveis no veículo estacionado.

## Orientações gerais sobre os sistemas de estacionamento

### Indicações de segurança

#### Limites de sensores e câmeras

No veículo, encontram-se diversos sensores e câmeras que abrangem os arredores do veículo por meio de ultrassom, ondas de radar ou por sistema ótico. Os diversos sistemas de estacionamento utilizam diferentes combinações de sensores. Para todos os sensores é válido que haja limites técnicos e físicos → :

- Alguns objetos possivelmente não são detectados, por exemplo, barras de reboque, barras finas, cercas, pilares, árvores, obstáculos muito baixos ou muito altos, assim como tampas traseiras abertas ou que se abrem → .
- As áreas de cobertura dos sistemas de estacionamento possuem áreas “cegas”, nas quais pessoas e objetos não podem ser reconhecidos.
- Em alguns casos, sujeira ou gelo bem como água nos sensores e câmeras podem ser reconhecidos como sendo um obstáculo ou prejudicar a detecção de objetos. Além de sujeira e neve, resíduos de detergente ou revestimentos também podem prejudicar a visão do sensor → Página 141.
- Fontes de som externas e determinadas superfícies de objetos e vestimentas podem influenciar os sinais dos sensores. Assim, sob determinadas circunstâncias, pessoas ou objetos podem não ser reconhecidos e apenas erroneamente.
- Determinados objetos podem, devido à resolução do display e em condições insuficientes de luz, não ser exibidos ou ser exibidos de forma insuficiente, por exemplo, postes finos ou grades.
- As câmeras apenas exibem imagens bidimensionais no display. Devido à ausência de profundidade, os objetos salientes ou reentrâncias na pista

são difíceis de serem identificados ou nem são identificados.

### ATENÇÃO

A tecnologia inteligente dos sistemas de estacionamento não pode ir além dos limites impostos pela física e funciona somente dentro dos limites do sistema. Não se pode permitir nunca que o maior conforto oferecido pelos sistemas de estacionamento incentive a colocar a segurança em risco. Os sistemas de estacionamento não podem substituir a atenção do condutor.

- Ajuste sempre a velocidade e a forma de condução às condições de visibilidade, do clima, da pista e do trânsito.
- Tenha em vista sempre o sentido de estacionamento e as áreas relevantes ao redor do veículo. Preste atenção especial a crianças, animais e objetos.
- Leve em consideração que, se a aproximação for muito rápida, o sistema de estacionamento poderá não reagir e nenhum alerta será emitido.
- Não se distraia dos acontecimentos do trânsito devido às exibições dos sistemas de estacionamento.

### ATENÇÃO

As lentes da câmera aumentam e distorcem o campo de visão. A representação para a avaliação da distância em relação a pessoas ou obstáculos pode ser imprecisa e ocasionar acidentes e ferimentos graves.

- Não confie na representação das câmeras.

### AVISO

Em vagas de estacionamento sem limitação por meio-fio, deve ser mantida uma distância de 50 cm (20 polegadas) em relação a muros e prédios, a fim de evitar danos ao veículo.

## Premissas

### Fundamentos

Para que sensores e câmeras reconheçam os arredores do veículo o melhor possível e possam exibir no sistema Infotainment, as seguintes premissas devem ter sido atendidas:

- As portas e a tampa traseira estão fechadas.
- Os espelhos retrovisores externos não estão rebatidos para dentro.

- Sensores ou câmeras não estão cobertos por peças agregadas ou molduras decorativas para placa de licença.
- O solo deve corresponder a uma superfície plana.
- O veículo não pode ter carga na traseira ou de um lado.
- O motor está ligado.
- O controle de tração ASR e, se for o caso, o ESC estão ligados → Página 145.

 Se forem comandadas outras funções no sistema Infotainment durante o estacionamento, todas as funções de estacionamento se desligam, inclusive os avisos sonoros.

### Encontrar uma vaga de estacionamento apropriada

Para que uma vaga de estacionamento possa ser exibida ou detectada corretamente, os seguintes pré-requisitos devem ser preenchidos:

- O comprimento e a largura da vaga de estacionamento são maiores que as dimensões do veículo e oferecem um local suficiente para manobrar.
- A distância ao passar pela vaga de estacionamento é de cerca de 1 metro (3 pés).

## Indicações no sistema Infotainment



As opções de configuração variam conforme o país e o aparelho e dependendo da versão do veículo.

A aproximação do veículo num obstáculo é representada no sistema Infotainment em segmentos e suportada por sinais sonoros. A exibição pode variar dependendo da situação.

A área de colisão é alcançada assim que o penúltimo segmento for exibido. **Não prosseguir!**

Todas as versões e representações estão descritas sem que sejam identificados como equipamentos especiais ou variantes de modelo. Saber quais dos sistemas listados estão disponíveis depende da versão do veículo.

### Exibições genéricas

-  Sinais sonoros silenciam.
-  Ajustar brilho, contraste e cor.
-  Exibir a indicação.

 Ocultar a indicação.

 Fechar a representação atual e finalizar a função.

### Adicionalmente em veículos com auxílio de estacionamento

 Ligar ou desligar o auxílio de estacionamento (dependendo da versão) → Página 142.

 Desligar ou ligar a função de frenagem de manobra → Página 141.

 Segmento de imagem na cor vermelha: obstáculo próximo. **O veículo está em risco. Frear.**

 Segmento de imagem na cor amarela: obstáculo no percurso. **O veículo está em risco. Adaptar o ângulo de direção.**

 Segmento de imagem na cor branca: obstáculo fora do percurso.

 Sistema na área examinada avariado (depende da versão). A cor pode variar.

 Comutar para a câmera de marcha a ré → Página 143.

### Adicionalmente em veículos com câmera de marcha a ré

 Linha vermelha: limitação ou distância de segurança para o veículo.

 Linha lateral verde: prolongamento do veículo.

 Mudar para auxílio de estacionamento → Página 142.

## AVISO

O aviso visual e sonoro é dado somente diante de obstáculos no percurso de condução.

 As linhas de orientação exibidas na imagem da câmera são exibidas pelo sistema independentemente do entorno do veículo. Não ocorre detecção automática de obstáculos por meio de câmeras. O condutor é responsável por avaliar se o veículo cabe na vaga de estacionamento.

 Na área da câmera traseira, todas as linhas auxiliares são ocultadas para orientação se a tampa traseira estiver aberta no caso de uma câmera instalada na tampa traseira.

## Intervenção de frenagem automática

A intervenção de frenagem automática de um sistema de estacionamento é usada para amenizar colisões se um obstáculo for detectado durante o processo de estacionamento.

### ⚠️ ATENÇÃO

A intervenção de frenagem automática dos sistemas de estacionamento não deve motivar um risco à segurança. A intervenção de frenagem automática pode funcionar apenas de forma limitada ou até nem funcionar em algumas situações. Colisões com obstáculos podem causar lesões pessoais e danos ao veículo. O sistema não pode substituir a atenção do condutor.

- Permanecer atento e não confiar exclusivamente nos sistemas de estacionamento.
- Estar sempre pronto a frear e conduzir o veículo por si mesmo.
- Não colocar em risco a si mesmo.
- Reagir quanto os alertas e recomendações de condução dos sistemas de estacionamento.

### Premissas

- ✓ Ao manobrar, o veículo é conduzido no máximo até cerca de 10 km/h (6 mph).
- ✓ Um sistema de estacionamento foi ligado.

A intervenção de frenagem automática não ocorre quando o auxílio de estacionamento tiver sido ativado automaticamente durante a condução para frear → Página 142.

### O que ocorre numa intervenção de frenagem automática?

- No caso de um obstáculo, o veículo é freado até a parada e mantido parado por cerca de dois segundos. **Pisar no freio!**

### Ligar

- A intervenção de frenagem automática está ativa contanto que um sistema de estacionamento seja ativado.
- Tocar na superfície de função  no display do sistema Infotainment para ligar manualmente a função de frenagem de manobra.

### Desligar



- A função de intervenção de frenagem automática é desativada assim que um sistema de estacionamento é desativado.
- **OU:** tocar na superfície de função  no display do sistema Infotainment para desligar manualmente a função de frenagem de manobra do auxílio de estacionamento.

### Função de frenagem do auxílio de estacionamento

A intervenção de frenagem automática pode ser cancelada pressionando o pedal do acelerador → .

 Se a intervenção de frenagem automática ocorrer com muita frequência, desligar o sistema de estacionamento, por exemplo, em conduções off-road.

 Se o veículo tiver sido travado por meio da função de frenagem de manobra do auxílio de estacionamento, a função ficará inativa no mesmo sentido de direção por cinco metros, ficando pronta para funcionamento novamente após uma mudança de marcha ou da posição de marcha.

 Após uma frenagem de emergência do assistente de saída de vaga, é necessário aguardar 10 segundos até que uma intervenção de frenagem automática seja possível. 

## Solução de problemas

### O sistema de estacionamento se comporta diferente do esperado.

Isso pode ocorrer devido a diferentes causas:

- As premissas do sistema não estão atendidas → Página 139.
- Os sensores ou a câmera estão sujos ou cobertos de gelo → Página 243.
- A lente da câmera não está limpa e a imagem da câmera está desfocada → Página 243.
- Fontes de ruídos perturbam o sinal de ultrassom, por exemplo, martelo pneumático ou paralelepípedos.
- O veículo se encontra danificado na região dos sensores/câmera, por exemplo por colisões durante o estacionamento.
- As áreas de captação dos sensores/câmera estão obstruídas por acessórios, por exemplo, sistemas de suporte para bicicletas.
- Foram realizadas alterações na pintura ou foram realizadas alterações estruturais na área dos sensores, por exemplo, na dianteira do veículo ou no chassi.

Observar também as mensagens de texto que são exibidas no display do instrumento combinado e no sistema Infotainment.

### Nenhuma visibilidade da câmera ou do sensor, ou o sistema de estacionamento foi desativado

Quando um sensor falha, a área do sensor é desligada permanentemente. A área atingida do sensor pode ser representada no sistema Infotainment pelo símbolo . Conforme o caso, o sistema Infotainment é totalmente desativado.

Se o auxílio de estacionamento for interrompido, um alerta contínuo será emitido por vários segundos durante a inicialização. Se for o caso, uma mensagem de texto é exibida no display do instrumento combinado.

- Verificar se uma das causas listadas se aplica.
- Após suprimir a fonte de falhas, o sistema pode ser novamente ligado.
- Se o problema continuar aparecendo, procurar uma empresa especializada.

## Controle de distância de estacionamento

### Introdução ao assunto

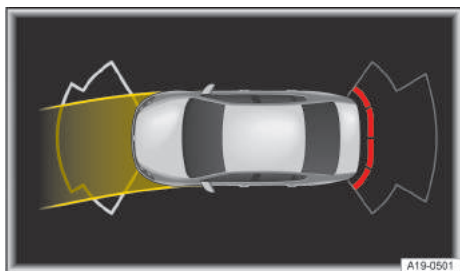

**Fig. 109** Sistema Infotainment: auxílio de estacionamento com reconhecimento de obstáculo e ângulo de direção (representação esquemática).

O auxílio de estacionamento ajuda o condutor a estacionar e a manobrar.

### Funcionamento

Por meio de sensores na área frontal e na área traseira do veículo, o auxílio de estacionamento reconhece a distância a um obstáculo → Página 6, → Página 7.

### ATENÇÃO

A tecnologia inteligente dos sistemas de estacionamento não pode ir além dos limites impostos pela física e funciona somente dentro dos limites do sistema. A inobservância pode resultar em acidentes, ferimentos graves e danos ao veículo.

- O sistema de estacionamento não pode substituir a atenção do condutor.

O auxílio de estacionamento alerta quanto a um obstáculo através de segmentos coloridos no display do sistema Infotainment e por meio de um sinal sonoro → Fig. 109, →

### AVISO

Não prosseguir! A área de colisão é alcançada assim que o penúltimo segmento for exibido.

Se o condutor não reagir à aproximação de um obstáculo, uma intervenção de frenagem automática poderá ocorrer → Página 141.

Observe também os símbolos e as exibições no sistema Infotainment → Página 140.

### Configurações do auxílio de estacionamento

Dependendo da versão, as configurações para o auxílio de estacionamento podem ser efetuadas nas configurações do veículo do sistema Infotainment → Página 27.

### Ligar e desligar o controle de distância de estacionamento

Observe e na página 139 e e no início desse capítulo na página 142.

#### Ligar

- Engatar a marcha a ré.
- **OU**: tocar na superfície de função no sistema Infotainment.
- **OU**: o veículo rola para trás.

#### Desligar

- O veículo é conduzido para a frente com velocidade superior a 10 a 15 km/h (6 a 9 mph).
- **OU**: tocar na superfície de função no sistema Infotainment.
- **OU**: posicionar a alavanca seletora na posição **P**.



## Ativação automática durante a condução para a frente

Se o veículo se aproximar lentamente de um obstáculo na área frontal, o auxílio de estacionamento se- rá ativado automaticamente.

### Ligar e desligar

— Ligar ou desligar a função nas configurações do sistema Infotainment → Página 27.

Se o auxílio de estacionamento for desligado pelo condutor, não ocorrerá mais uma ativação automática.

Sob as seguintes condições, a ativação automática estará novamente disponível:

- O veículo foi acelerado acima de aproximadamente 15 km/h (9 mph) e a velocidade ficou novamente abaixo.
- **OU:** a ignição foi desligada e ligada novamente.
- **OU:** houve mudança do bloqueio de estacionamento P para uma posição de marcha.

 Se um obstáculo for detectado em frente ao veículo, primeiro é ativado um indicador no sistema Infotainment. Se a aproximação continuar, são ativados sinais sonoros também.

## Câmera de marcha a ré (Rear View)

### Introdução ao assunto

A câmera de marcha a ré na traseira do veículo facilita a visão traseira do condutor e auxilia ao entrar na vaga de estacionamento.

### Funcionamento





A câmera de marcha a ré mostra no display do sistema Infotainment a área traseira do veículo. Conforme o modo e a abrangência do equipamento, as linhas de orientação auxiliam a vista para trás.

### ATENÇÃO

A tecnologia inteligente dos sistemas de estacionamento não pode ir além dos limites impostos pela física e funciona somente dentro dos limites do sistema. A inobservância pode resultar em acidentes, ferimentos graves e danos ao veículo.

- O sistema de estacionamento não pode substituir a atenção do condutor.

## Ligar e desligar a câmera de marcha a ré

 Observe  e  na página 139 e  no início desse capítulo na página 143.

### Ligar





— Engatar a marcha a ré.

### Desligar

*Variante 1: câmera de marcha a ré sem seleção do modo de estacionamento*

— Ao retirar a marcha a ré, a câmera p/ marcha a ré se desliga.

## Entrar na vaga de estacionamento (câmera de marcha a ré sem seleção do modo de estacionamento)

 Observe  e  na página 139 e  no início desse capítulo na página 143.

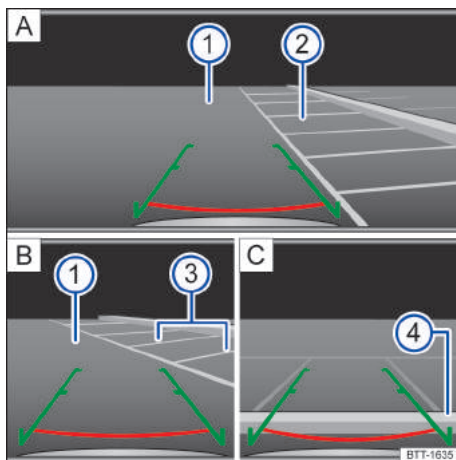

Fig. 110 Sistema Infotainment: entrar na vaga de estacionamento com a câmera de marcha a ré.

- A** Selecionar a vaga de estacionamento.
  - B** Estacionar na vaga de estacionamento selecionada.
  - C** Alinhar veículo dentro da vaga de estacionamento.
- 1 Pista.
  - 2 Vaga de estacionamento selecionada.

③ Limitação lateral da vaga de estacionamento selecionada.

④ Limitação traseira da vaga de estacionamento.

- Posicionar o veículo em frente à vaga de estacionamento → Fig. 110 A ②.
- Engatar a marcha a ré.
- Conduzir lentamente em marcha a ré e dirigir de modo que as linhas laterais verdes levem para dentro da vaga. As linhas verdes precisam coincidir com as linhas limitrofes laterais da vaga → Fig. 110 B ③.
- Parar quando a linha vermelha horizontal alcançar o limite traseiro → Fig. 110 C ④.

## Funcionamento



Fig. 111 Representação esquemática do assistente de saída de vaga: área monitorada ao redor do veículo.

## Assistente de saída de vaga

O assistente de saída de vaga monitora o trânsito transversal ao sair da vaga de estacionamento com a marcha a ré ou ao manobrar.

### ⚠ ATENÇÃO

A tecnologia inteligente dos sistemas de estacionamento não pode ir além dos limites impostos pela física e funciona somente dentro dos limites do sistema. A inobservância pode resultar em acidentes, ferimentos graves, assim como danos ao veículo.

- Preste atenção à situação do trânsito e aos arredores do veículo.
- O assistente de saída de vaga pode não ser capaz de detectar todos os objetos que estão se aproximando, por exemplo, pedestres ou objetos que se aproximam rapidamente.

### Ligar e desligar

- Por meio do menu *Assistentes* no instrumento combinado → Página 23.
- **OU:** dependendo da versão, por meio do botão do sistema de assistência ao condutor.
- **OU:** dependendo da versão nas configurações do veículo do sistema Infotainment → Página 27.

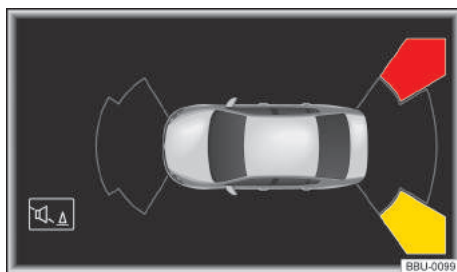

Fig. 112 No sistema Infotainment: exibição do assistente de saída de vaga (dependendo da versão).

O assistente de saída de vaga funciona com ajuda de sensores do radar no para-choque traseiro.

O sistema detecta objetos que estão se aproximando ou se movendo nos arredores traseiro e lateral → Fig. 112 e alerta o condutor quanto a um obstáculo → ⚠.

Um sinal de advertência soa quando um obstáculo é detectado. Dependendo da versão, uma exibição colorida da área de obstáculos é mostrada no sistema Infotainment → Fig. 112 ou uma luz de advertência ou de controle com uma mensagem de texto é exibida no instrumento combinado.



Obstáculo detectado. Prestar atenção ao trânsito atrás do veículo!



Intervenção de frenagem automática do assistente de saída de vaga.

**Pise no freio para manter o veículo parado.**

Se o condutor não reagir, uma intervenção automática de frenagem poderá ocorrer → Página 141.

Ao desativar o auxílio de estacionamento, não pode ser realizado um feedback ao condutor. O assistente

de saída de vaga também é desativado temporariamente.

## Sistemas de assistência à frenagem

### Informações sobre os sistemas de assistência à frenagem

Esses sistemas de assistência à frenagem podem auxiliar o condutor em situações críticas de condução e frenagem. A responsabilidade por uma condução segura é sempre do condutor →

Quando um sistema de assistência a frenagem estiver atuando, continuar freando com a força necessária e, se preciso, dirigir o veículo.

#### ATENÇÃO

A tecnologia inteligente dos sistemas de assistência à frenagem não pode ir além dos limites impostos pela física e trabalha somente dentro dos limites do sistema. Dirigir em alta velocidade sobre pistas congeladas, escorregadias ou molhadas pode ocasionar a perda de controle do veículo e ferimentos graves no condutor e nos passageiros.

- Adequar sempre a velocidade e a forma de condução às condições de visibilidade, do clima, da pista e do trânsito. Nunca colocar a segurança em risco.
- Os sistemas de assistência à frenagem não podem evitar um acidente se você conduzir muito próximo ao veículo da frente.
- Usar sempre pneus adequados. A estabilidade de condução depende da aderência dos pneus.
- Manter a área dos pés embaixo dos pedais sempre livre, para que o pedal do freio possa ser movido livremente.

— Somente se todas as quatro rodas tiverem os pneus previstos, ESC, ABS e ASR poderão funcionar sem avarias → .

— Em caso de avaria no ABS, ESC, ASR e EDS também falharão.

#### ATENÇÃO

A eficiência do ESC pode ser bastante reduzida quando componentes e sistemas que envolvam a dinâmica de condução não tiverem tido manutenção correta ou não estiverem funcionando. Isso se aplica principalmente a alterações na suspensão e a combinações roda/pneu não homologadas.

- Conversões e modificações no veículo devem ser realizadas somente por uma empresa especializada.
- Usar sempre pneus adequados. A estabilidade de condução depende da aderência dos pneus.

### Programa eletrônico de estabilidade (ESC)



O ESC regula para reduzir o perigo de derrapagem e para melhorar a estabilidade da condução → . A luz de controle pisca em amarelo.

### Controle de tração (ASR)



O ASR regula para evitar uma patinagem das rodas. A luz de controle pisca em amarelo.

O ASR diminui a força de propulsão em caso de patinagem das rodas e adapta a força de propulsão às condições da pista de rodagem. Por meio do ASR, a partida, a aceleração e a subida de aclives é facilitada → .

### Sistema antibloqueio do freio (ABS)

O ABS pode impedir um travamento das rodas em frenagens até pouco antes da parada do veículo e auxilia o condutor a dirigir e a manter o controle do veículo → .

### Assistente de frenagem (BAS)

O BAS pode auxiliar a reduzir o trajeto até a parada. O BAS amplificará a força de frenagem se o condutor pisar no pedal do freio rapidamente em situações de frenagem de emergência → .

### Bloqueio eletrônico do diferencial (EDS e XDS)

O EDS freia uma roda que está patinando automaticamente e transmite a força de propulsão para as demais rodas de tração.

O XDS melhora a tração, por meio de intervenções de frenagem, para manter o veículo na faixa.

### Sistema de frenagem automática pós-colisão

Se, numa situação de acidente, a unidade de controle do airbag tiver detectado uma colisão, o sistema de frenagem automática pós-colisão induz uma frenagem automaticamente.

Pré-requisitos para a frenagem automática:

— O condutor não pisa no pedal do acelerador.

#### ATENÇÃO

A condução sem servofreio ou com funcionamento limitado do servofreio pode aumentar bastante a distância de frenagem e causar acidentes e ferimentos graves.

- Nunca desligar o motor ou a ignição quando o veículo estiver em movimento.
- Se o servofreio não funcionar ou se o veículo for rebocado, o pedal do freio deverá ser pisado com mais força, pois a distância de frenagem aumentará em razão da falta da assistência à força de frenagem.
- Manter a área dos pés embaixo dos pedais sempre livre, para que o pedal do freio possa ser movido livremente.

- Procurar uma empresa especializada. O veículo pode ser freado sem ABS.



### O ESC avariado

A luz de controle se acende em amarelo. O ESC foi desligado.

Há um falha ou avaria.

- Desligar e ligar a ignição.
- Se necessário, percorrer um curto percurso com velocidade de 15 a 20 km/h (9-12 mph).
- Se a luz de controle  continuar acesa, procurar uma empresa especializada.

### Ruídos dos sistemas de assistência à frenagem

Quando os sistemas de assistência à frenagem comandam, o pedal do freio pode se mover ou podem ocorrer ruídos.

- Continuar freando com a força necessária e, se preciso, conduzir o veículo.

## Desligar e ligar o ASR

### Situações de condução

Os sistemas de freio não devem ser desligados em condições normais para não correr riscos de segurança → .

### ATENÇÃO

Com o ESC desligado, o perigo de uma derrapagem do veículo é significativamente maior. Justamente a altas velocidades, o veículo pode ficar difícil de ser controlado por condutores inexperientes. Acidentes e graves ferimentos podem ser a consequência!

- Apenas desligue o ESC se você estiver dirigindo num trajeto fechado e tiver experiência na forma de condução esportiva.
- Nunca corra riscos de segurança e observe os limites fisicamente especificados do veículo.

Desligar um sistema de freio pode ajudar nas seguintes situações de condução:

- Ao conduzir em neve profunda, sobre piso solto ou ao “balançar” o veículo atolado. Desligar o ASR → .



### Desligar e ligar o ASR

O ASR pode ser ligado e desligado nos ajustes do veículo do sistema Infotainment → Página 27.

 ASR desligado manualmente. A luz de controle acende em amarelo.

Se a situação de condução não estiver mais presente, o ESC ou o ASR deverão ser religados completamente → .

### ATENÇÃO

Se a luz de advertência do sistema de freio  se acender junto com a luz de controle do , pode ser que o funcionamento do ABS esteja com falha. Com isso, é possível que as rodas traseiras travem de forma relativamente rápida numa frenagem. Rodas traseiras travadas podem ocasionar a perda de controle do veículo!

- Se for possível, reduzir a velocidade e conduzir cuidadosamente em velocidade mínima até a empresa especializada mais próxima para verificar o sistema de freio.
- Evitar manobras repentinas de frenagem e condução.
- Se a luz de controle  não se apagar ou se acender durante a condução, o ABS não funcionará corretamente. O veículo somente pode ser parado com os freios normais (sem ABS). A proteção proporcionada pelo ABS não está disponível nesse caso. Procurar uma empresa especializada ou uma Concessionária Volkswagen o mais rápido possível.

## Solução de problemas

### O ABS falhou ou está avariado

A luz de controle se acende em amarelo.

# Equipamentos práticos

## Porta-objetos

### Introdução ao assunto

#### ATENÇÃO

Objetos soltos podem ser arremessados pelo interior do veículo em manobras de direção ou de frenagem súbitas. Isto pode causar ferimentos graves e também a perda de controle do veículo.

- Guarde os objetos somente em porta-objetos fechados.
- Manter sempre os porta-objetos fechado durante a condução.
- Pendure somente trajes leves de, no máximo, 2,5 kg (cerca de 5,5 lbs) nos ganchos para roupas no veículo. Nunca deixar objetos pesados, rígidos ou com cantos vivos nos bolsos.

#### ATENÇÃO

Um porta-luvas aberto pode aumentar o risco de ferimentos graves em caso de um acidente ou manobras de frenagem ou de direção súbitas.

- Sempre manter o porta-luvas fechado durante a condução.

#### ATENÇÃO

Isqueiros no veículo podem ser danificados ou podem se acender despercebidamente. Isso pode causar queimaduras graves e danos ao veículo.

- Antes de fechar porta-objetos ou gavetas, garanta sempre que não haja um isqueiro na área de fechamento.
- Nunca guarde isqueiros em porta-objetos, em gavetas ou em outras superfícies do veículo. Devido às altas temperaturas de superfície, principalmente no verão, os isqueiros podem se acender.

#### ATENÇÃO

O uso inadequado dos porta-copos pode causar ferimentos.

- Nunca coloque bebidas quentes em um porta-copos. Durante a condução, numa manobra de frenagem súbita ou em um acidente, bebidas quentes em um porta-copos podem ser derramadas e causar queimaduras.
- Atentar para que sejam depositadas apenas bebidas de tamanho adequado no porta-copos. As

bebidas devem estar colocadas de forma fixa e segura no porta-copos.

#### ATENÇÃO

Garrafas de bebida fechadas no interior do veículo podem explodir por ação do calor e estourar por ação do frio.

- Nunca deixe garrafas de bebida fechadas no interior de um veículo intensamente aquecido ou intensamente refrigerado.

#### AVISO

- Não guarde objetos sensíveis à temperatura, alimentos ou medicamentos no interior do veículo. O calor e o frio podem danificá-los ou torná-los impróprios para uso ou consumo.
- Objetos de materiais transparentes deixados no veículo, por exemplo, ventosas transparentes nos vidros, podem focalizar os raios do sol e, assim, causar danos ao veículo.

## Tomadas

### Introdução ao assunto

Aparelhos elétricos podem ser ligados nas tomadas do veículo.

Os aparelhos elétricos devem estar em perfeitas condições. Não utilizar aparelhos defeituosos.

A tomada de 12 V funciona somente com a ignição ligada.

#### ATENÇÃO

A utilização inadequada de tomadas e de aparelhos elétricos pode causar incêndios e ferimentos graves.



- Nunca deixe crianças sem supervisão no veículo. Com a ignição ligada, tomadas e aparelhos conectados a elas podem ser utilizados.
- Se aparelhos elétricos ficarem muito quentes, desligar imediatamente os mesmos e interromper a conexão à rede.

#### AVISO

- Para evitar danos ao sistema elétrico, nunca conectar na tomada 12 V aparelhos elétricos que forneçam corrente para carregar a bateria do veículo 12 V, por exemplo, painéis solares ou carregadores de bateria.

- Utilizar somente aparelhos elétricos que tenham sido verificados conforme as diretrizes vigentes com relação à compatibilidade eletromagnética.
- Antes de ligar e desligar a ignição, bem como antes de ligar o motor, os aparelhos elétricos devem ser desligados para evitar danos por variações de corrente.
- Nunca conectar aparelhos elétricos a uma tomada de 12 V que consumam mais do que a potência indicada. Ao exceder a potência máxima, o sistema elétrico do veículo pode ser danificado.
- Observar os manuais de instrução dos aparelhos elétricos!

 Com o motor desligado, a ignição ligada e dispositivos elétricos ligados, a bateria do veículo 12 V se descarrega.



 Dependendo da versão, os dispositivos não blindados podem causar avarias no rádio, no sistema Infotainment e na eletrônica do veículo. 

## AVISO



A operação prolongada das tomadas 12 V com potência máxima pode causar a queima do fusível.

- **Nunca** utilize tomadas 12 V com potência máxima por mais de dez minutos.
- No caso de potência máxima, use sempre **uma** tomada 12 V. 

## Tomadas no veículo

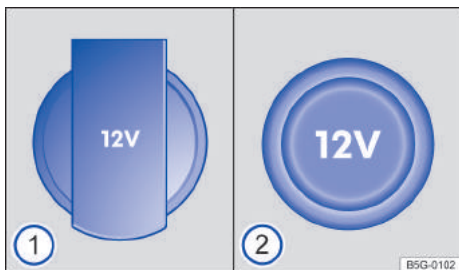
 Observe  e  no início desse capítulo na página 147.



**Fig. 113** No porta-objetos no console dianteiro, no console central tras. ou no compartimento de bagagem no lado esquerdo: tomada 12 V rebatível  ou tomada 12 V com cobertura removível .

A potência máxima das tomadas não deve ser excedida. A potência máxima dos aparelhos pode ser encontrada em suas plaquetas de identificação.

A potência contínua de todas as tomadas 12 V do veículo é de 120 watts no total → Página 147.

A potência máxima de uma tomada 12 V do veículo é de 180 watts no total **se o motor estiver em funcionamento**.

# Transmissão de dados

## Segurança cibernética

### O que é cibersegurança?

Cibersegurança significa medidas que reduzem o risco de acesso ilegal por software infectado ou acesso pela internet a funções, dados e unidades de controle do veículo.

### O que são componentes de conectividade?

Unidades de controle para transmissão de dados, interfaces, conexões de diagnóstico e de mídias são componentes de conectividade para os quais pode ser feito um intercâmbio de informações e de dados entre o veículo e dispositivos externos ou na internet. Entre os componentes de conectividade que não estão disponíveis em todos os veículos encontram-se, principalmente:

- Tomada de conexão para o diagnóstico.
- Unidade de controle com cartão eSIM integrado (OCU).
- Interface de telefone.
- App-Connect.
- Ponto de acesso wi-fi.
- Tecnologia de rádio NFC.
- Interface Bluetooth.
- Conexão USB.
- SD.
- Entrada de cartões SIM.

Os componentes de conectividade são pontos-chave da segurança cibernética. Os componentes de conectividade também estão equipados com mecanismos de segurança que minimizam o risco de um acesso não autorizado aos sistemas do veículo.

### Mecanismos de segurança

Software e mecanismos de segurança disponíveis no veículo são aperfeiçoados constantemente. De modo semelhante a computadores ou sistemas operacionais de dispositivos móveis, o software e os mecanismos de segurança contidos no veículo também podem ser atualizados em intervalos não periódicos.

As atualizações do software melhoram significativamente a segurança, estabilidade e velocidades de execução dos sistemas de veículos já fabricados.

#### ATENÇÃO

O risco de um acesso ilegal por meio de software infectado ou acesso pela internet a funções do veículo, dados e unidades de controle não pode ser

excluído, apesar dos mecanismos de segurança instalados no veículo. O vírus infiltrado no veículo pode influenciar a unidade de controle e as funções do veículo, desativar ou assumir o controle e causar graves acidentes e ferimentos fatais.

- Se o veículo funcionar de modo diferente que o normal, reagir ou se comportado de modo incomum, reduzir a velocidade imediatamente (se possível) e procurar a empresa especializada mais próxima ou procurar ajuda técnica.
- Um software nocivo também pode acessar dados e informações salvas em unidades de controle, no sistema Infotainment, em unidades de armazenamento de dados conectados e em dispositivos móveis pareados.

### Minimizar riscos

Você mesmo pode contribuir para reduzir o risco de um acesso não autorizado aos sistemas do veículo e às funções:

- No veículo, utilize somente unidades de armazenamento de dados, dispositivos Bluetooth e dispositivos móveis que não contenham dados manipulados ou vírus de software.
- Solicite a manutenção e reparos de seu veículo somente a uma empresa especializada. Para isto, a Volkswagen recomenda procurar uma Concessionária Volkswagen.

#### ATENÇÃO

Computadores, unidades de armazenamento de dados e dispositivos móveis conectados com a internet ou utilizados em redes públicas ou privadas podem ser infectados por dados manipulados e ocupados por vírus de software.

- Proteja computadores, unidades de armazenamento de dados e dispositivos móveis com um programa de proteção antivírus adequado e por meio de medidas de precaução conhecidas.
- Atualize periodicamente o programa antivírus adequado por meio de atualizações ou upgrades disponibilizados do operador respectivo.

## App-Connect

### Introdução ao assunto

Com o App-Connect, é possível que as funções e o conteúdo exibidos no dispositivo móvel sejam exibidos e comandados no display do sistema Infotainment.

Para isso, o telefone móvel deve estar conectado com o sistema Infotainment através de uma interface USB com função de transferência de dados.

Algumas tecnologias também podem ser usadas por Wireless App-Connect através de interface Bluetooth e uma conexão wi-fi.

#### As seguintes tecnologias podem estar disponíveis:

- Apple CarPlay™.
- Apple CarPlay™ Wireless.
- Android Auto™.
- Android Auto™ Wireless.
- Mirror Link®

A disponibilidade das tecnologias pertencentes ao App-Connect depende do país e do dispositivo móvel utilizado.



Para mais informações, visite o website da Volkswagen.

 Ao cruzar fronteiras para países com outras frequências de rádio permitidas que não em seu próprio país, a execução da função sem fio do App-Connect pode ser restrita ou totalmente impossibilitada devido a determinações legais. Isso pode ser indicado por uma mensagem no sistema Infotainment. A execução do App-Connect com fio não é afetada por essa restrição e ainda pode ser usada.

 Ao cruzar fronteiras para países com outras frequências de rádio permitidas que não em seu próprio país, a execução da função sem fio do App-Connect deve ser desativada devido a determinações legais. O ponto de acesso wi-fi deve ser desativado. A execução das funções com fio não é afetada por essas limitações e ainda pode ser usada.

#### Abriu o menu principal do App-Connect

A navegação para o menu principal App-Connect depende do sistema Infotainment utilizado.

– Tocar em  ► .

**OU:** tocar em  ► .

**OU:** pressionar o botão .

#### Configurar Wireless App-Connect

Para utilizar o Wireless App-Connect, é preciso primeiro parear o telefone móvel com o sistema Infotainment. Proceder da seguinte maneira:

#### Conectar o dispositivo móvel pela primeira vez

- Desbloquear dispositivo móvel.
- Ativar a recepção wi-fi e Bluetooth no telefone móvel.

- Conectar o telefone móvel ao sistema Infotainment com cabo USB ou via Bluetooth.
- Abrir o menu principal App-Connect se não aparecer de forma automática.
- Selecionar o dispositivo móvel e a tecnologia desejada.
- Confirmar os pedidos de autorização no telefone móvel para conceder ao sistema Infotainment as autorizações pertinentes.
- Desconectar a conexão USB e se conectar novamente ao sistema Infotainment por wi-fi ou Bluetooth. Wireless App-Connect está configurado.

O pareamento está encerrado. O telefone móvel conectado também poderá ser usado no futuro sem a conexão USB Wireless App-Connect.

Quando os menus Pop-Up são rejeitados no processo de conexão, o Wireless App-Connect não está disponível. Nesse caso, a Volkswagen recomenda excluir os dispositivos nas configurações do telefone móvel e no sistema Infotainment e reiniciar o processo de conexão.

 O App-Connect sem fio não é suportado eventualmente por todas as tecnologias.

#### ATENÇÃO

A utilização de aplicativos durante a condução pode distrair dos acontecimentos do trânsito. A distração do condutor pode causar acidentes e ferimentos.

- Conduzir sempre de forma atenta e responsável.

#### ATENÇÃO

Aplicativos que são realizados inadequada ou imprópriamente, podem causar danos ao veículo, acidentes e ferimentos graves.



- Proteger o dispositivo móvel com os seus aplicativos contra uso indevido.
- Nunca alterar os aplicativos.
- Observar o manual de instruções do dispositivo móvel.

#### AVISO

A Volkswagen não se responsabiliza por danos causados ao veículo em razão de aplicativos de baixa qualidade ou com defeito, programação insuficiente dos aplicativos, intensidade de rede insuficiente, perda de dados na transmissão ou pelo mau uso de dispositivos móveis. 



## Aplicativos (apps)

📖 Observe  e  no início desse capítulo na página 149.

Com o Volkswagen App-Connect os conteúdos dos apps Volkswagen e apps de terceiros exibidos em dispositivos móveis podem ser mostrados no display do sistema Infotainment.

Podem ocorrer problemas de compatibilidade com aplicativos de terceiros.

Aplicativos, sua utilização e a conexão de comunicação móvel necessária podem estar sujeitos à cobrança.



Os apps pode ser oferecidos em várias configurações e ser equipados de maneira diferente conforme o veículo ou país. O conteúdo, a configuração e os fornecedores dos apps podem variar. Além disso, alguns apps dependem da disponibilidade de serviços de terceiros.

Não é possível assegurar que os apps oferecidos possam ser executados em todos os dispositivos móveis e com seus sistemas operacionais.

Os apps oferecidos pela Volkswagen podem ser alterados, cancelados, desativados, reativados e estendidos mesmo sem aviso prévio.

Para evitar a distração do condutor durante a condução, somente os aplicativos certificados podem ser utilizados.

## Símbolos e configurações do App-Connect

📖 Observe  e  no início desse capítulo na página 149.

### Símbolos no menu App-Connect

A presença dos símbolos depende do sistema Infotainment instalado e do modelo do veículo.



Exibir informações adicionais.



Menu de configuração do App-Connect.



Menu de configuração do App-Connect.



Selecionar tecnologia Apple CarPlay.



Selecionar tecnologia Android Auto™.

 Selecionar tecnologia Mirror Link®.

## Possibilidades de ajuste no menu de configuração do App-Connect



As opções de configuração dependem do sistema Infotainment instalado.

**Dispositivos móveis** Abrir o gerenciador de dispositivos.

**Ativar transmissão de dados para aplicativos Volkswagen**: A transmissão de dados para os aplicativos da Volkswagen está ativada.

**Permitir a exibição das indicações MirrorLink** As indicações na operação MirrorLink® são exibidas.

## Apple CarPlay™

📖 Observe  e  no início desse capítulo na página 149.

### Premissas para Apple CarPlay

#### Lista de controle

Para o uso do Apple CarPlay, as seguintes premissas devem ser atendidas:

- ✓ O iPhone **deve** suportar o Apple CarPlay.
- ✓ O comando de voz (Siri) **precisa** estar ativado no iPhone.
- ✓ O Apple CarPlay **deve** estar ativado nas configurações do iPhone, sem limitações.
- ✓ O iPhone **deve** estar conectado ao sistema Infotainment por meio de uma conexão USB. Apenas as conexões USB com transmissão de dados são apropriadas para o uso do Apple CarPlay.
- ✓ O cabo USB utilizado **tem de** ser um cabo original da Apple.

*Apple CarPlay Wireless*: adicionalmente, o Bluetooth e o wi-fi **devem** estar ativados no iPhone.



A disponibilidade das tecnologias depende do país e pode variar.



Informações sobre as premissas técnicas, iPhones compatíveis, aplicativos certificados e disponibilidade se encontram disponíveis na homepage da Volkswagen e no Apple CarPlay ou na Concessionária Volkswagen.

### Estabelecer conexão

Quando um iPhone é conectado pela primeira vez, seguir as instruções do display do sistema Infotainment e no display do iPhone.

As premissas para o uso do Apple CarPlay devem ser atendidas.



Iniciar Apple CarPlay:

- Tochar em **(MENU)** ► **(App-Connect **), para abrir o menu principal App-Connect.

**OU:** pressionar **(APP)** para acessar o menu principal App-Connect.

- Tochar em **( Apple CarPlay)** para estabelecer conexão com o iPhone.

### Interromper conexão

- Na operação Apple CarPlay, tochar em **()** para acessar o menu principal App-Connect.
- Tochar em **()** ou **()** para desconectar a conexão ativa.

A representação das superfícies de função no display pode variar.



### Particularidades

Durante uma conexão ativa do Apple CarPlay, são válidas as seguintes particularidades:



- As conexões por Bluetooth entre o iPhone e o sistema Infotainment **não** são possíveis.
- Uma conexão Bluetooth ativa é finalizada automaticamente.
- As funções do telefone só são possíveis por meio do Apple CarPlay. As funções descritas para o sistema Infotainment **não** estão disponíveis.
- O iPhone conectado **não** pode ser utilizado como dispositivo de mídia no menu principal Media.
- A utilização simultânea da navegação interna e da navegação do Apple CarPlay **não** é possível. A condução ao destino iniciada por último interrompe a que estava ativa antes.
- Conforme o sistema Infotainment utilizado, é possível ver os dados de operação do telefone no display do instrumento combinado.
- No display do instrumento combinado, não é exibido nenhum aviso de curvas.
- Por meio do volante multifunções, você pode aceitar ou rejeitar o recebimento de chamadas, assim como finalizar uma chamada telefônica em andamento.

### Comando de voz

A função de comando de voz depende da versão.

- Tochar **brevemente** **()** para iniciar o comando de voz do sistema Infotainment.
- Tochar **longamente** em **()** para iniciar o comando de voz (Siri) do iPhone conectado.

## Android Auto™

 **Observe**  e  no início desse capítulo na página 149.

### Premissas para Android Auto

#### Lista de controle

Para utilizar o Android Auto precisam ser atendidos os seguintes pré-requisitos:

- ✓ O telefone móvel, a seguir denominado smartphone, **deve** ser compatível com Android Auto.
- ✓ Um aplicativo Android Auto **deve** estar instalado no smartphone.
- ✓ O smartphone **deve** estar conectado ao sistema Infotainment com transmissão de dados por meio de uma conexão USB.
- ✓ O cabo USB utilizado **deve** ser um cabo original do fabricante do smartphone.

*Android Auto Wireless:* adicionalmente, o wi-fi e o Bluetooth **devem** estar ativados no smartphone.



A disponibilidade das tecnologias depende do país e pode variar.



Informações sobre as premissas técnicas, telefones móveis compatíveis, aplicativos certificados e disponibilidade se encontram disponíveis no website da Volkswagen e no Android Auto ou numa Concessionária Volkswagen.

### Estabelecer conexão

Quando um smartphone é conectado pela primeira vez, seguir as instruções do display do sistema Infotainment e no display do smartphone.

As premissas para a utilização do Android Auto precisam estar atendidas.



Iniciar o Android Auto:

- Tochar em **(MENU)** ► **(App-Connect **), para abrir o menu principal App-Connect.

**OU:** pressionar **(APP)** para acessar o menu principal App-Connect.

- Tochar em **( Android Auto)** para estabelecer conexão com o smartphone.

### Interromper conexão

- No modo Android Auto, tochar em **( Voltar para Volkswagen )** para chegar ao menu principal App-Connect.
- Tochar em **()** para desconectar a conexão ativa.



## Particularidades

Durante uma conexão Android Auto ativa, são válidas as seguintes particularidades:

- Um dispositivo Android Auto ativo pode estar simultaneamente conectado ao sistema Infotainment por Bluetooth (perfil HFP).
- Funções de telefone são possíveis através do Android Auto. Se o dispositivo Android Auto estiver conectado simultaneamente por Bluetooth com o sistema Infotainment, a função do telefone do sistema Infotainment também poderá ser utilizada.
- Um dispositivo Android Auto ativo **não** pode ser utilizado como dispositivo de mídia no menu principal Media.
- O uso simultâneo da navegação interna e da navegação do Android Auto **não** é possível. A condução ao destino iniciada por último interrompe a que estava ativa antes.
- No display do instrumento combinado você pode ver os dados de operação do telefone.
- No display do instrumento combinado, não ocorre nenhuma indicação de curvas e operação de mídia.
- Por meio do volante multifunções, você pode aceitar ou rejeitar o recebimento de chamadas, assim como finalizar uma chamada telefônica em andamento.

## Comando de voz

A função de comando de voz depende da versão.

- Tocar **brevemente** em VOICE ou , para iniciar o comando de voz do sistema Infotainment.
- Tocar **longamente** em  para iniciar o comando de voz do smartphone conectado.

## Conexões por cabo e conexões sem fio

### Introdução ao assunto

Alguns aparelhos externos podem ser conectados ao sistema Infotainment através de conexões por cabo ou conexões sem fio (se existentes) no veículo.

O tipo e o número de conexões a cabo e conexões sem fio são específicos dos países e do veículo. Num série do modelo e, diferenciando-se disso, num modelo especial, as conexões podem ser diferentes.

Em conexões por cabo, utilizar somente cabos de conexão originais apropriados ou, se disponíveis, os

cabos de conexão fornecidos de fábrica para o respectivo veículo.



Se o conector do cabo de conexão não puder ser inserido, verificar a posição de introdução e as conexões.

### AVISO



Utilizar somente cabo de conexão apropriado e não danificado para conexões por cabo.

- Introduzir os conectores dos cabos de conexão apenas sob leve pressão e na posição correta da entrada respectiva. Força muito intensa pode danificar tanto a conexão do dispositivo como também o conector do cabo de conexão.
- O cabo de conexão não deve ser prensado ou muito dobrado.
- A utilização de cabos de conexão inadequados ou danificados pode causar problemas de funcionamento e danos no dispositivo.

 Se um dispositivo conectado não for reconhecido, remover todas as conexões e reconectar os dispositivos novamente. Se necessário, verificar o funcionamento do cabo utilizado.

 Se houver problemas de funcionamento com os dispositivos conectados, reinicializar o respectivo dispositivo. Em alguns casos, isso solucionará o erro. 

## Conexão USB

 **Observe**  no início desse capítulo na página 153.

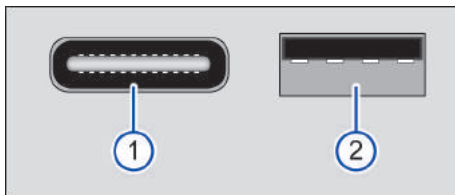



Fig. 114 Possíveis conexões USB no veículo.

- ① Conexão USB, tipo C.
- ② Conexão USB, tipo A.

### Tipos e modelos de conexão USB

No veículo, pode haver as seguintes conexões USB:

- Tipo A : adequada para transmissão de dados e para a função de carregamento.

- Tipo A : adequada apenas para a função de carregamento (carregamento de baterias de dispositivos externos).
- Tipo C : adequada para transmissão de dados e para a função de carregamento.
- Tipo C : adequada apenas para a função de carregamento (carregamento de baterias de dispositivos externos).

A conexão USB é uma entrada por cabo que só pode ser utilizada com um cabo de conexão apropriado.

Por meio da conexão USB , é disponibilizada uma tensão usual para USB de 5 V.

O tipo de USB modelo, quantidade e locais de instalação das conexões USB dependem do veículo e do mercado.

São exibidos somente os arquivos de áudio suportados. Outros arquivos são ignorados.

O sistema Infotainment é compatível apenas com memória em massa e fontes de áudio no “modo de memória em massa”. Consulte a descrição de sua fonte de áudio para verificar como ativar este modo.

Arquivos de áudio numa unidade de armazenamento de dados externa conectada à conexão USB podem ser reproduzidos e controlados pelo sistema Infotainment.

Antes de conectar uma fonte de áudio, verificar qual conexão USB está instalada no seu veículo. Utilize apenas o cabo de conexão USB adequado para o respectivo tipo de USB.

- As conexões USB “tipo A” e “tipo C” possuem formas de conector diferentes.

#### Possíveis locais de instalação das conexões USB

- Na parte frontal do sistema Infotainment.
- No porta-objetos do descanso-braço central.
- No console central.

#### Conectar a unidade de armazenamento de dados externa à conexão USB

- Diminuir o volume no sistema Infotainment.
- Conectar a unidade de armazenamento de dados externa na conexão USB .
- Iniciar a reprodução na fonte de áudio externa.
- Tocar em para abrir o menu **Media**.
- Selecionar USB como fonte de mídia.

Dependendo do iPod, podem ser exibidas vistas de listas (**Playlists**, **Artists**, **Albums** etc.) em ou em .

#### Orientações e limitações

O número de conexões USB e a compatibilidade com dispositivos Apple, bem como com outros Media Players, dependendo da versão.

Em razão do grande número de unidades de armazenamento de dados diferentes e das diversas gerações de iPod, iPad e iPhone, não é possível garantir que todas as funções descritas possam ser executadas sem falhas.

Dependendo do sistema Infotainment utilizado, os discos rígidos externos com uma capacidade superior a 32 GB devem ser reformatados para o sistema de arquivos FAT32, dependendo das condições. Programas e orientações quanto a isso podem ser encontrados, por exemplo, na internet.



Não conectar ou utilizar cabos de extensão USB ou Hubs USB (distribuidores USB)!

## Interface Bluetooth

**Observe no início desse capítulo na página 153.**

A interface Bluetooth é uma conexão sem fio.

Na operação de áudio Bluetooth, podem ser reproduzidos arquivos de áudio pelos alto-falantes do veículo (reprodução de áudio por Bluetooth), que são tocados por uma fonte de áudio Bluetooth conectada via Bluetooth (por exemplo, dispositivo móvel).

A operação de áudio Bluetooth somente é possível em veículos que estão equipados com uma interface de telefone instalada de fábrica que suporta essa função.

#### Perfil Bluetooth

O sistema Infotainment vem equipado de fábrica com uma interface Bluetooth.

No máximo três dispositivos Bluetooth podem estar conectados ao mesmo tempo.

Os seguintes perfis Bluetooth podem estar presentes na versão mencionada ou em outra versão:

- HFP 1.7.
  - Telefonia e viva-voz.
- A2DP 1.3.
  - Reprodução de música.
- AVRCP 1.6.
  - Exibição e operação de reprodução de música.
  - Transmissão de Cover Arts.
- PBAP 1.2.

- Acesso a agenda e listas de chamadas.
- MAP 1.4.
  - Acesso a SMS e e-mail.
- SPP 1.2.
  - Transmissão de dados serial via Bluetooth.

### Premissas

- A fonte de áudio Bluetooth deve suportar o perfil Bluetooth A2DP.
- No menu **Configurações Bluetooth**, a função  **áudio Bluetooth (A2DP/AVRCP)** deve estar ativada.



### Controlar a reprodução

Até que ponto a fonte de áudio Bluetooth pode ser controlada através do sistema Infotainment, depende da fonte de áudio Bluetooth conectada.

Em leitores de mídia que suportam o perfil Bluetooth AVRCP, a reprodução pode ser automaticamente iniciada ou parada na fonte de áudio Bluetooth, se for mudada para a operação de áudio Bluetooth ou para outra fonte de áudio. Além disso, dependendo da fonte de áudio Bluetooth, pode ser possível uma exibição do título e uma troca de faixa por meio do sistema Infotainment.

 Em razão da grande diversidade de fontes de áudio Bluetooth, não pode ser garantido que todas as funções descritas sejam executáveis sem falhas. Uma lista dos dispositivos móveis compatíveis pode ser encontrada no website da Volkswagen.

 Numa fonte de áudio Bluetooth conectada, desligar sempre os alertas sonoros e de serviço, por exemplo, os sons de botões no dispositivo móvel para evitar ruídos de interferência e falhas funcionais.

 Dependendo do dispositivo, a conexão de áudio Bluetooth é desconectada automaticamente se um leitor de mídia externo for conectado **simultaneamente** ao sistema Infotainment via Bluetooth e à entrada USB .

# Sistema Infotainment

## Primeiros passos

### Introdução ao assunto

As funções e configurações do sistema Infotainment dependem do país e da versão.

#### Antes do primeiro uso

Antes do primeiro uso, ter em consideração os seguintes pontos para poder usar todas as funções e configurações disponibilizadas:

- Observar as indicações de segurança básicas  → Página 155.
- Redefina o sistema Infotainment para as configurações de fábrica.
- Pesquise por estações de rádio favoritas e salvas nos botões de estação para possibilitar um acesso rápido → Página 165.
- Usar somente fontes de áudio e unidades de armazenamento de dados adequadas → Página 167.
- Utilizar os dados do cartão para a navegação.
- Pareie um telefone móvel para fazer uma chamada através da interface de telefone → Página 170.

#### Outros documentos aplicáveis

Para a utilização do Sistema Infotainment e de seus componentes, observe, além desta instrução, também as seguintes documentações:

- Suplementos para a literatura de bordo do veículo.
- Manual de instruções do telefone móvel ou das fontes de áudio.
- Manual de instruções das unidades de armazenamento de dados externos e aparelhos de reprodução.
- Instruções para acessório de Infotainment instalado posteriormente ou utilizado adicionalmente. 

### Indicações de segurança

 **Observe**  e  na página 155.

- Algumas áreas de funções podem conter links para páginas da web administradas por terceiros. A Volkswagen AG não se apropria das páginas de terceiros acessíveis pelos links e não é responsável pelos seus conteúdos.
- Algumas áreas de funções podem conter informações de terceiros, originadas de outros fornecedores.

res. A Volkswagen AG não se responsabiliza pela exatidão, atualização e integridade das informações de terceiros e pela não violação das mesmas por terceiros.

- As estações de rádio, proprietárias das unidades de armazenamento de dados e das fontes de áudio, são responsáveis pelo conteúdo das informações transmitidas.
- Edifícios-garagem, garagens, passagens inferiores, túneis, prédios altos, montanhas e vales ou dispositivos de operação elétrica, por exemplo, carregadores de bateria, também podem interferir na recepção de sinais de rádio móvel, de GPS e de rádio.
- Películas ou adesivos revestidos de metal na antena e nos vidros podem prejudicar a recepção do rádio.
- Ao usar telefones móveis, unidades de armazenamento de dados, dispositivos externos, fontes de áudio ou de mídia externas, ler e seguir o Manual de instruções do respectivo fabricante.

### ATENÇÃO

O computador central do sistema Infotainment está conectado em rede com as unidades de controle instaladas no veículo. Por isso, em caso de reparo incorreto ou instalação e desinstalação inadequadas do computador central, existe risco mais alto de acidente e de ferimentos.

- O computador central nunca deve ser substituído por outro de veículos em fim de vida ou proveniente de reciclagem.
- O computador central somente pode ser instalado e desinstalado ou reparado por uma empresa especializada. Para isto, a Volkswagen recomenda procurar uma Concessionária Volkswagen.

### ATENÇÃO

O rádio instalado de fábrica com equipamento integrado está conectado em rede com as unidades de comando instaladas no veículo. Por isto, em caso de reparo incorreto ou instalação e desinstalação inadequadas do rádio, existe risco mais alto de acidente e de ferimentos.

- O rádio nunca deve ser substituído por outro de veículos em fim de vida ou proveniente de reciclagem.
- O rádio somente pode ser instalado e desinstalado ou reparado por uma empresa especializada. Para isto, a Volkswagen recomenda procurar uma Concessionária Volkswagen.

### ATENÇÃO

A distração do condutor pode causar acidentes e ferimentos. Ler as informações no display, operar o sistema Infotainment e conectar, inserir ou remover uma unidade de armazenamento de dados ou fonte de áudio enquanto dirige pode distraí-lo dos acontecimentos do trânsito e causar acidentes.

- Conduzir sempre de forma atenta e responsável.

### ATENÇÃO

Condições de luz desfavoráveis e um display danificado ou sujo podem fazer com que indicações e informações não possam ser lidas no display ou não lidas corretamente.

- Indicações e informações do display nunca devem induzir a correr um risco de segurança. Conduzir sempre de forma atenta e responsável.

### ATENÇÃO

Um volume ajustado de forma muito alta impede que os sinais sonoros sejam ouvidos de fora e pode prejudicar sua audição. Isto também ocorre quando a audição é submetida, mesmo que brevemente, a volumes altos.

- Selecionar a regulagem de volume de forma que os sinais sonoros externos sejam sempre bem audíveis, por exemplo, o som da buzina dos serviços de resgate.

### ATENÇÃO

Na troca ou conexão de uma fonte de áudio ou mídia, podem ocorrer repentinas variações de volume.

- Antes da troca ou da conexão de uma fonte de áudio ou mídia, reduzir o volume.

### ATENÇÃO

As seguintes condições podem fazer com que as chamadas de emergência, telefonemas e transmissões de dados não sejam executadas ou sejam interrompidas:

- Se a sua localização atual for em regiões com recepção insuficiente ou sem qualquer recepção da rede móvel ou do GPS.
- Se, em regiões com recepção suficiente da rede móvel e GPS, a rede móvel da operadora de telecomunicação estiver prejudicada ou não estiver disponível.
- Se os componentes necessários no veículo para chamadas de emergência, chamadas telefônicas e transmissões de dados estiverem danificados, inoperantes ou sem energia elétrica suficiente.

- Se a bateria do telefone móvel estiver descarregada ou apresentar um nível de carga insuficiente.

### **⚠️ ATENÇÃO**

Estações de rádio podem transmitir avisos de catástrofes e perigos. As seguintes condições indicam que estes avisos não podem ser recebidos ou enviados:

- Se a sua localização atual for em regiões com recepção insuficiente ou sem qualquer recepção de rádio.
- Se, em regiões com recepção de sinal de rádio suficiente, as faixas de frequência das estações de rádio estiverem com interferência ou indisponíveis.
- Se os alto-falantes e os componentes necessários no veículo para recepção do rádio estiverem danificados, inoperantes ou sem energia elétrica suficiente.

### **⚠️ ATENÇÃO**

Em alguns países e redes móveis, uma solicitação de ajuda ou uma chamada de emergência somente pode ser feita nas seguintes condições:

- Um telefone móvel com um cartão SIM desbloqueado e crédito de chamadas suficiente está conectado à interface de telefone do veículo.
- Uma cobertura de rede suficiente está disponível.

### **⚠️ ATENÇÃO**

Ao utilizar um telefone móvel ou aparelho de rádio sem conexão com uma antena externa, os valores limite de radiação eletromagnética no veículo podem ser excedidos e, assim, a saúde do condutor e dos ocupantes do veículo prejudicada. Isto também se aplica a uma antena externa não instalada de maneira correta.

- Manter uma distância mínima de 20 cm entre as antenas do telefone móvel e um implante médico ativo, por exemplo, um marca-passos cardíaco, pois os telefones móveis podem afetar negativamente o funcionamento dos implantes médicos ativos.
- Não carregar um telefone móvel pronto para operação nas proximidades imediatas ou diretamente acima de um implante médico ativo, por exemplo, no bolso da camisa.
- No caso de suspeita de interferência do telefone móvel num implante médico ativo ou em outro dispositivo médico, desligar o telefone móvel imediatamente.

### **⚠️ ATENÇÃO**

Telefones móveis, dispositivos externos e acessórios soltos ou não fixados corretamente podem ser arremessados no interior do veículo numa manobra súbita de condução ou de frenagem, assim como no caso de um acidente e causar ferimentos.

- Os telefones móveis, dispositivos externos e acessórios devem ser fixados fora da área de expansão dos airbags ou guardados de modo seguro.
- Instalar os cabos de conexão de aparelhos externos e fontes de áudio de forma a não atrapalhar o condutor.

### **⚠️ ATENÇÃO**

Recomendações de condução e símbolos de trânsito da navegação exibidos podem divergir da situação atual de trânsito.

- As placas de trânsito, sinalizações, as prescrições de trânsito e particularidades locais têm prioridade sobre as recomendações de condução e indicações de navegação.
- Adequar a velocidade e a forma de condução às condições de visibilidade, do clima, da pista e do trânsito.
- Eventos anormais podem aumentar consideravelmente o tempo de viagem ao local de destino previsto originalmente ou não permitir a navegação até lá, por exemplo, pelo bloqueio completo de uma estrada.

### **⚠️ AVISO**

A radiação emitida pelo telefone móvel ligado pode causar interferências em aparelhagem médica e equipamentos técnicos sensíveis, o que pode resultar em falha de função ou danos nos aparelhos.

- Desligar sempre o telefone móvel em ambientes com regulamentos especiais e quando o uso de telefones móveis for proibido.

### **⚠️ AVISO**

Um volume ajustado de forma muito alta e uma reprodução muito alta ou distorcida pode danificar os alto-falantes.

- Selecionar a regulagem de volume para que os alto-falantes não sejam danificados. <

## Orientações de uso

📖 Observe ⚠️ e ❗ na página 155.

- O sistema Infotainment precisa de alguns segundos para uma inicialização completa do sistema e, durante esse período, não reage a inserções. Durante a inicialização do sistema, somente é possível exibir a imagem da câmera de marcha à ré.
- A representação de todas as exibições e a execução de funções pode ocorrer somente depois que o sistema Infotainment tiver inicializado completamente. A duração da inicialização do sistema depende da abrangência das funções do sistema Infotainment e, principalmente em temperaturas muito baixas ou muito altas, pode demorar mais do que o normal.
- Ao utilizar o sistema Infotainment e o acessório correspondente, por exemplo, headset ou fones de ouvido, observe as prescrições específicas e as determinações legais do país.
- Para um funcionamento perfeito do sistema Infotainment, é importante que ele esteja ligado e, se for o caso, a data e horário estejam corretamente ajustados no veículo.
- A ausência de uma superfície de função no display não é um defeito no aparelho, mas sim se refere à versão específica do país.
- Algumas funções do sistema Infotainment só podem ser selecionadas com o veículo parado. Em alguns países, a alavanca de seleção se encontra adicionalmente na posição de estacionamento **P** ou na posição neutra **N**. Isto não é falha de função, porém corresponde às prescrições legais.
- Em alguns países pode haver restrições relativas ao uso de aparelhos Bluetooth®. Informações podem ser obtidas junto a órgãos locais.
- Se a bateria do veículo 12 V tiver sido desconectada, ligar a ignição antes de reativar o sistema Infotainment.
- Ao modificar configurações, as exibições do display podem variar e o sistema Infotainment pode se comportar de forma parcialmente diferente da descrita neste manual.
- Com o motor desligado e baixo nível de carga da bateria do veículo 12 V, o sistema Infotainment é desligado automaticamente.
- Em alguns veículos com auxílio de estacionamento, o som da fonte de áudio atual é automaticamente diminuído com a marcha a ré engatada. A diminuição do volume pode ser regulada.
- Informações sobre o software incluído e as condições da licença estão armazenadas em Setup ► Copyright.
- Ao vender ou emprestar o seu veículo, assegure-se de que todos os dados, arquivos e configurações salvos tenham sido excluídos e, se for o caso, o cartão SD, as fontes de áudio externas e as unidades de armazenamento de dados tenham sido removidos.





## Vista geral e elementos de comando de 10,1 polegadas

📖 Observe ⚠️ e 🕒 na página 155.

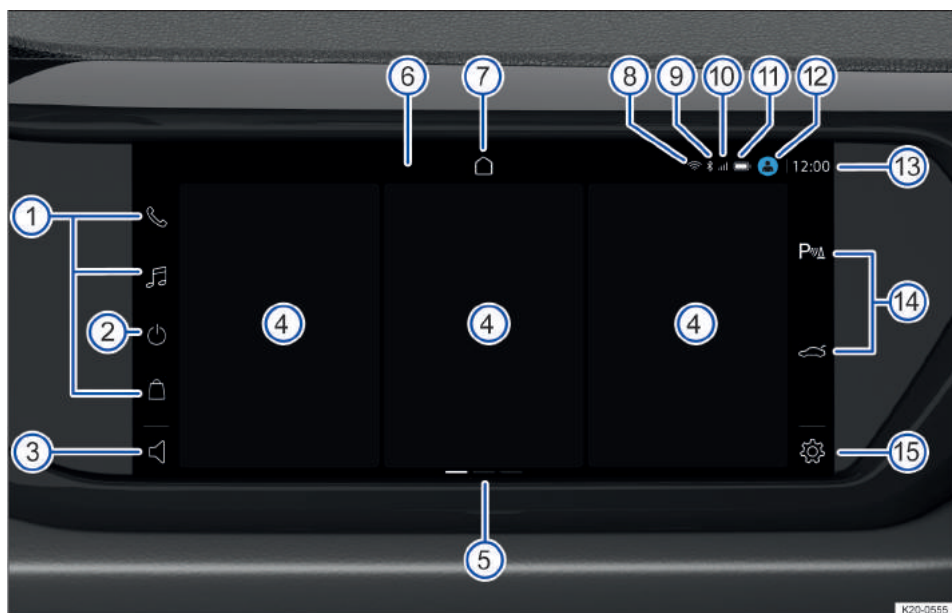

Fig. 115 Vista geral: unidade indicadora e de comando na variante de 10,1 polegadas (10,1").

- ① Superfícies de função para menus principais.
- ② Superfície de função (sistema Infotainment mudo e ativado ou desativado).
- ③ Superfície de função do volume.
- ④ Mosaicos de menus.
- ⑤ Vistas (a vista atual está destacada).
- ⑥ Display (touchscreen).
- ⑦ Botão do display inicial: 🏠.
- ⑧ Superfície de função do wi-fi (dependendo da versão, somente indicador de status do wi-fi).
- ⑨ Indicador de status do Bluetooth quando um telefone móvel está conectado.
- ⑩ Indicador de status da intensidade do sinal quando o padrão de comunicação móvel está disponível.
- ⑪ Indicador de status do nível de carga da bateria quando um telefone móvel está conectado.
- ⑫ Indicador do avatar do usuário (perfil do usuário do sistema Infotainment).
- ⑬ Hora.
- ⑭ Superfícies de função das funções do veículo (dependendo da versão).
- ⑮ Superfície de função do menu principal das configurações do sistema.

### ① Superfícies de função de menus principais

A posição das superfícies de função não é configurável.

— Para abrir um menu principal, tocar na respectiva superfície de função, por exemplo, 🎵 para o modo música.

### ② Superfície de função (sistema Infotainment mudo e ativado ou desativado)

— Para silenciar o sistema Infotainment, tocar na superfície de função.

— Para ligar o sistema Infotainment manualmente, tocar na superfície de função ou numa área livre do display até que o sistema Infotainment ligue.

— Para desligar o sistema Infotainment manualmente, tocar na superfície de função e manter o dedo sobre o display até que o sistema Infotainment desligue.

### ③ Superfície de função do volume

---

- Para diminuir o volume, tocar na superfície de função e deslizar para a esquerda.
- Para aumentar o volume, tocar na superfície de função e deslizar para a direita.

### ④ Mosaicos de menus

---

Somente o conteúdo dos mosaicos do meio pode ser personalizado → Página 163. Por exemplo, a reprodução atual do rádio é exibida no mosaico esquerdo. O mosaico direito exibe outros conteúdos, por exemplo, do Android Auto.

- Para operar um menu no mosaico, tocar na função no mosaico correspondente.

### ⑤ Vistas (a vista atual está destacada)

---

Alguns menus e funções têm várias vistas com conteúdos diferentes. A vista atual é destacada.

- Para alternar para uma vista, tocar na marca.
- Deslizar com o dedo pela tela para a esquerda ou direita para alternar entre as vistas.

### ⑦ Botão do display inicial:

---

- Para abrir o display inicial, tocar em .

### ⑭ Superfícies de função das funções do veículo (dependendo da versão)

---

Superfícies de função das funções do veículo e menus dependentes da versão, por exemplo, sistemas de assistência para estacionamento e manobras.

- Para abrir um menu principal, tocar na respectiva superfície de função.

### ⑮ Superfície de função do menu principal das configurações do sistema

---

- Para abrir o menu principal das configurações do sistema, tocar na superfície de função correspondente.

### Barras de rolagem (sem número de posição)

---

Alguns menus e funções possuem outros conteúdos acima e abaixo da representação atual no display.

- Tocar na barra de rolagem e puxar para cima ou para baixo para exibir os demais conteúdos. 

## Vista geral e elementos de comando de 6,5 polegadas

📖 Observe  e  na página 155.

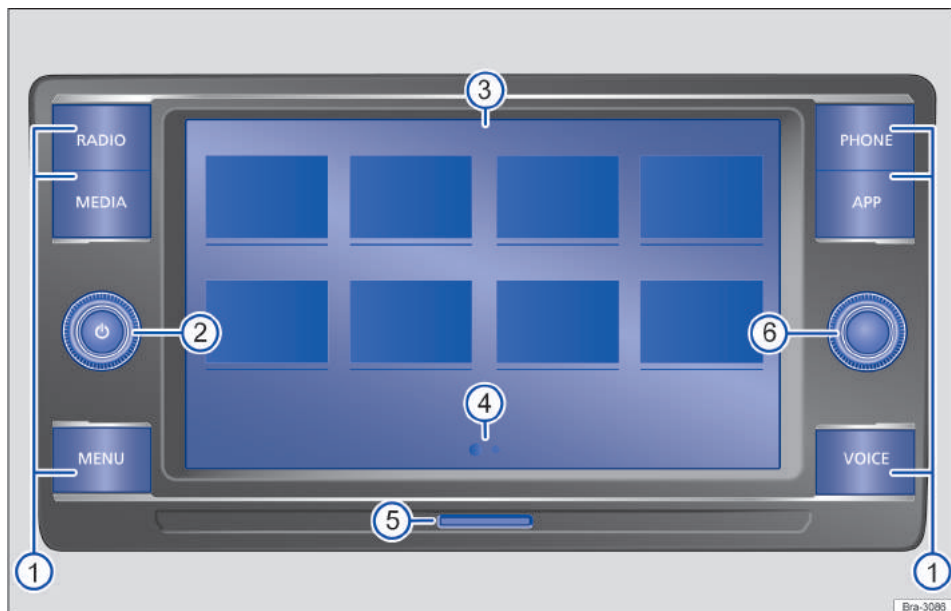

**Fig. 116** Vista geral: rádio na variante de 6,5 polegadas (6,5").

### ① Botões de função dos menus principais:

- **RADIO** → Página 165.
- **MEDIA** → Página 167.
- **MENU** Para abrir a página inicial.
- **PHONE** → Página 170.
- **APP** → Página 149. Em alguns países, esse botão não tem nenhuma função.
- **VOICE**.

O comando de voz do telefone móvel conectado pode ser iniciado pressionando e segurando o botão **VOICE**.

Em alguns países, esse botão não tem nenhuma função.

- ② Botão giratório e de pressão.
- ③ Display (touchscreen).
- ④ Vistas (a vista atual está destacada).

- ⑤ Entrada de cartão SD.

- ⑥ Botão do menu.

### ① Botões de função

- Para abrir um menu principal, pressionar o respectivo botão de função, por exemplo, **PHONE** da interface de telefone.

### ② Botão rotativo e de pressão

- Pressionar para ativar ou desativar o sistema Infotainment.
- Deslizar para a esquerda para reduzir o volume.
- Deslizar para a direita para aumentar o volume.

### ⑥ Botão do menu

- Girar para fazer seleções na lista.
- Pressionar para confirmar uma seleção.

## Operar o sistema Infotainment

📖 Observe ⚠️ e ❗ na página 155.

### Abrir o manual (se disponível)

Mais informações e dicas de operação podem ser encontradas no manual do sistema Infotainment.

— Tocar em   Manual.

### Ligar e desligar o sistema Infotainment

Se o sistema Infotainment não tiver sido desligado manualmente, o sistema Infotainment será iniciado ao ligar a ignição.

Se o último volume ajustado não exceder o volume inicial máximo pré-selecionado, o sistema Infotainment será iniciado nesse volume.

Veículos com botão de partida: se a porta do condutor for aberta com a ignição desativada, o sistema Infotainment se desligará automaticamente.

 Ao abrir a porta do condutor com a ignição desativada, o sistema Infotainment é desligado automaticamente.

 Se você ligar o sistema Infotainment manualmente com a ignição inativa, ele será desligado automaticamente após cerca de 30 minutos sem a entrada do usuário.

### Configurar a tela inicial

Na unidade indicadora e de comando, você pode configurar o arranjo das superfícies de função na tela inicial.

O display inicial não pode ser configurado em todos os sistemas Infotainment disponíveis.

1. Tocar e segurar a superfície de função até que a superfície de função seja visivelmente destacada.
2. Mover a superfície de função para a posição desejada e soltá-la.

Os seguintes menus principais podem estar presentes na tela inicial em forma de superfícies de função:

 Luz ambiente → Página 79.

 App-Connect → Página 149.

 Apps e serviços.

 App Store.

 e-Manager.

 Assistência ao condutor → Página 124.

 Veículo → Página 27.

 Ajuda: aqui você encontrará mais informações sobre as funções e o comando do sistema Infotainment, por exemplo, o guia rápido → Página 162.

 Função de carregamento sem fio → Página 172.

 Ar-condicionado → Página 88.

 Som → Página 163.

 Fontes/mídias → Página 167.

 Mídias → Página 167.

 Perfil do usuário

 Rádio → Página 165.

 Informação legal.

 Configuração → Página 163.

 Aquecimento estacionário.

 Telefone → Página 170.

 Conectar telefone.

 Modo Valet.

### Percorrer listas, mudar de faixa

Escolha uma função, configuração ou uma faixa desejada usando o touchscreen ou o botão do menu.

## Deslocar objetos, ajustar o volume

Para ajustar configurações, como as dos reguladores correções ou deslocar áreas de um menu, mova objetos no display.

Personalize as superfícies de função e vistas dependendo da versão → Página 163.

## Ampliar e reduzir a exibição de imagens e mapas no display

*Recomendação: usar o polegar e o dedo indicador.*

- Tocar e segurar o display com dois dedos ao mesmo tempo.
- Para ampliar a exibição de imagens e mapas, afastar os dedos lentamente um do outro.
- Para reduzir a exibição de imagens e mapas, mover os dedos lentamente um em direção ao outro. <

## Personalizar o sistema Infotainment

📖 **Observe** ⚠️ e ⓘ na página 155.

Dependendo da versão, você pode personalizar o sistema Infotainment para possibilitar um acesso rápido a funções favoritas ou usadas com frequência.

## Configurar os mosaicos

Ajuste os mosaicos e as funções exibidas neles nas vistas do sistema Infotainment para personalizar o sistema Infotainment de acordo com suas necessidades.

1. Tocar e segurar o mosaico até que uma janela adicional seja exibida.
2. Tocar na função desejada na janela adicional. Dependendo do tamanho do mosaico, existem várias funções diferentes à disposição.

**OU:** para retornar para a vista, tocar numa área vazia do display.

📘 Há sempre no mínimo dois mosaicos disponíveis. Esses menus não podem ser removidos. Dependendo da versão, você pode adicionar outros dois mosaicos. No total, é possível a exibição de no máximo quatro mosaicos.

📘 Para alguns mosaicos, existem mais funções à disposição do que é possível ver à primeira vista na janela adicional. Para visualizar todas as funções, deslize para cima ou para baixo na janela adicional.

## Adaptar menu suspenso

Personalize o menu suspenso do sistema Infotainment para permitir um acesso mais rápido às funções favoritas ou usadas com frequência.

1. Tocar e segurar a função até que uma janela adicional seja exibida.
2. Tocar e segurar a função desejada na janela adicional até que a função seja visivelmente destacada.
3. Mover a função para a posição desejada e soltá-la.

A função ativa é removida automaticamente do menu suspenso e incluída na janela adicional.

📘 Para o menu suspenso, existem mais funções à disposição do que é possível ver à primeira vista na janela adicional. Para visualizar todas as funções, deslize o dedo na janela adicional para a esquerda ou para a direita.

## Abrir o manual (se disponível)

Mais informações e dicas de personalização podem ser encontradas no manual do sistema Infotainment.

– Tocar em **HOME** ▶ ? ▶ ⓘ ▶ Adaptação. <

## Configurações (sistema, som)

📖 **Observe** ⚠️ e ⓘ na página 155.

### Alterar configurações

Os significados dos símbolos a seguir são válidos para todas as configurações de sistema e de som.

Ao fechar um menu, as alterações são assumidas automaticamente.

ou  A configuração está selecionada e ativada ou acionada.

ou  A configuração não foi selecionada e desativada ou desligada.

▽ ou ∨ Abrir a lista suspensa.

⊕ Aumentar o valor de ajuste.

⊖ Diminuir o valor de ajuste.

< Voltar passo a passo.

> Avançar passo a passo.

 Alterar o valor de ajuste continuamente com o controle deslizante.

### Configurações do sistema

Dependendo da versão, as configurações para os menus principais também podem estar disponíveis nas configurações do sistema.

As configurações do sistema podem incluir as seguintes funções, informações e possibilidades de regulação:

- Display.
- Hora e data.
- Idioma.
- Idiomas adicionais do teclado.
- Unidades.
- Comando de voz.
- Wi-fi.
- Conexão de dados.
- Gerenciar dispositivos móveis.
- Restaurar para as configurações de fábrica.
- Informações do sistema.
- Copyright.
- Assistente de configuração.

### Abrir as configurações do sistema

- Tocar em .

### Configurações do som

As informações e opções de configuração do equalizador, de posição, volume e setup podem estar disponíveis nas configurações de som.

### Abrir as configurações do som

- Tocar em  ► Som.

OU: tocar em .

### Adaptar volume de fontes de áudio externas

Se o volume de reprodução de uma fonte de áudio externa precisar ser aumentado, reduzir antes o volume no sistema Infotainment.

Se a fonte de áudio conectada for reproduzida muito baixa, aumentar o volume de saída na fonte de áudio externa. Se isto não for suficiente, colocar o volume de entrada em **Médio** ou **Alto**.

Se a fonte de áudio externa conectada for reproduzida muito alta ou distorcida, diminuir o volume de saída na fonte de áudio externa. Se isto não for suficiente, colocar o volume de entrada em **Médio** ou **Baixo**.

### Modo Valet

O modo Valet pode ser usado para bloquear o sistema Infotainment.

O modo Valet será ativado automaticamente se a função estiver ativada nas configurações, o motor estiver em funcionamento e a porta do condutor for aberta.

No caso de veículos sem chave do veículo, o modo Valet será ativado automaticamente se a função estiver ativada nas configurações, o motor estiver em funcionamento e a chave for removida do veículo.

O bloqueio pode ser liberado novamente, inserindo o PIN correto.

### Ativar o modo Valet (acesso rápido)

- Tocar em  ► .

### Ativar o modo Valet automático

O modo Valet automático pode ser ativado nas configurações.

- Tocar em .

### Definir o PIN

Antes de usar o modo Valet pela primeira vez, um PIN deve ser atribuído. O PIN deve conter quatro dígitos. O PIN pode ser definido nas configurações

- Tocar em .

### Redefinir o PIN

Se você tiver esquecido o PIN, o dispositivo deverá ser redefinido com todas as configurações e dados. Você pode redefinir o dispositivo nas configurações.

- Tocar em .

### Perfil do usuário do sistema Infotainment

Dependendo da versão, é possível criar um perfil do usuário no sistema Infotainment. Você pode personalizar o nome e a imagem do avatar do perfil do usuário, assim como o PIN do modo Valet.

### Acessar o perfil do usuário

- Tocar em .

## Limpar o display

 **Observe**  e  na página 155.

Para limpar o display, observe esta lista de verificação:

- ✓ O sistema Infotainment está desligado.
- ✓ Usar pano limpo, macio e umedecido com água.

**OU:** adquirir pano de limpeza disponível na Concessionária Volkswagen.

✓ *no caso de sujeira persistente:*

- Umedecer a sujeira apenas com um pouco de água e deixar de molho.
- Remover a sujeira com cuidado com um pano limpo e macio.

## 📢 AVISO

Se o display for limpo com produtos de limpeza errados ou a seco, o display pode ser danificado.

- Exercer pouca pressão.
- Não utilize produtos de limpeza agressivos ou contendo solventes. Esses produtos de limpeza podem danificar o aparelho e deixar o display cego.

## Marcas, licenças, direitos autorais

📖 Observe ⚠️ e ⓘ na página 155.

### Marcas e licenças

Determinados termos neste manual são providos dos símbolos ® ou ™. Identificam logos ou marcas comerciais registradas. A falta desses símbolos não garante que os termos possam ser usados livremente.

Outros nomes de produtos são marcas comerciais registradas de seus respectivos titulares de direitos.

- Manufactured under license from Dolby Laboratories. Dolby and the double-D symbol are trademarks of Dolby Laboratories.
- Manufactured under license from Dolby Laboratories. Dolby, Pro Logic and the double-D symbol are trademarks of Dolby Laboratories.
- All SiriusXM services require a subscription. See the SiriusXM Customer Agreement for complete terms at [www.siriusxm.com](http://www.siriusxm.com) (US) or [www.siriusxm.ca](http://www.siriusxm.ca) (Canada). All fees, content and features are subject to change. Satellite and steaming lineups may vary. SiriusXM, Pandora and all related logos are trademarks of Sirius XM Radio Inc. and its respective subsidiaries. All rights reserved.
- HD Radio Technology manufactured under license from iBiquity Digital Corporation. U.S. and Foreign Patents. For patents see <http://dts.com/patents>. HD Radio, Artist Experience, and the HD, HD Radio, and "ARC" logos are registered trademarks or trademarks of iBiquity Digital Corporation in the United States and/or other countries.

- Android Auto™ é uma marca certificada do Google Inc.
- Apple CarPlay™ é uma marca certificada da Apple Inc.
- Bluetooth® é uma marca registrada da Bluetooth® SIG, Inc.
- iPod®, iPad® e iPhone® são logos da Apple Inc.
- MirrorLink® e o logo MirrorLink® são marcas registradas da Car Connectivity Consortium LLC.
- A tecnologia codificada de áudio e as patentes MPEG-4 HE-AAC estão licenciadas pela Fraunhofer IIS.
- SD® e SDHC® são marcas ou marcas registradas de SD-3C, LLC nos EUA e em outros países.
- Windows® é uma marca registrada da Microsoft Corporation, Redmond, USA.
- Este produto é protegido pelos direitos de proteção e autorais da Microsoft Corporation. É proibida a utilização ou a comercialização desse tipo de tecnologia fora deste produto sem uma licença da Microsoft ou de uma das filiais autorizadas da Microsoft.

### Direitos autorais

Os arquivos de áudio e vídeo armazenados em unidades de armazenamento de dados e fontes de áudio estão sujeitos, geralmente, à proteção de direitos autorais conforme as determinações internacionais e nacionais respectivamente aplicáveis. Observar as determinações legais!

## Operação do rádio

### 📖 Introdução ao assunto

Na operação do rádio, é possível sintonizar as estações de rádio disponíveis em várias bandas de frequências e salvar as favoritas nos botões de estação para o acesso rápido.

Os tipos de recepção e bandas de frequências disponíveis dependem da versão e do país. As bandas de frequências em alguns países podem ser reguladas, desligadas ou até mesmo não mais oferecidas.

### Acessar o menu RÁDIO

- Tocar em   .

**OU:** tocar em  .

### Abrir configurações

- Tocar em  .

**OU:** tocar em   .

**OU:** tocar em .

As estações de rádio são responsáveis pelo conteúdo das informações transmitidas.

Dispositivos elétricos adicionais conectados no veículo podem prejudicar a recepção do sinal de rádio e produzir ruídos nos alto-falantes.

Películas ou etiquetas adesivas revestidas de metal nos vidros podem limitar a recepção em veículos com antenas no vidro.

## Âmbito da versão e símbolos de rádio

**Observe** e na página 155.

### Rádio

O âmbito das funções disponíveis e os possíveis tipos de recepção e bandas de frequências dependem da versão e dos países.

Os símbolos podem ter outra aparência de conforme o sistema Infotainment.

- Sintonizador AM.
- Sintonizador único FM.
- Duplo sintonizador de FM (antena diversity).
- Resumo de lista de estações.
- Resumo de lista da memória.
  - Todas as estações armazenadas em botões de estações reunidas em uma mesma lista.
  - Até 36 botões de estação como posições de memorização de favoritos.
- Amplificador de antena.

### Símbolos gerais na operação do rádio

Selecionar o tipo de recepção AM.

Selecionar o tipo de recepção FM.

Selecionar a estação anterior na lista de estações ou a estação no botão de estações anterior.

Selecionar a próxima estação na lista de estações ou a estação no próximo botão de estações.

Selecionar o tipo de recepção.

Exibir os botões de estação.

Exibir estação selecionada com informações adicionais.

Estação já salva em um botão de estação em uma lista de estações.

### Símbolos na faixa de frequências AM

Exibir a lista de estações da estação AM.

Atualizar lista de estações manualmente.

Exibir banda de frequências para selecionar manualmente a frequência AM.

### Símbolos na faixa de frequências FM

Exibir a lista de estações da estação FM.

Exibir banda de frequências para selecionar manualmente a frequência FM.  
Possível apenas se a lista de estações resumida estiver desativada.

## Selecionar, configurar e salvar estações

**Observe** e na página 155.

### Selecionar a faixa de frequências e o tipo de recepção

Antes de selecionar uma estação, primeiro é preciso escolher uma faixa de frequências ou um tipo de recepção. Dependendo da faixa de frequências ou do tipo de recepção, existem várias estações disponíveis.

As faixas de frequências e os tipos de recepção disponíveis dependem da versão e do país.

1. Para abrir a lista das faixas de frequência e os tipos de recepção, tocar em **Fonte**.

**OU:** para abrir a lista de faixas de frequências, tocar em  $\vee$  ou  $\wedge$ .

2. Selecionar a faixa de frequências e tipo de recepção:

- AM.
- FM.



## Procurar e selecionar estações

As estações de rádio podem ser selecionadas de várias maneiras. As possibilidades variam de acordo com a banda de frequências e o tipo de recepção.

### Selecionar via banda de frequências

1. Exibir a banda de frequências.
2. Tocar no cursor, deslocar para a banda de frequências e soltar na frequência desejada.

**OU:** tocar em um ponto na banda de frequências. O cursor vai automaticamente para a frequência correspondente.

A estação é sintonizada na frequência ajustada.





### Selecionar na lista de estações

A lista de estações exibe as estações que podem ser recebidas atualmente. Dependendo da versão, é possível que você tenha que atualizar a lista de estações manualmente se você tiver saído da região depois que a lista de estações foi acessada pela última vez. Geralmente, na faixa de frequências FM/DAB, a lista de estações é atualizada automaticamente.

1. Abrir a lista de estações.
2. Tocar na estação desejada.

A estação selecionada é sintonizada.

### Inserir manualmente a frequência das estações

1. Tocar em     
2. Inserir a frequência desejada.
3. Confirmar a entrada.

### SCAN Pesquisar no modo SCAN

No modo SCAN, as estações da faixa de frequências são sintonizadas de modo automático, sucessivamente, e reproduzidas por aproximadamente cinco segundos.

1. Para iniciar o modo SCAN, tocar em   SCAN.

**OU:** tocar em   Mídia/Rádio  Rádio  SCAN.

O modo SCAN é indicado e a estação sintonizada nesse momento é exibida no display. Ao lado disso, é exibida a superfície de função SCAN.

2. Para selecionar uma estação, tocar em SCAN.

O modo SCAN é interrompido e a estação sintonizada. A superfície de função SCAN é ocultada.

### Salvar estações nos botões de estação

Dependendo da versão, você pode salvar até 36 estações de diferentes bandas de frequências e tipos de recepção como favoritas nos botões de estação.

1. Sintonizar a estação desejada.

2. Acessar os botões de estação.
3. Tocar no botão de estação e manter pressionado até que a estação tenha sido armazenada.

**OU:** tocar na estação na lista de estações e manter pressionada. Os botões de estação são exibidos.

4. Tocar no botão de estação.

A estação é armazenada nesse botão de estação.

Quando já houver uma estação no botão de estação, essa estação é removida do botão de estação e substituída por outra.

## Operação de mídia

### Introdução ao assunto

No modo mídia, é possível reproduzir os arquivos de mídia de unidades de armazenamento de dados através do sistema Infotainment.



Dependendo da versão, podem ser usadas as seguintes unidades de armazenamento de dados:

- Meio de armazenamento USB, por exemplo, pen drive USB.
- Dispositivo Bluetooth, por exemplo, telefone móvel.
- Cartão SD.

Dependendo da versão, podem ser reproduzidos os seguintes tipos de arquivos de mídia:

- Arquivos de áudio, por exemplo, música.
- Arquivos de vídeo.
- Imagens.

### Acessar o menu MEDIA.



- Tocar em   .

**OU:** tocar em   .

### Abrir configurações

- Tocar em    .

**OU:** tocar em    .

**OU:** tocar em   .

### Limitações e orientações sobre unidades de armazenamento de dados

As unidades de armazenamento de dados sujas, superaquecidas e danificadas podem estar inutilizadas. Observar as orientações do fabricante.

Diferentes qualidades das unidades de armazenamento de dados de vários fabricantes podem causar falhas na reprodução de mídia.

Uma configuração errada de uma unidade de armazenamento de dados pode fazer com que essa unidade não possa ser mais lida.

Volume da memória, estado de uso (operações de cópia e exclusão), sistema de arquivos, estrutura de pastas e quantidade de dados armazenados podem prolongar o tempo de leitura das unidades de armazenamento de dados.

As listas de reprodução determinam apenas uma sequência de reprodução e referem-se ao local da memória dos arquivos de mídia dentro da estrutura de pastas. Nas listas de reprodução não há nenhum arquivo de mídia salvo. Para reproduzir uma lista de reprodução, os arquivos de mídia devem estar nos locais de memória da unidade de armazenamento de dados, à qual a lista de reprodução se refere.

 Nenhuma responsabilidade pode ser assumida por arquivos danificados, alterados ou perdidos nas unidades de armazenamento de dados.

## Características de equipamentos e símbolos de mídias

 Observe  e  na página 155.

### Áudio, mídia, conectividade

O escopo de funções disponíveis e os possíveis formatos de mídia dependem da versão e do país.

Os símbolos podem ter outra aparência de conforme o sistema Infotainment.

- Reprodução e comando de mídias via Bluetooth.
- Reprodução de áudio nos seguintes formatos:
  - AAC.
  - APE.
  - AVI.
  - FLAC.
  - MP2.
  - MP3.
  - MP4.
  - OGG/OGA.
  - OPUS.
  - WMA.
  - WAV.
- Reprodução de vídeo nos seguintes formatos:
  - MPEG-1 e MPEG-2 (.mpg, .mpeg).

- ISO MPEG4; Xvid (.avi).
- ISO MPEG4 H.264 (.mp4, .m4v, .mov).
- Windows Media Video 9 (.wmv, .asf).
- MKV (.mkv).
- Listas de reprodução entre dispositivos.
- Banco de dados de mídia de várias fontes:
  - Os dados de todas as fontes de mídia conectadas ao sistema Infotainment são arquivados em um banco de dados de mídia.
- Busca de mídia.

### Símbolos de fontes de mídia



Selecionar **Minhas mídias** como fonte de mídia. Em **Minhas mídias**, é possível selecionar os dispositivos USB conectados.



Selecionar o dispositivo conectado via Bluetooth como fonte de mídia.

### Símbolos gerais no modo de mídia



Iniciar a reprodução.



Pausar a reprodução.



Ir para o título anterior.



Ir para o próximo título.



Repetir faixas atuais.



Repetir todas as faixas.



Ativar sequência de reprodução aleatória.



Pesquisar fonte de mídia atual (vista de listas).



Fechar vistas de listas.



Voltar para a pasta superior da fonte de mídia.



Exibir favoritos.

## Símbolos de categorias e grupos de arquivos de mídia

 Título de música.

 Vídeos.

 Listas de reprodução.

 Álbuns.

 Artistas.

 Gênero.

 Podcasts.

 Audiobooks.

## Símbolos na reprodução de vídeos

 Reproduzir vídeo no modo de tela inteira.

 Minimizar reprodução.

## Seleção e reprodução de fonte de mídia

 Observe  e  na página 155.

### Seleção de fonte de mídia

1. Se desejar a reprodução de uma fonte de mídia externa, conectar a fonte de mídia externa.
2. Selecionar a fonte de mídia que deverá ser usada para reprodução.

### ▶ Reproduzir arquivos de áudio e vídeo

Antes de reproduzir arquivos de mídia, primeiramente é necessário conectar uma fonte de mídia.

Existem várias formas de pesquisar e reproduzir arquivos de mídia de uma fonte de mídia disponível.

## ☰ Pesquisar em estruturas de pastas

Todos os arquivos de mídia de dispositivos USB são filtrados por categoria, por exemplo, álbum. Essa vista de categorias sempre é exibida em *Minhas mídias*. A estrutura clássica das pastas de cada unidade de armazenamento de dados USB também se encontra em *Minhas mídias*.

1. Exibir estrutura de pastas.

A estrutura das pastas da fonte de mídia selecionada é exibida. Se *Minhas mídias* ou  estiver selecionado, primeiramente serão exibidas as categorias, por exemplo, álbum ou música, e as fontes de mídia conectadas.

2. Pesquisar estrutura de pastas pelo título desejado.

**OU:** para iniciar a pesquisa de texto completo, tocar em . A linha de inserção é exibida.

3. Inserir o nome do título desejado. A lista dos títulos encontrados é atualizada automaticamente durante a inserção.
4. Tocar no título desejado.

Se, no início de uma reprodução, a seleção se encontrar em uma pasta na fonte de mídia, os arquivos de mídia que se encontrarem ali serão adicionados à reprodução.

Quando uma lista de reprodução for tocada, todos os títulos disponíveis na lista de reprodução serão adicionados à reprodução.

5. Fechar a seleção com X.



## ☆ Selecionar em Favoritos

Em Favoritos, é possível armazenar títulos, gêneros, artistas e álbuns.

1. Abrir Favoritos.
2. Tocar no favorito desejado.

Dependendo da seleção, todos os títulos pertencentes ao favorito serão adicionados à reprodução.

## ☆ Armazenar favoritos

Apenas arquivos de mídia que são exibidos em *Minhas mídias* nas pastas *Música* e *Vídeo* podem ser salvos como Favoritos. É possível armazenar títulos, álbuns, artistas e gêneros como favoritos.

1. Iniciar a reprodução.
2. Abrir Favoritos.
3. Tocar na posição de favorito livre.

**OU:** tocar num lugar favorito já atribuído e manter pressionado por cerca de três segundos.

4. Selecionar na lista de seleção:

— Título.

- Álbuns.
- Artistas.
- Gêneros.
- Listas de reprodução.

A seleção é armazenada na posição de favorito selecionada como favorito. Se a posição do favorito já estiver ocupada, o favorito armazenado anteriormente é substituído.

As opções de seleção opções na lista de seleção dependem dos dados que estiverem contidos no arquivo de mídia. Por exemplo, se não houver nenhum gênero indicado nos arquivos de música, o gênero não poderá ser armazenado como favorito.

Se houver um arquivo de vídeo em reprodução nesse momento, somente será possível armazenar esse vídeo como favorito.

## Reprodução de entretenimento por meio do sistema Infotainment

📖 Observe  e  na página 155.

Por meio do sistema Infotainment, músicas e vídeos podem ser reproduzidos.

### Operação de vídeo

Na operação de vídeo, um vídeo de uma unidade de armazenamento de dados pode ser reproduzido no display do sistema Infotainment → Página 169. O som do vídeo é reproduzido pelos alto-falantes do veículo.

A imagem do vídeo é exibida somente com o veículo parado. Com o veículo em movimento, o display do sistema Infotainment é desligado. O som do vídeo continua sendo emitido.

## Interface de telefone

### Introdução ao assunto

Com a interface de telefone, é possível conectar seu telefone móvel com o sistema Infotainment e controlar as funções do telefone através do sistema Infotainment. O som é reproduzido nos alto-falantes do veículo.

Dependendo da versão, é possível conectar simultaneamente até dois telefones móveis com o sistema Infotainment. Nesse caso, apenas um dispositivo estará ativo e poderá ser usado para realizar chamadas. O segundo dispositivo pode ser usado para





atender chamadas e para a reprodução de mídia através do sistema Infotainment.

Velocidades altas, condições climáticas e de estradas ruins, alta coluna de ruídos (também fora do veículo), bem como a qualidade da rede, podem prejudicar uma chamada telefônica no veículo.

A interface de telefone pode conter um amplificador de antena que melhora a qualidade da recepção do telefone móvel.

 O pareamento de um dispositivo, por exemplo, telefone móvel, é realizado em princípio somente uma vez. A conexão do dispositivo ao sistema Infotainment por Bluetooth ou wi-fi pode ser restabelecida a qualquer momento sem necessidade de parear o dispositivo outra vez.

### ◀ Acessar o menu da interface de telefone

- Tocar em  .
- OU: tocar em  .
- OU: tocar em .



## Equipamento e símbolo da interface de telefone

📖 Observe  e  na página 155.

As características do equipamento e os símbolos mencionados não estão disponíveis em todos os países e sistemas Infotainment.

Os símbolos podem ter outra aparência de conforme o sistema Infotainment.

### Características do equipamento

- ◀ — Função mãos livres.
- Utilizar até dois telefones móveis ao mesmo tempo.
- Agenda com, no máximo, 5.000 entradas de contatos.
- Telefonia de conforto.
- Conexão a possibilidade de carregamento sem fio.
- Conexão a um microfone instalado no veículo.

### Símbolos no menu principal

*Os símbolos podem ter outra aparência de conforme o sistema Infotainment.*

 Contatos.

 Listas de chamadas recebidas e realizadas.



Seleção de número de telefone.



Mensagens de texto (SMS e e-mail).



Trocar dispositivo ativo.



Configurações da interface de telefone.

### Símbolos para telefonemas

Os símbolos podem ter outra aparência de conforme o sistema Infotainment.



Iniciar ligação ou colocar em primeiro plano.



Finalizar ou rejeitar ligação.



Silenciar sistema de viva voz.



Colocar ligação em espera.



Continuar a ligação.



Adicionar participantes a uma conferência ou iniciar uma conferência.

**SOS**

Enviar chamada de emergência.



Receber auxílio em caso de pane.



Caixa de correio.



Obter informações sobre a marca Volkswagen e serviços de valor agregado relacionados a trânsito e viagens.

### Símbolos nas listas de chamadas

– Para abrir as listas de chamadas, tocar em

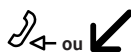

Chamada recebida.



Chamada realizada.



Chamada perdida (chamada não atendida).



Chamadas frequentes ou favoritos do telefone móvel (se compatível com o telefone móvel).



Número de telefone (comercial).



Número de telefone (particular).



Número do telefone móvel.



Aparelho de fax (empresa).



Número de fax (particular).

## Locais com prescrições especiais

**Observe** e na página 155.

Desligar o telefone móvel e a interface de telefone em locais com risco de explosão. Estes locais nem sempre estão identificados claramente. Fazem parte disso, por exemplo:

- Imediações de tubulações e tanques, nos quais se encontram produtos químicos.
- Conveses inferiores em navios e balsas.
- Imediações de veículos movidos a GPL, por exemplo, propano ou butano.
- Lugares nos quais se encontram produtos químicos ou partículas como farinha, poeira ou pó metálico na atmosfera.
- Qualquer outro lugar em que o motor do veículo ou o telefone móvel deva ser desligado.

### **ATENÇÃO**

Desligar o telefone móvel e a interface de telefone em locais com risco de explosão!

### **AVISO**

Em ambientes com prescrições especiais e quando a utilização de telefones móveis for proibida, o telefone móvel deverá estar sempre desligado. A radiação emitida pelo telefone móvel ligado pode causar interferências em aparelhagem médica e equipamentos técnicos sensíveis, o que pode resultar em falha de função ou danos nos aparelhos.

## Tipos de interface de telefone

📖 Observe ⚠️ e ❗ na página 155.

Os seguintes tipos de interface de telefone podem estar, dependendo do país e da versão, presentes em seu veículo:

- Equipamento básico da interface de telefone.
- Interface de telefone Comfort.

### Equipamento básico da interface de telefone

A interface de telefone usa o perfil Bluetooth HFP para realizar a transmissão. Com ela, as funções do telefone podem ser usadas através do sistema Infotainment e reproduzidas pelos alto-falantes do veículo.

### Interface de telefone Comfort

A interface de telefone Comfort também usa o perfil Bluetooth HFP, do mesmo modo que o equipamento básico da interface de telefone.

A interface de telefone Comfort pode estar equipada com a função de carregamento sem fio → Página 172.

Para usar as funções de carregamento sem fio, é necessário colocar um telefone móvel adequado no porta-objetos. Dependendo da versão, o telefone móvel é conectado com a antena do veículo. Isso faz com que a recepção e a qualidade de conversação melhorem.

## Função de carregamento sem fio

📖 Observe ⚠️ e ❗ na página 155.

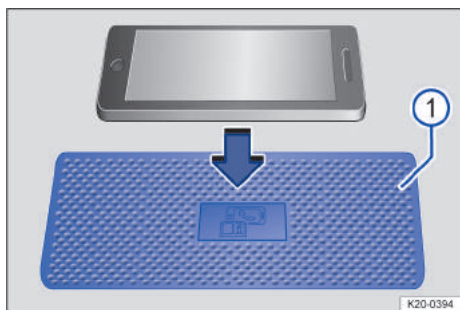

**Fig. 117** Ilustração esquemática: porta-objetos com esteira para a função de carga sem fio. O símbolo no tapete de revestimento pode ter uma aparência diferente em alguns veículos.

A função de carga sem fio depende da versão e não está disponível em todos os países.

Conforme o veículo, a superfície atrás do banco traseiro com tapete de revestimento → Fig. 117 ① da função de carregamento sem fio está localizada no console central ou na área entre os bancos dianteiros num porta-objetos.

Em alguns veículos, o tapete de revestimento possui um símbolo de telefone que indica a posição central da função de carregamento sem fio → Fig. 117 ①.

A função de carga sem fio permite uma transmissão de energia sem fio por indução eletromagnética através de uma distância curta.

A potência máxima de carga é de 5 Watt.

O padrão Qi permite o carregamento sem fio de telefones móveis com Qi apropriados.

Para descobrir se um telefone móvel suporta o padrão Qi, consultar o Manual de instruções do telefone móvel. O fabricante do telefone móvel fornece mais informações sobre a compatibilidade.

Apenas um telefone móvel compatível com Qi sem tampa protetora com uma dimensão máxima (largura x comprimento) de aproximadamente 80 mm x 140 mm (3,15 in x 5,512 polegadas) pode ser colocado de forma nivelada sobre a superfície atrás do banco traseiro da função de carregamento sem fio.

⚠️ Os telefones móveis compatíveis com Qi com um tamanho maior não podem ser carregados sem fio.

Antes do carregamento, remover objetos estranhos com componentes metálicos, por exemplo, moedas, do porta-objetos e observar o Manual de instruções do telefone móvel.

Para carregar um telefone móvel compatível com Qi, colocar, de forma nivelada, um telefone móvel adequado sem tampa protetora com o display para cima, na parte central e com toda a superfície sobre a superfície atrás do banco traseiro. O carregamento inicia automaticamente.

O sistema Infotainment instalado de fábrica informa sobre o início do processo de carregamento e, se for o caso, sobre objetos estranhos detectados com componentes metálicos no porta-objetos. **Remover os objetos estranhos imediatamente!**

Se um telefone móvel não tiver sido colocado corretamente sobre a superfície atrás do banco traseiro ou for muito grande, ele poderá não ser detectado ou não ser detectado corretamente. O sistema Infotainment avisa, possivelmente, que há um objeto estranho no porta-objetos. Se um telefone móvel adequado for usado e sua posição for corrigida, a avaria poderá ser remediada.

## Cobertura do porta-objetos

De acordo com o país e a versão, o porta-objetos da função de carregamento sem fio possui uma cobertura para o display do telefone móvel.

Apenas um telefone móvel com uma dimensão máxima (largura x comprimento) de 80 mm x 140 mm (3,15 pol x 5,512 pol) pode ser colocado no porta-objetos com cobertura, de acordo com as especificações.

A cobertura pode evitar distrações causadas pelo telefone móvel, por exemplo, mensagens recebidas.

A cobertura deve estar sempre fechada durante a condução e o display do telefone móvel deve estar completamente coberto.

### ATENÇÃO

Os avisos no display do telefone móvel podem distrair o condutor e aumentar o risco de um acidente grave.

- Coloque um único telefone móvel sempre, possivelmente compatível com Qi, sem tampa protetora com uma dimensão máxima (largura x comprimento) de 80 mm x 140 mm (3,15 x 5,512 pol) de acordo com as especificações na superfície atrás do banco traseiro do porta-objetos.
- Se for o caso, remova os objetos que estiverem inibindo a função de fechamento da cobertura.
- Mantenha sempre a cobertura fechada durante a condução.

### ATENÇÃO

Não colocar objetos metálicos ou com componentes metálicos no porta-objetos da função de carregamento sem fio. Os objetos metálicos podem ficar muito quentes. Isto pode causar queimaduras e incêndio.

### AVISO

Não colocar documento de identidade, cartão de crédito etc., com tarja magnética ou chip no porta-objetos da função de carregamento sem fio. Os dados armazenados na tarja magnética ou no chip podem ser inutilizados.

## Parear, conectar e gerenciar

 **Observe**  e  na página 155.

Para utilizar as funções da interface de telefone, pareie um telefone móvel com o sistema Infotainment. Ao realizar a conexão inicial, o telefone móvel é pa-

reado com o sistema Infotainment automaticamente. Nesse caso, um perfil do usuário é armazenado automaticamente no sistema Infotainment.

O processo de pareamento pode durar alguns minutos. As funções disponíveis dependem do telefone móvel utilizado e do sistema operacional respectivo.

Premissas para o acoplamento:

- ✓ O Bluetooth está ativado no telefone móvel.
- ✓ O Bluetooth está ativado no sistema Infotainment.

### Parear o telefone móvel

1. No telefone móvel, abrir a lista de dispositivos Bluetooth disponíveis e selecionar o nome do dispositivo do sistema Infotainment.

2. Observar e, se for o caso, confirmar as mensagens no telefone móvel e no sistema Infotainment.

Se o pareamento foi bem-sucedido, os dados do telefone móvel serão armazenados no perfil do usuário.

3. *Opcionalmente:* confirmar a mensagem de transmissão de dados no telefone móvel.



### ATENÇÃO

Realizar o pareamento durante a condução pode provocar acidentes ou ferimentos.

- O pareamento deve ser realizado somente com o veículo parado.

 O pareamento de certos telefones móveis exige um PIN no display do telefone móvel. Para concluir o pareamento, insira esse PIN no sistema Infotainment.

 Enquanto o sistema Infotainment estiver no menu **Celulares conhecidos**, a função de carregamento sem fio estará desativada. A função de carregamento sem fio será reativada quando você sair do menu.

 Dependendo da versão, o pareamento e a conexão também são possíveis por meio de acesso rápido no display inicial tocando em  no display inicial.

### Conexão ativa e passiva

Para utilizar as funções da interface de telefone, é necessário que pelo menos um telefone móvel esteja conectado com o sistema Infotainment. Se houver vários telefones móveis conectados com o sistema Infotainment, será possível alternar entre a conexão ativa e passiva. Para operar a interface de te-

lefone com o telefone móvel desejado, estabeleça uma conexão ativa com o sistema Infotainment.

### Diferença entre tipos de conexão

**Ativa** O telefone móvel está pareado e conectado. As funções da interface de telefone são executadas com os dados desse telefone móvel.

**Passiva** O telefone móvel está pareado e conectado. Somente as chamadas recebidas podem ser operadas pela interface de telefone. Não há outras funções disponíveis.

Os telefones móveis pareados estão armazenados no sistema Infotainment mesmo que não estejam conectados no momento.

### Conectar o telefone móvel

*Premissa: um telefone móvel está pareado com o sistema Infotainment.*

— Ativar o Bluetooth no telefone móvel.

### Estabelecer conexão ativa

*Premissa: vários telefones móveis estão conectados ao mesmo tempo com o sistema Infotainment.*

1. Tocar em .

**OU:** tocar no nome do telefone móvel ativo.

**OU:** tocar em Substituir.

2. Selecionar o nome do telefone móvel desejado. Outros telefones móveis encontram-se automaticamente no modo de conexão passiva.

### Perfil de usuário

Para cada telefone móvel pareado, um perfil do usuário é criado automaticamente. Os dados do telefone móvel são armazenados no perfil do usuário, por exemplo, dados de contato ou configurações. No sistema Infotainment, é possível haver, no máximo, dez perfis de usuário armazenados ao mesmo tempo.

Para excluir completamente os dados armazenados, restaurar o sistema Infotainment para as configurações de fábrica. 

## Telefonar

— Para iniciar uma chamada, selecionar um número de telefone.

Existem várias funções disponíveis para selecionar números de telefone.

Os símbolos podem ter outra aparência de conforme o sistema Infotainment.

### Utilizar dados de contato

*Se você tiver mais de um número de telefone por contato, você deve selecionar o número de telefone desejado.*

— Tocar em . Para iniciar a chamada, tocar no contato na lista.

**OU:** tocar em . Para procurar um contato, inserir o nome do contato no campo de entrada. Para iniciar a chamada, tocar no contato.

**OU:** para iniciar a chamada, tocar num favorito no menu principal da interface de telefone.

### Utilizar lista de chamadas

A interface de telefone exibe a lista de chamadas do telefone móvel. Iniciar chamadas pela lista de chamadas.



— Tocar em  ► Todos. Para iniciar a chamada, tocar num número na lista.

**OU:** tocar em  e filtrar as entradas da lista de chamadas, por exemplo, chamadas perdidas ou números selecionados. Tocar em um número na lista filtrada para iniciar a chamada.

### Introduzir número de telefone manualmente

1. Tocar em  e inserir o número de telefone.

2. Para iniciar a chamada, tocar em .

 Enquanto o número de telefone é inserido, os contatos correspondentes ao número são exibidos no display do sistema Infotainment. 

## Agenda telefônica, favoritos e botões de discagem rápida

 Observe  e  na página 155.

### Agenda telefônica

Na primeira vez que um telefone móvel for pareado com o sistema Infotainment, a agenda telefônica será armazenada no sistema Infotainment. Se for o caso, a transferência deve ser confirmada no telefone móvel.

## Telefonar

 Observe  e  na página 155.

### Abrir a interface de telefone

— Tocar em .

**OU:** tocar em  ► .

**OU:** pressionar .



A agenda telefônica é atualizada após cada nova conexão realizada. A agenda telefônica existente pode continuar sendo usada durante a atualização.

Se houver compatibilidade com ligações em conferência, a agenda telefônica poderá ser acessada durante um telefonema e outro participante poderá ser adicionado à ligação.

Se uma imagem for salva para um contato, ela poderá ser exibida na lista ao lado da entrada.

### Favoritos e botões de discagem rápida

Um botão de discagem rápida pode ser programado com um favorito da agenda telefônica. Se houver uma imagem para a entrada, ela será exibida nesse botão de discagem rápida.

Os botões de discagem rápida devem ser programados manualmente e são atribuídos a um perfil de usuário → Página 154.

### Programar botões de discagem rápida

---

1. Tocar no botão de discagem rápida livre.
2. Tocar em contato da agenda telefônica ou procurar pela barra de pesquisa. Se houver vários números de telefone memorizados para o contato, tocar em Números na lista.

### Editar botão de discagem rápida

---

1. Tocar e segurar o botão de discagem rápida até que a agenda telefônica seja aberta.
2. Tocar em Novo contato na agenda telefônica. Se houver vários números de telefone memorizados para o contato, tocar em Números na lista.

### Acessar Favoritos

---

— Tocar no botão de discagem rápida programado.



Os favoritos não são atualizados automaticamente. Se o número de telefone de um contato for alterado, o botão de discagem rápida deve ser programado novamente.

Os favoritos podem ser removidos de um botão de discagem rápida no menu *Configurações de perfil de usuário*.

### Excluir Favoritos do botão de discagem rápida

---

*Os símbolos podem ter outra aparência de conforme o sistema Infotainment.*

1. Tocar em ► ► Gerenciar Favoritos.

Para excluir um favorito de um botão de discagem rápida, tocar no botão de discagem rápida desejada .

**OU:** tocar em ► .

**OU:** para excluir todos os Favoritos de todos os botões de discagem rápida, tocar em Excluir todos.

2. Tocar em confirmação para excluir.



# Transportar

## Guardar volumes de bagagem e mercadorias

### Guardar todos os volumes de bagagem no veículo de maneira segura

- Distribuir as cargas no veículo da maneira mais uniforme possível. Não cobrir nenhuma abertura de ventilação.
- Guardar sempre a bagagem e objetos pesados no compartimento de bagagem →  e colocar à frente, na medida do possível.
- Observar as cargas admissíveis sobre os eixos e o peso bruto admissível do veículo → Página 260.
- Fixar os objetos no compartimento de bagagem utilizando cordas de amarração, cintas de fixação ou cintas tensores adequadas nos olhais de amarração → Página 178.
- Também guardar pequenos objetos de maneira segura.
- Se necessário, rebater o encosto do banco traseiro para trás e encaixar com segurança.
- Se necessário, adequar o alcance do farol → Página 78. Veículos com regulagem dinâmica de alcance do farol se adaptam automaticamente.
- Adequar a pressão dos pneus conforme a carga. Observar a etiqueta da pressão dos pneus → Página 225.

### ATENÇÃO

Objetos ou animais soltos ou fixados incorretamente podem causar ferimentos graves em manobras de direção e de frenagem súbitas ou em acidentes. Isso vale especialmente nos casos em que objetos são atingidos por um airbag acionado, sendo arremessados pelo interior do veículo. Para diminuir o risco de ferimentos, observar o seguinte:

- Guardar todos os objetos no veículo de maneira segura. Para tanto, observar as determinações legais.
- Acomodar objetos no interior do veículo de maneira que eles nunca cheguem à área de expansão dos airbags durante a condução.
- Proteger animais no veículo com um sistema que seja apropriado ao seu peso e tamanho.
- Manter os porta-objetos sempre fechados durante a condução.
- Objetos guardados nunca devem levar os ocupantes a assumir uma posição incorreta no banco.

- Se objetos guardados bloquearem um assento do banco, ele nunca deverá ser ocupado e utilizado por uma pessoa.
- Não guardar objetos rígidos, pesados ou de superfície cortante em porta-objetos abertos no interior do veículo, sobre a superfície atrás do encosto do banco traseiro ou no painel de instrumentos sem que estes estejam corretamente fixados.
- Remover objetos rígidos, pesados ou de superfície cortante de peças de roupa e bolsas no interior do veículo e guardá-los de maneira segura.

### ATENÇÃO

Ao transportar objetos pesados, as características de condução do veículo são modificadas pelo deslocamento do centro de gravidade e a distância de frenagem aumenta. Cargas pesadas não guardadas e não fixadas de maneira correta podem ocasionar a perda do controle do veículo pelo condutor, causando ferimentos graves.

- Nunca sobrecarregar o veículo. Tanto o carregamento quanto a distribuição da carga no veículo têm influência sobre o comportamento de direção e sobre o efeito de frenagem.
- Ao transportar objetos pesados, as características de condução do veículo são alteradas devido ao deslocamento do centro de gravidade.
- Distribuir o carregamento sempre de maneira uniforme e o mais fundo possível no veículo.
- Acomodar objetos pesados de maneira segura o mais para frente possível do eixo traseiro no compartimento de bagagem.
- Objetos soltos no compartimento de bagagem podem deslizar subitamente e alterar o comportamento de direção do veículo.
- Adequar sempre a velocidade e a forma de condução às condições de visibilidade, do clima, da pista e do trânsito.
- Acelerar com muito cuidado e cautela.
- Evitar manobras de direção e de frenagem súbitas.
- Frear antes do usual.

### AVISO

Objetos com atrito nos vidros traseiros podem ocasionar danos, por exemplo, nos filamentos do desembaçador do vidro traseiro.



## Cobertura do compartimento de bagagem

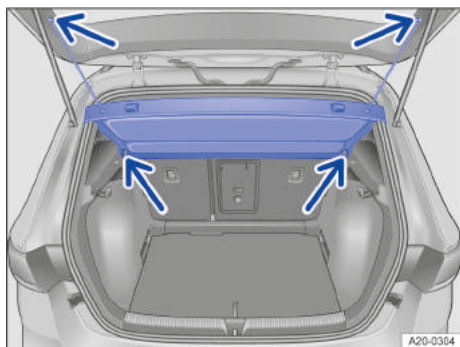

**Fig. 118** No compartimento de bagagem: remover e instalar a cobertura do compartimento de bagagem.

Ao abrir e fechar a tampa traseira, a cobertura do compartimento de bagagem é erguida ou abaixada se as cintas de fixação estiverem enganchadas.

A cobertura do compartimento de bagagem não é adequada como porta-objetos → ⚠.

### Desinstalar a cobertura do compartimento de bagagem

- Desprender as cintas de fixação na tampa traseira → Fig. 118 (setas superiores).
- Remover a cobertura do compartimento de bagagem, puxando-a para fora dos suportes laterais (setas inferiores).

### Instalar a cobertura do compartimento de bagagem

- Pressionar a cobertura do compartimento de bagagem para dentro dos suportes laterais → Fig. 118 (setas inferiores).
- Prender cintas de fixação na tampa traseira (setas superiores).

### Guardar a cobertura do compartimento de bagagem

- Dependendo da versão, a cobertura do compartimento de bagagem removida pode ser guardada embaixo do assoalho variável do compartimento de bagagem. Para isso, a cobertura do compartimento de bagagem deve ser virada.

### ⚠ ATENÇÃO

Objetos ou animais não fixados ou mal fixados sobre a cobertura do compartimento de bagagem podem danificar a cobertura do compartimento de bagagem e causar ferimentos graves em caso de

manobras de direção e de frenagem súbitas e em caso de acidentes.

- Nunca transportar objetos sobre a cobertura do compartimento de bagagem.
- Nunca transportar animais sobre a cobertura do compartimento de bagagem.

### ⓘ AVISO

Para evitar danos na cobertura do compartimento de bagagem, encher o compartimento de bagagem somente até a cobertura do compartimento de bagagem não pressionar a carga com a tampa traseira fechada. <

## Assoalho do compartimento de bagagem

### Assoalho do compartimento de bagagem – funções

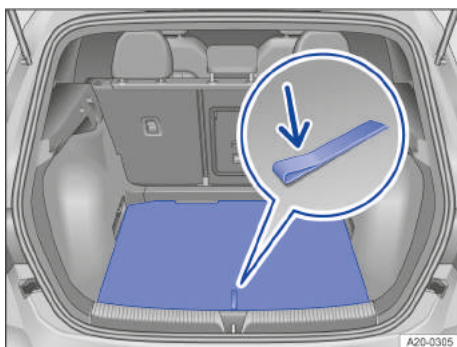

**Fig. 119** No compartimento de bagagem: abrir o assoalho do compartimento de bagagem.

### Abrir o assoalho do compartimento de bagagem

Segurar na abertura no assoalho do compartimento de bagagem → Fig. 119 (seta) e suspender o assoalho do compartimento de bagagem.

### Fechar o assoalho do compartimento de bagagem

Colocar cuidadosamente o assoalho do compartimento de bagagem na posição inicial → ⓘ.

### ⓘ AVISO

Não deixar cair o assoalho do compartimento de bagagem ao fechar. Conduzir sempre para baixo. O revestimento ou o assoalho do compartimento de bagagem poderia ser danificado. <

## Versões do compartimento de bagagem

### Olhais de amarração

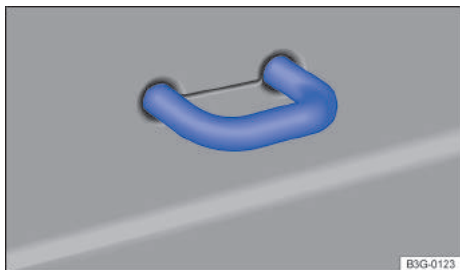

Fig. 120 No compartimento de bagagem: olhal de amarração.

No compartimento de bagagem, estão localizados olhais de amarração para prender objetos soltos e volumes de bagagem com o auxílio de cordas de amarração, cintas de fixação ou cintas tensoras → Fig. 120.

### ATENÇÃO

Fitas de amarração ou cintas tensoras ou de fixação inadequadas ou danificadas podem se romper numa manobra de frenagem ou em caso de acidente. Se isso acontecer, os objetos podem ser lançados pelo interior do veículo, causando ferimentos graves ou fatais.

- Utilizar sempre cordas de amarração, cintas tensoras ou de fixação adequadas e em boas condições de uso.
- Apertar em cruz as cordas de amarração, cintas de fixação ou cintas tensoras sobre a carga deitada sobre o assoalho do compartimento de bagagem de modo a ficarem firmes, e fixá-las com segurança nos olhais de amarração.
- Particularmente no caso de objetos planos, ter atenção para que o canto superior da carga esteja mais alto que os olhais de amarração.
- Dependendo da versão, observar a etiqueta indicativa com instruções sobre o acondicionamento de cargas instalada no compartimento de bagagem.
- Nunca fixar uma cadeira de criança nos olhais de amarração.

### ATENÇÃO

Para a fixação nos olhais de amarração, é necessário esticar as cintas tensoras. Os ganchos presos nelas podem causar ferimentos graves.

- Ao prender cintas tensoras elásticas, proteger sempre os olhos e o rosto contra lesões.
- Segurar sempre as cintas tensoras elásticas ao prendê-las para não escorregarem e ricochetearem.
- Prender sempre as cintas tensoras elásticas primeiro nos olhais de amarração na parte da frente do compartimento de bagagem e depois esticar até a borda do compartimento de bagagem para fixá-la nos olhal de amarração naquele lugar. Se as cintas tensoras elásticas escorregarem, elas ricocheteiam para longe do corpo.

 Cintas de fixação ou cintas tensoras e sistemas de proteção de carga adequados podem ser obtidos numa empresa especializada. Para isto, a Volkswagen recomenda procurar uma Concessionária Volkswagen.

### Ganchos para sacolas



Fig. 121 No compartimento de bagagem à esquerda e à direita: ganchos para sacolas.

No compartimento de bagagem pode haver ganchos para pendurar sacolas leves.

### ATENÇÃO

Nunca usar os ganchos para sacolas para a amarração de bagagens ou outros objetos. Em caso de manobras de frenagem súbitas ou em caso de acidente, o gancho para sacolas pode se romper.

## AVISO

Cada gancho para sacolas suporta uma carga máxima de 2,5 kg (5 lbs).

## Dispositivo para transporte de objetos longos



Fig. 122 No encosto do banco traseiro: abrir o dispositivo para transporte de objetos longos.

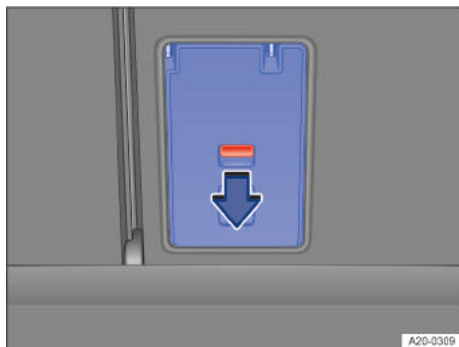

Fig. 123 No compartimento de bagagem: abrir o dispositivo para transporte de objetos longos.

Dependendo da versão, encontra-se no encosto do banco traseiro, atrás do descanso-braço central, um dispositivo para transporte de objetos longos no interior do veículo, por exemplo, esquís.

### Abrir o dispositivo para transporte de objetos longos

- Rebater o descanso-braço central para frente → Página 72.
- Abrir o dispositivo para transporte de objetos longos pelo interior do veículo: puxar a alavanca de destravamento no sentido da seta → Fig. 122

e rebater a tampa do dispositivo para transporte de objetos longos totalmente para frente → ⚠.

- Abrir a tampa traseira.
- **OU:** abrir o dispositivo para transporte de objetos longos pelo compartimento de bagagem: pressionar para baixo a alavanca de destravamento no sentido da seta → Fig. 123 e pressionar a tampa para frente.
- Pelo compartimento de bagagem, empurrar os objetos longos através do dispositivo para transporte de objetos longos.
- Fixar os objetos com o cinto de segurança, se for o caso.
- Fechar a tampa traseira.

### Fechar o dispositivo para transporte de objetos longos

- Rebater a tampa do dispositivo para transporte de objetos longos para trás, até que ela se encaixe. A marcação vermelha no lado do compartimento de bagagem não pode estar visível → ⚠.
- Fechar a tampa traseira.
- Se necessário, rebater o descanso-braço central para trás.

## ⚠ ATENÇÃO

Rebater o dispositivo para transporte de objetos longos para frente ou de volta de maneira descontrolada ou desatenta pode causar ferimentos graves.

- Nunca rebater o dispositivo para transporte de objetos longos para frente ou de volta durante a condução.
- Atentar para que o cinto de segurança não seja preso ou danificado ao rebater o dispositivo para transporte de objetos longos de volta.
- Manter as mãos, os dedos e os pés ou demais partes do corpo sempre distantes do raio de abertura ao rebater o dispositivo para transporte de objetos longos para frente e de volta.
- Uma marcação vermelha no indicador de travamento sinaliza um dispositivo para transporte de objetos longos não engatado. Verificar sempre se a marcação vermelha não está visível quando o dispositivo para transporte de objetos longos estiver na posição vertical.
- Se o dispositivo para transporte de objetos longos estiver rebatido para frente ou não estiver engatado de maneira segura, nenhuma pessoa e principalmente nenhuma criança poderá ser transportada neste assento.

# Bagageiro do teto

## Introdução ao assunto

Dependendo do modelo, o veículo pode ter sido projetado para a montagem de um bagageiro do teto.

Com ajuda do bagageiro do teto, podem ser transportados objetos grandes no teto do veículo.

Se você tiver dúvidas se o veículo foi projetado para a montagem de um bagageiro do teto, consulte uma empresa especializada. Para isto, a Volkswagen recomenda procurar uma Concessionária Volkswagen.

Apenas podem ser utilizados bagageiros do teto liberados para o veículo pela Volkswagen.

Se o veículo *não* tiver sido homologado para a instalação de um bagageiro do teto, então *nenhum* bagageiro do teto deverá ser utilizado ou instalado posteriormente.

### ATENÇÃO

Ao transportar objetos pesados ou grandes no bagageiro do teto, as características de condução do veículo se alteram em razão do deslocamento do centro de gravidade e do aumento da superfície de resistência ao vento.

- Fixar a carga sempre de maneira correta com cordas de amarração, cintas tensoras ou de fixação adequadas e em boas condições de uso.
- Cargas grandes, pesadas, longas ou planas atuam de forma negativa sobre a aerodinâmica do veículo, sobre o centro de gravidade e sobre o comportamento de direção.
- Evitar manobras de direção e de frenagem abruptas e súbitas.
- Adequar sempre a velocidade e a forma de condução às condições de visibilidade, do clima, da pista e do trânsito.

### ATENÇÃO



Se um bagageiro do teto *não* homologado para o veículo for instalado ou um bagageiro do teto for instalado num veículo *não* homologado para a instalação de um bagageiro do teto, isso poderá causar acidentes e ferimentos.

- Utilizar somente bagageiros do teto liberados pela Volkswagen para o veículo.
- Nunca montar um bagageiro do teto num veículo que não tenha sido homologado para a instalação de um bagageiro do teto.
- Se, neste caso, o bagageiro do teto for montado, este pode se soltar durante a condução e cair do teto do veículo.

### AVISO

A fixação de bagageiros do teto de qualquer tipo num veículo que *não* esteja homologado para a instalação de um bagageiro do teto pode causar danos significativos ao veículo.

## Colocar o bagageiro do teto

Observe  e  no início desse capítulo na página 180.

Por motivos de segurança, para o transporte de bagagem, bicicletas, pranchas de surfe, esquis e barcos são necessários bagageiros do teto especiais. Acessórios adequados podem ser obtidos numa Concessionária Volkswagen.

### Instalar o bagageiro do teto na longarina do bagageiro do teto

Instalar o bagageiro do teto de acordo com as instruções de montagem fornecidas → .

Após a montagem do bagageiro do teto, a respectiva estrutura do bagageiro pode ser fixada. → .

### Remover o bagageiro do teto nas seguintes situações

- O bagageiro de teto não é mais necessário.
- Antes de passar por um sistema de lavagem automático.
- A altura do veículo excede a altura necessária para passagem, por exemplo, numa garagem.

### AVISO

- A altura do veículo se altera pela montagem do bagageiro do teto e pelo volume de bagagem fixado nele. Comparar a altura do veículo com as alturas de passagem disponíveis, por exemplo, de viadutos e portões de garagem.
- As peças do veículo dependentes da versão no teto do veículo, por exemplo, antena do teto ou teto solar panorâmico, assim como o raio de abertura da tampa traseira não devem ser prejudicados pelo bagageiro do teto e pelo volume de bagagem.



### ATENÇÃO

A fixação inadequada do bagageiro do teto e da estrutura do bagageiro, assim como o uso inadequado, podem fazer com que a bagagem ou toda a estrutura se solte do teto do veículo, resultando em acidentes e ferimentos.

- Usar o bagageiro do teto e a estrutura do bagageiro somente quando estiverem fixados de maneira correta e em boas condições de uso.
- Instalar o bagageiro do teto e a estrutura do bagageiro sempre de maneira adequada. Observar impreterivelmente as instruções de instalação fornecidas pelo fabricante.
- Fixar o bagageiro do teto somente nos pontos previstos para a montagem.
- Instalar sempre de modo adequado os implementos do bagageiro especiais para bicicletas, esquis, pranchas de surfe etc. Observar impreterivelmente as instruções de instalação fornecidas pelo fabricante.
- Verificar as fixações do bagageiro do teto antes do início da condução e, se for o caso, reapertá-las após uma condução curta. Em caso de conduções mais longas, verificar os pontos aparafusados e as fixações a cada pausa.
- Não realizar alterações ou reparos no bagageiro do teto ou na estrutura do bagageiro.

 Um bagageiro do teto instalado aumenta a resistência do ar e, com isso, possivelmente reduz a autonomia do veículo.

## Carregar o bagageiro do teto

 Observe  e  no início desse capítulo na página 180.

### Carga máxima admissível sobre o teto

A carga máxima admissível sobre o teto é de **75 kg (165 lbs)**.

A carga sobre o teto é composta pelo peso do bagageiro do teto e da carga a ser transportada sobre o teto → .

É necessário sempre se informar sobre o peso do bagageiro do teto e do volume de bagagem a ser transportado. Se necessário, pesar a carga.

Na utilização de bagageiro do teto com menor capacidade de carga, não é possível utilizar a carga máxima admissível sobre o teto. Nesse caso, o sistema de bagageiro somente pode ser carregado até o limite de peso que está indicado nas instruções de instalação do fabricante.

### Distribuir o volume de bagagem

Distribuir o volume de bagagem uniformemente e proteger corretamente → .

## Verificar a fixação

Após a montagem do bagageiro do teto, percorrer um trajeto curto e verificar, a seguir, todos os elementos de fixação. Repetir a verificação periodicamente.

### ATENÇÃO

Se a carga máxima admissível sobre o teto indicada for excedida, podem ocorrer acidentes graves e danos significativos ao veículo.

- Nunca exceder a carga sobre o teto indicada, as cargas máximas admissíveis sobre os eixos e o peso bruto admissível do veículo.
- Não exceder a capacidade de carga do bagageiro do teto, mesmo se a carga máxima sobre o teto não tiver sido alcançada.

### ATENÇÃO

Carga solta ou fixada de maneira incorreta pode cair do bagageiro do teto e causar acidentes e ferimentos.

- Utilizar sempre cordas de amarração, cintas tensores ou de fixação adequadas e em boas condições de uso.

### AVISO

Atentar para que a tampa traseira, ao ser aberta, não colida com a bagagem do teto.

## Condução com reboque

### Informações sobre a condução com reboque

O veículo **não** está liberado para condução com reboque. Não deve ser instalado posteriormente um dispositivo de reboque.

### ATENÇÃO

A montagem de um dispositivo de reboque no veículo pode ocasionar acidentes e graves ferimentos ao conduzir o veículo.

- Nunca montar um dispositivo de reboque no veículo.

### AVISO

A montagem de dispositivos de reboque pode ocasionar danos ao veículo.

# Combustível e purificação do gás de escape

## Orientações de segurança para o manuseio de combustível

### ⚠️ ATENÇÃO

O manuseio inadequado de combustível pode causar explosões, incêndios, queimaduras graves e outros ferimentos.

- Antes de abastecer, desligar o motor, a ignição e o telefone móvel, bem como outros equipamentos de rádio.
- Ao abastecer, não entre no veículo para evitar descargas eletrostáticas.
- Assegurar que a tampa do tanque de combustível esteja bem fechada e o combustível não está vazando.
- Observar as indicações de segurança válidas e as prescrições locais para o manuseio com combustível.

### ⚠️ ATENÇÃO

O abastecimento incorreto pode provocar incêndio, ferimentos graves e danos ao veículo.

- Somente abastecer com combustíveis autorizados para o veículo.
- Não abastecer com combustíveis contendo metal e utilizar apenas aditivos de serviço autorizados pela Volkswagen na dosagem respectivamente liberada.
- Remover imediatamente o combustível que transbordou de todas as partes do veículo.

### ⚠️ CUIDADO

O combustível pode derramar do recipiente de reserva. Isto pode causar incêndios e ferimentos.

- Não levar nenhuma vasilha de reserva no veículo.

 Combustíveis podem poluir o meio ambiente. Recolher os fluidos que vazarem e descartar estes de modo profissional.

 Não é possível um destravamento emergencial da portinhola do tanque. Em caso de emergência, procure auxílio técnico especializado. ◀

# Tipos de combustível e abastecimento

## 📖 Introdução ao assunto

A portinhola do tanque está localizada no lado direito da traseira do veículo. ◀

## Identificação de combustíveis e normas de combustíveis

📖 Observe ⚠️ e ⚠️ na página 182.



**Fig. 124** No lado interno da portinhola do tanque: placa de indicação de combustível (representação esquemática).

### Placa de indicação de combustível

O tipo de combustível a ser abastecido depende da motorização do veículo. Na portinhola do tanque, há uma placa de indicação de combustível aplicada de fábrica contendo indicações do tipo mínimo de combustível necessário para o veículo → Fig. 124.

A denominação e o quadro informam quais combustíveis são adequados para o veículo. Nesse caso, trata-se de requisitos mínimos. O veículo não deve ser abastecido com outros combustíveis → ①.

### Normas de combustível

O combustível abastecido deve corresponder a uma das seguintes normas. O veículo não deve ser abastecido com outros combustíveis → ①.

Se não houver combustível das normas citadas, podem ser obtidas informações junto às Concessionárias Volkswagen ou empresas especializadas sobre quais combustíveis são adequados para o veículo.



## Gasolina



Fig. 125 Gasolina com fração de Etanol.

Gasolina com fração de Etanol. O número indica a fração máxima de etanol na gasolina, por exemplo, E5 para 5 % de etanol, no máximo.

Norma de combustível

- EN 228
- Resolução ANP N° 40 (Brasil)
- Resolución 576/2019 (Argentina)
- NOM-016-CRE-2016 (México)

## Etanol



Fig. 126 Etanol.

Norma de combustível

- DIN 51625
- EN 15293

### ⓘ AVISO

O abastecimento de combustível não compatível com a norma e não liberado pode causar redução do desempenho e danos significativos ao motor e ao sistema de combustível.

- Verificar antes do abastecimento, se a identificação da norma de combustíveis na bomba de combustível corresponde às exigências do veículo.
- Abastecer somente com combustíveis da norma e identificação mencionadas para evitar danos no sistema de combustível e falha do motor.

## Gasolina

📖 Observe ⚠️ e ⚠️ na página 182.

### Tipos de gasolina

Os tipos de gasolina se diferenciam na octanagem (ROZ). O veículo também pode ser abastecido com gasolina contendo um valor RON mais alto do que o necessário para o motor. Porém, isso não oferece

nenhuma vantagem com relação ao consumo de combustível ou à potência do motor.

A etiqueta de informação do combustível pode conter vários tipos de gasolina, por exemplo, **RON 95** mínimo 91. A octanagem em destaque, no exemplo RON 95, é o tipo de gasolina preferido para o qual o veículo foi projetado e otimizado. Somente se a classe preferencial, no exemplo RON 95, não estiver disponível, a classe alternativa de gasolina listada, no exemplo RON 91, poderá ser abastecida. Abasteça os veículos com motores a gasolina somente com combustível sem metal (sem chumbo, manganês ou ferro) e um teor de etanol máximo de 10 %. (E10) → ⓘ.

A qualidade do combustível influencia o comportamento de rodagem, a performance e a vida útil do motor. Abasteça com combustível que já contenha aditivos de combustível apropriados → ⓘ.

A Volkswagen recomenda "TOP TIER Detergent Gasoline", que é oferecida em algumas regiões, por exemplo, América do Norte, América Central e América do Sul. Mais informações sobre "TOP TIER Detergent Gasoline" se encontram disponíveis no site <http://www.toptiergas.com>.

### ⓘ AVISO

O abastecimento incorreto e aditivos de combustível inadequados podem ocasionar danos ao veículo.

- Verificar antes do abastecimento, se a indicação da norma de combustíveis na bomba de combustível corresponde às exigências do veículo.
- Se for o caso, utilizar somente aditivos de serviço aprovados pela Volkswagen na respectiva dosagem liberada.
- Abastecer apenas com combustível do índice de octanagem indicada ou mais elevada (ROZ). Se, em caso de emergência, o veículo precisar ser abastecido com gasolina de octanagem muito baixa, conduzir o motor somente com rotação média e com demanda mais baixa. Evitar altas rotações e forte demanda do motor. Assim que possível, reabastecer com combustível de octanagem suficiente.

## Etanol E85

📖 Observe ⚠️ e ⚠️ na página 182.

Veículos a etanol podem ser conduzidos com gasolina, etanol E85 ou todas as proporções de mistura destes dois combustíveis. O etanol E85 é uma mistura de 15% de gasolina (ROZ 95) e 85% de bioetanol, e contém um corante vermelho para identificação.

Na operação do motor multicomcombustível com etanol, o consumo de combustível chega a aumentar em aproximadamente um terço em relação à gasolina, no entanto, a emissão de CO<sub>2</sub> permanece menor em comparação com a operação com gasolina → ⓘ.

O motor pode ter maior dificuldade de dar a partida em caso de temperaturas externas inferiores a -10 °C (+14 °F) → Página 102.

### ⓘ AVISO

O etanol E85 pode conter impurezas, que podem causar corrosão.

- Abastecer com a maior parte de gasolina possível antes de deixar o veículo parado por um tempo longo.
- Abastecer completamente o tanque de combustível com gasolina (RON 95) a cada 15.000 km para diminuir as impurezas no motor causadas pelo uso de etanol E85.



2. Abrir a portinhola do tanque.
3. Girar a tampa do tanque e encaixá-la na abertura prevista na portinhola do tanque → Fig. 127.
4. Segurar a alça do bico da bomba virada para baixo para assegurar um bom abastecimento.
5. O tanque de combustível está cheio quando a bomba de abastecimento desliga pela primeira vez → ⚠.
6. Aparafusar a tampa do tanque no bocal de abastecimento do reservatório.
7. Fechar a portinhola do tanque.

Após o desligamento, não prosseguir abastecendo! O espaço de expansão no tanque de combustível pode ser preenchido com o combustível, por exemplo, por meio de aquecimento. Isso pode fazer com que o combustível transborde ou o processo de ventilação automático não funcione → Página 185.

### ⚠ ATENÇÃO

Ao encher demais o tanque de combustível, o combustível pode jorrar para fora e derramar. Isso pode causar incêndios, explosões e ferimentos graves.

- Não continuar abastecendo quando o bico de bomba desligar pela primeira vez.

### ⓘ AVISO

Se possível, esvazie o tanque de combustível a cada 6 meses até que a luz de controle se acenda e reabasteça ele. Isso é necessário para manter o funcionamento do sistema e a qualidade do combustível necessários para a condução.

- 🌿 Combustíveis podem poluir o meio ambiente. Recolher os fluidos que vazarem e descartar estes de modo profissional.



## Abastecer combustível

📖 Observe ⚠ e ⚠ na página 182.



Fig. 127 Atrás da portinhola do tanque: tampa do tanque (representação esquemática).

### Ventilar o tanque de combustível

O tanque de combustível é ventilado automaticamente se o botão de destravamento 🗑 for pressionado na porta do condutor.

Soa um sinal acústico e é exibido uma mensagem para a ventilação automática no display do instrumento combinado.

Se não for possível abrir a portinhola do tanque, observar as mensagens no display do instrumento combinado.

### Procedimento de abastecimento

1. Destruvar a portinhola do tanque com o botão 🗑 na porta do condutor.

## Purificação do gás de escape

### 📖 Introdução ao assunto

Os componentes relevantes para emissões de gases reduzem a emissão de poluentes:

- Catalisador → Página 185
- Filtro de partículas (dependendo da versão) → Página 185

### ⚠ ATENÇÃO

Os gases do escapamento do motor contêm monóxido de carbono, que pode ocasionar desmaios e morte.





- Não deixar o motor funcionando em ambientes fechados.
- Nunca dar a partida no motor em ambientes fechados.
- Não deixar o veículo sem supervisão com o motor funcionando.

## ATENÇÃO

As peças do sistema de escape esquentam muito. Isso pode causar incêndios.

- Desligar o veículo de modo que nenhuma peça do sistema de escape entre em contato com materiais facilmente inflamáveis por baixo do veículo, por exemplo, grama seca.
- Nunca utilizar proteção adicional na parte inferior do veículo ou produtos anticorrosivos para o tubo do escapamento, catalisadores, filtro de partículas ou placas de blindagem térmica.

## Catalisador

 **Observe**  e  na página 182 e  no início desse capítulo na página 184.





Para que o sistema de escape e o catalisador do motor a gasolina funcionem por mais tempo:

- Abastecer somente com gasolina sem chumbo.
- Nunca conduzir até o tanque de combustível estar vazio → Página 184.
- Nunca abastecer óleo de motor em excesso → Página 208.
- Não empurrar o veículo, mas sim utilizar auxílio de partida → Página 196.

Se ocorrerem falhas de ignição, queda de potência ou um mau funcionamento do motor durante a condução, reduzir imediatamente a velocidade e mandar verificar o veículo numa empresa especializada → Página 185. Do contrário, o combustível não queimado pode chegar ao sistema de escape e, conseqüentemente, à atmosfera. Além disso, o catalisador também pode ser danificado por superaquecimento.

 Mesmo com um sistema de purificação do gás de escape funcionando perfeitamente, é possível a formação de um odor de enxofre no gás de escape.

## Filtro de partículas

 **Observe**  e  na página 182 e  no início desse capítulo na página 184.

### Função



O filtro de partículas filtra (dependendo da versão) a fuligem do gás de escape.

### Regeneração





Na condução normal, o filtro se limpa sozinho. Se o filtro não puder se autolimpar (por exemplo, devido a condução sempre em trechos curtos), ocorre acumulação de fuligem no filtro. O filtro de partículas precisa de uma limpeza (regeneração).

Durante a regeneração, podem ocorrer ruídos, leves formação de odores e rotações maiores. Durante a condução e depois de desligado o motor, é possível que ocorra um acionamento por inércia do ventilador do radiador.

Para auxiliar a regeneração do filtro de partículas, a Volkswagen recomenda evitar conduções de curta distância constantes.

 A fuligem no filtro de partículas é periodicamente queimada sob altas temperaturas. Durante a regeneração periódica, a luz de controle amarela  não se acende.

## Solução de problemas

 **Observe**  e  na página 182 e  no início desse capítulo na página 184.

### Funcionamento do motor não adequado e falhas

Um funcionamento do motor não adequado ou avarias durante a condução podem indicar uma qualidade de ruim do combustível.

- Reduzir imediatamente a velocidade.
- Conduzir com rotações médias e baixa demanda do motor até a empresa especializada mais próxima.
- Se esses sinais surgirem logo após o abastecimento, desligar imediatamente o motor para evitar danos subseqüentes.
- Procurar auxílio técnico especializado.

### Filtro de partículas com acúmulo de fuligem

A luz de controle amarela  se acende.

Filtro de partículas com acúmulo de fuligem e uma regeneração é necessária.

O pré-requisito para a condução de regeneração é que o motor esteja quente.

### No caso de motores a gasolina

- Conduzir com uma velocidade mínima de 80 km/h.
- Tirar totalmente o pé do pedal do acelerador por um breve período para permitir que o veículo role com a marcha engatada.
- Repetir esse procedimento (acelerar e deixar rodar) até que a luz de controle se apague.
- Esse procedimento gera um processo de limpeza autônomo do filtro de partículas e pode demorar certo tempo. Se a luz de controle **não** se apagar, procurar uma empresa especializada imediatamente.

### Falha da ventilação automática do tanque de combustível

Se o tanque de combustível for aberto sem ventilação prévia, vapores de combustível fluirão dos bocalis de abastecimento. Eles podem causar cheiros breves.

Abrir o tanque de combustível sem ventilação:

- Pressionar o botão de destravamento . A portinhola do tanque é destravada sem a ventilação.
- Abrir a portinhola do tanque.

Reabastecimento no caso de a ventilação automática do tanque de combustível falhar:

- Segurar a alça do bico da bomba virada para baixo para assegurar um bom abastecimento.
- O bico da bomba pode se desligar prematuramente durante o reabastecimento devido à falta de ventilação.
- Somente nesse caso, continuar o processo de abastecimento com cuidado até que o tanque de combustível fique cheio.
- Se o processo de ventilação automática ainda não funcionar, procurar uma Concessionária Volkswagen ou uma empresa especializada para verificar o sistema de ventilação.

### Avaria relevante ao gás de escape

A luz de controle amarela  se acende.

Avaria num componente relevante ao gás de escape, que pode danificar o veículo.

- Procurar uma empresa especializada e mandar verificar o motor e o sistema de escape.

### Falha de combustão

A luz de controle amarela  pisca.

Há falhas de combustão que podem danificar o veículo.

- Procurar uma empresa especializada e mandar verificar o motor e o sistema de escape.

### ATENÇÃO

Para outros condutores no trânsito, as manobras de direção inesperadas podem causar acidentes.

- Adequar sempre a velocidade e a forma de condução às condições de visibilidade, do clima, da pista e do trânsito.
- Observe as prescrições específicas do país respectivo no trânsito nas ruas.



Se as luzes de controle estiverem acesas ou piscando, deve se contar com avarias e com um aumento de consumo de combustível do motor. <

# Autoajuda

## Ferramentas de bordo

### Introdução ao assunto

Ao sinalizar o veículo quebrado, observar as determinações legais do respectivo país.

### ATENÇÃO

Uma ferramenta de bordo, um kit de reparo dos pneus, uma roda sobressalente ou de emergência soltos podem ser arremessados pelo interior do veículo durante manobras de direção ou de frenagem repentinas, bem como num acidente, e causar ferimentos graves.

- Garanta sempre que as ferramentas de bordo, o kit de reparo dos pneus ou a roda de emergência estejam fixados com segurança no compartimento de bagagem.

### ATENÇÃO

Uma ferramenta de bordo inadequada ou danificada pode ocasionar acidentes e ferimentos.

- Nunca trabalhe com uma ferramenta de bordo inadequada ou danificada.

## Acomodação

Observe  no início desse capítulo na página 187.

As ferramentas de bordo podem se encontrar em diferentes lugares no veículo, por exemplo, sob o assoalho do compartimento de bagagem → Página 177 ou no compartimento de bagagem num porta-objetos lateral.

Conforme a variante do equipamento, o veículo pode conter uma caixa solta com as ferramentas de bordo no compartimento de bagagem. Esse ferramenta de bordo adicionado é previsto para a possível troca de pneu de inverno e não precisa ser levado permanentemente no veículo.

 Girar o macaco para sua posição original após o uso para que ele possa ser guardado com segurança.

## Componentes das ferramentas de bordo

Observe  no início desse capítulo na página 187.

O escopo das ferramentas de bordo depende do país e da versão. Em alguns países, também pode haver um dispositivo de teste da pressão dos pneus no veículo. A seguir está descrito o escopo máximo:

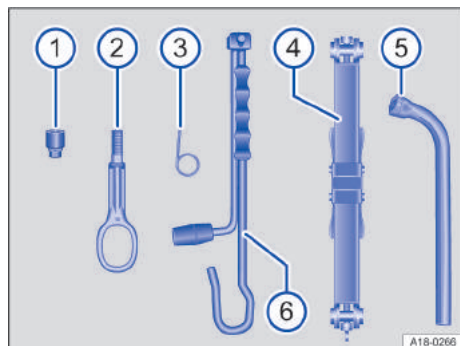

Fig. 128 Componentes da ferramenta de bordo (representação esquemática).

- ① Adaptador do parafuso de roda antifurto.  
A Volkswagen recomenda levar sempre o adaptador dos parafusos das rodas no veículo junto à ferramenta de bordo. Na parte dianteira do adaptador, está gravado o **número de código** da proteção dos parafusos das rodas. Com base nesse número, é possível adquirir um adaptador substituto em caso de perda. Anotar o número de código da proteção dos parafusos das rodas e guardar separadamente do veículo.
- ② Argola de reboque rosqueável.
- ③ Ganchos extratores para retirar as coberturas das centrais das rodas, as calotas integrais ou as coberturas dos parafusos de roda.
- ④ Macaco. Antes de guardar o macaco novamente, retornar a garra do macaco por completo.
- ⑤ Chave de roda.
- ⑥ Manivela.

### Realizar a manutenção do macaco

Normalmente, o macaco não possui ciclos de manutenção. Se necessário, lubrificar o macaco com graxa universal.

# Palhetas dos limpadores dos vidros

## Posição de serviço

Na posição de serviço, os braços dos limpadores dos vidros podem ser erguidos do para-brisa. Para colocar os limpadores do para-brisa na posição de serviço, proceder conforme segue:

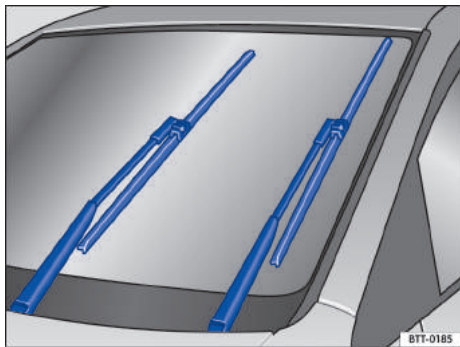

Fig. 129 Limpadores dos vidros na posição de serviço.

### Ativar a posição de serviço através da alavanca dos limpadores dos vidros

- A tampa dianteira → Página 204, a porta do condutor e a porta do passageiro dianteiro devem estar fechadas.
- Ligar e desligar a ignição.
- Pressionar a alavanca dos limpadores dos vidros levemente no sentido **Movimento único dos limpadores do para-brisa** → Página 80.

### Erguer os braços dos limpadores dos vidros do para-brisa

- Antes de erguer os braços dos limpadores dos vidros, colocá-los na posição de serviço → ⓘ.
- Para erguer um braço dos limpadores dos vidros, segurá-lo **somente** pela área de fixação da palheta dos limpadores dos vidros.
- Antes do início da condução, encostar os braços dos limpadores dos vidros novamente sobre o para-brisa! Pressionar a alavanca dos limpadores dos vidros levemente no sentido **Movimento único dos limpadores do para-brisa** para retornar os braços dos limpadores dos vidros novamente à posição inicial.

## ⚠ AVISO

Para evitar danos à tampa dianteira, ao para-brisa e aos braços dos limpadores dos vidros:

- Erga os braços dos limpadores dos vidros apenas na posição de serviço.
- Encoste os braços dos limpadores dos vidros sempre no para-brisa antes do início da condução. ◀

## Limpar e trocar as palhetas dos limpadores dos vidros

O veículo é equipado de fábrica com palhetas dos limpadores dos vidros revestidas com uma camada de grafite. A camada de grafite faz com que as palhetas dos limpadores dos vidros deslizem silenciosamente sobre o vidro. Uma camada de grafite danificada pode, entre outros, elevar o nível de ruído durante a limpeza do para-brisa.

Verificar regularmente a condição das palhetas dos limpadores dos vidros. Trocar as **palhetas dos limpadores dos vidros com atrito** se estiverem danificadas ou limpá-las se estiverem sujas → ⚠.

Palhetas dos limpadores dos vidros danificadas devem ser trocadas imediatamente. As palhetas dos limpadores dos vidros podem ser obtidas numa empresa especializada.

### Limpar as palhetas dos limpadores dos vidros

**Observar nos limpadores dos vidros no para-brisa:** colocar os braços dos limpadores dos vidros na posição de serviço antes de rebater para fora → Página 188.

- Para erguer um braço dos limpadores dos vidros, segurá-lo **somente** pela área de fixação da palheta dos limpadores dos vidros.
- Com uma esponja úmida, limpar cuidadosamente as palhetas dos limpadores dos vidros → ⓘ.
- Baixar cuidadosamente os braços dos limpadores dos vidros no vidro.

## Trocar as palhetas dos limpadores dos vidros do para-brisa

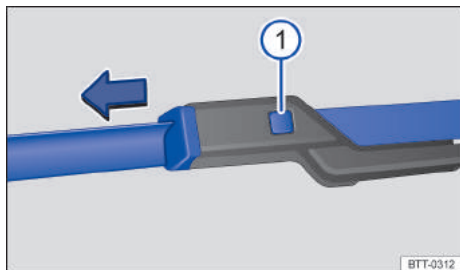

Fig. 130 Trocar as palhetas dos limpadores dos vidros do para-brisa.

- Antes de erguer os braços dos limpadores dos vidros, colocá-los na posição de serviço → Página 188.
- Para erguer um braço dos limpadores dos vidros, segurá-lo **somente** pela área de fixação da palheta dos limpadores dos vidros.
- Manter o botão de destravamento pressionado e, ao mesmo tempo, puxar a palheta dos limpadores dos vidros para fora, no sentido da seta → Fig. 130 ①.
- Introduzir a nova palheta dos limpadores dos vidros **de mesmo tamanho e modelo** no braço dos limpadores dos vidros até encaixar.
- Baixar cuidadosamente os braços dos limpadores dos vidros no para-brisa.

## Trocar a palheta dos limpadores do vidro traseiro

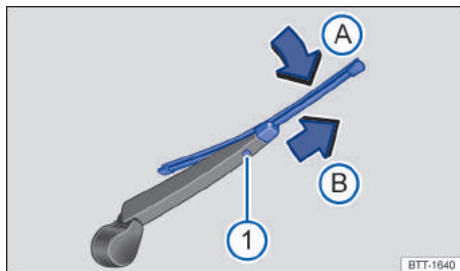

Fig. 131 Trocar a palheta dos limpadores do vidro traseiro.

- Para erguer um braço dos limpadores dos vidros, segurá-lo **somente** pela área de fixação da palheta dos limpadores dos vidros.
- Erguer e rebater para fora o braço do limpador do vidro traseiro.
- Manter o botão de destravamento pressionado → Fig. 131 ①.

- Incliná-la a palheta dos limpadores do vidro na direção do braço dos limpadores do vidro traseiro → Fig. 131 (seta A) e, ao mesmo tempo, retirar no sentido da seta B. Para isso, poderá ser necessário um esforço um pouco maior.
- Introduzir a nova palheta dos limpadores dos vidros **de mesmo comprimento e versão** no braço dos limpadores dos vidros no sentido contrário ao da seta → Fig. 131 (seta B), até que ela se encaixe. Agora a palheta dos limpadores dos vidros deverá estar em posição rebatida para fora → Fig. 131 (seta A).
- Colocar o braço do limpador do vidro traseiro no vidro, com cuidado.

### ⚠ ATENÇÃO

Palhetas dos limpadores dos vidros gastas ou sujas reduzem a visibilidade e aumentam o risco de acidentes e de ferimentos graves.

- Substituir as palhetas dos limpadores do para-brisa sempre que estiverem danificadas ou gastas e não limparem mais os vidros de forma satisfatória.

### ⓘ AVISO

Palhetas dos limpadores dos vidros danificadas ou sujas podem riscar o vidro.

- Não utilize produto de limpeza contendo solventes, esponjas duras e outros objetos pontiagudos, pois o revestimento de grafite das palhetas dos limpadores dos vidros pode ser danificado durante a limpeza.
- Não limpe os vidros das portas com combustível, removedor de esmalte de unha, solvente de tinta ou líquidos semelhantes.

**i** Se permanecerem resíduos de cera provenientes de sistemas de lavagem automáticos e outros conservantes sobre o para-brisa e o vidro traseiro, isso pode causar movimentos vibratórios nos limpadores dos vidros. Remover resíduos de cera com um produto de limpeza especial ou com panos de limpeza.

## Iluminação externa

### 📖 Introdução ao assunto

Antes da troca de uma lâmpada incandescente, verifique se é uma lâmpada incandescente ou uma lâmpada de LED que queimou. Normalmente, as lâmpadas incandescentes podem ser trocadas por você mes-

mo. Quando a iluminação externa, conforme versão e modelo, for de tecnologia LED, a troca das lanternas de LED ou dos LEDs individuais por você mesmo não é possível. A queima de LEDs individuais pode ser uma indicação para a possível ocorrência de queima de outros LEDs. Nesse caso, as lanternas de LED devem ser verificadas e, se necessário, trocadas por uma empresa especializada.

A condução com dispositivos de iluminação externa queimados pode ser ilegal.

### Especificações adicionais de lâmpadas incandescentes

Algumas lâmpadas incandescentes do farol ou das lanternas traseiras podem apresentar determinadas especificações de fábrica que divergem das lâmpadas incandescentes convencionais. A respectiva designação consta no soquete da lâmpada ou no bulbo de vidro.

### ATENÇÃO

Poderão ocorrer acidentes se a rua não estiver suficientemente iluminada e o veículo for visto somente com dificuldade ou não for visto por outros condutores.

### ATENÇÃO

Uma troca de lâmpada incandescente executada de forma incorreta pode causar acidentes e ferimentos graves.

- Antes de qualquer trabalho no compartimento do motor, ler e observar sempre os alertas → Página 202. O compartimento do motor de todos os veículos é uma área perigosa e pode causar ferimentos graves.
- As lâmpadas incandescentes de halogênio estão sob pressão e podem estourar durante a substituição.
- Trocar a lâmpada incandescente em questão somente se ela estiver totalmente fria.
- Nunca realizar uma troca de lâmpada incandescente se não estiver familiarizado com as ações necessárias. Se houver insegurança sobre o que fazer, os trabalhos necessários deverão ser realizados por uma empresa especializada.
- Não segurar o bulbo de vidro da lâmpada incandescente com os dedos descobertos. Impresões digitais remanescentes sobre a lâmpada incandescente evaporam com o calor quando ela é ligada e deixam o refletor "opaco".
- Na carcaça do farol e na carcaça da lanterna traseira existem peças com arestas afiadas. Proteger as mãos na troca de lâmpadas incandescentes.

### AVISO

Se, após a troca de uma lâmpada incandescente, a cobertura de borracha ou as capas de plástico da carcaça do farol não tiverem sido montadas corretamente, poderão ocorrer danos no sistema elétrico – principalmente pela penetração de água. <

### Lista de controle "Informações sobre a troca de lâmpadas incandescentes"

☑ Observe ⚠ e ! no início desse capítulo na página 189.

#### Lista de controle

Executar as seguintes ações para a troca de uma lâmpada incandescente, sempre na sequência indicada → ⚠:

1. Estacionar o veículo, na medida do possível, a uma distância segura do fluxo de trânsito, num piso plano e firme.
2. Ligar o freio de estacionamento eletrônico → Página 137.
3. Desligar a luz → Página 74.
4. Posicionar a alavanca dos indicadores de direção na posição neutra → Página 73.
5. Trazer a alavanca seletora para a posição P → Página 104.
6. Desligar a ignição.
7. Deixar a iluminação de orientação se apagar → Página 77.
8. Deixar a lâmpada incandescente envolvida esfriar.
9. Verificar se há algum fusível visivelmente queimado → Página 191.
10. Trocar a lâmpada incandescente envolvida conforme instrução → ⚠. Uma lâmpada incandescente pode ser trocada somente por uma nova do mesmo modelo. A respectiva designação consta no soquete da lâmpada ou no bulbo de vidro.
11. Não segurar o bulbo de vidro da lâmpada incandescente com os dedos descobertos. A impressão digital remanescente evaporaria com o calor da lâmpada incandescente acesa e se depositaria sobre o refletor, prejudicando a capacidade de iluminação do farol.
12. Verificar o funcionamento da lâmpada incandescente após uma troca. Caso a lâmpada não funcione, poderá não ter sido colocada corretamen-



te, ter queimado novamente ou o conector pode não estar corretamente encaixado.

- Após cada troca de lâmpada incandescente na parte dianteira do veículo, a regulagem do farol deve ser realizada por uma Concessionária Volkswagen ou por uma empresa especializada.

### ⚠️ ATENÇÃO

A inobservância da lista de controle, importante para a própria segurança, pode causar acidentes e ferimentos graves.

- Seguir sempre as ações da lista de controle e observar as precauções de segurança geralmente válidas.

### 📢 AVISO

Remover e instalar as lâmpadas sempre com cuidado, evitando danos na pintura do veículo ou em outras peças do veículo.

## Trocar a lâmpada incandescente do indicador de direção

📖 Observe ⚠️ e 📢 no início desse capítulo na página 189.

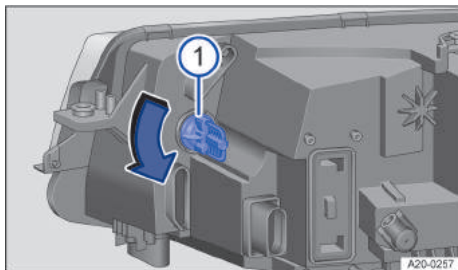

**Fig. 132** Parte traseira do farol direito: mudar a lâmpada incandescente para indicadores de direção.

Executar as ações somente na sequência indicada:

1. Observar a lista de controle e executar as ações → Página 190.
2. Abrir a tampa dianteira ⚠️ → Página 202.
3. Girar e extrair o suporte da lâmpada → Fig. 132 ① no sentido da seta.
4. Trocar a lâmpada incandescente queimada por uma lâmpada incandescente nova do mesmo modelo.

5. Inserir cuidadosamente o suporte da lâmpada no farol e girar até o batente no sentido contrário da seta.
6. Fechar a tampa dianteira ⚠️ → Página 202.



A figura mostra o farol direito por trás. O farol dianteiro esquerdo possui configuração igual espelhada.

## Trocar os fusíveis

### 📖 Introdução ao assunto

Em razão do contínuo desenvolvimento do veículo, dependendo da versão, a classificação dos fusíveis condicionada aos equipamentos e da proteção compartilhada de diversos consumidores elétricos por meio de um fusível, um esquema completo dos locais de fusíveis não é possível no momento da impressão. Informações detalhadas sobre a disposição dos fusíveis podem ser obtidas numa Concessionária Volkswagen.

Basicamente, vários consumidores elétricos podem estar protegidos em conjunto por um fusível. Por outro lado, também é possível que vários fusíveis pertençam a um consumidor.

Substituir os fusíveis somente depois que a causa da falha tiver sido eliminada. Se um fusível novo queimar novamente após um curto período, o sistema elétrico deve ser verificado por uma empresa especializada.

### ⚠️ ATENÇÃO

A alta tensão do sistema elétrico pode causar choques elétricos, graves queimaduras e a morte!

- Nunca encoste nos condutores elétricos do sistema de ignição.
- Evite curtos-circuitos no sistema elétrico.

### ⚠️ ATENÇÃO

O uso de fusíveis inadequados, o reparo de fusíveis e a conexão em ponte de um circuito elétrico sem fusíveis podem causar um incêndio e ferimentos graves.



- Nunca instale fusíveis que tenham uma resistência maior.
- Substitua os fusíveis somente por fusíveis com a mesma intensidade (mesma cor e inscrição) e o mesmo tamanho.
- Nunca repare fusíveis.
- Nunca substitua fusíveis por uma tira de metal, um clipe de escritório ou similares.

## ⚠ AVISO

- Para evitar danos ao sistema elétrico do veículo, antes da troca de um fusível é necessário que a ignição, a luz e todos os consumidores elétricos estejam desligados.
- Durante a troca de fusível, certificar-se de que nenhuma ignição possa ser ligada.
- Se um fusível for substituído por um de maior intensidade, poderão surgir danos também em outras partes do sistema elétrico.
- Caixas de fusíveis abertas devem ser protegidas contra a penetração de impurezas e umidade. Impurezas e umidade nas caixas de fusíveis podem causar danos ao sistema elétrico.
- Desinstalar cuidadosamente as coberturas das caixas de fusíveis e reinstalar corretamente para evitar danos no veículo.



 No veículo, há outros fusíveis além dos indicados neste capítulo. Estes devem ser trocados somente por uma empresa especializada.

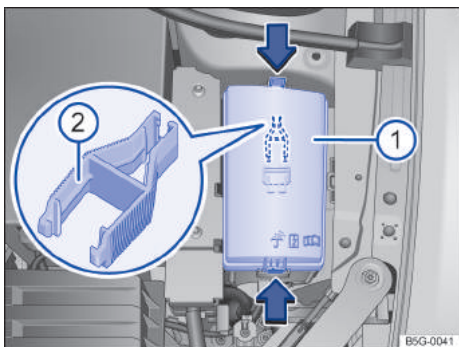

## Fusíveis no compartimento do motor

 Observe  e  no início desse capítulo na página 191.



**Abrir a caixa de fusíveis no compartimento do motor**





**Fig. 133** No compartimento do motor: cobertura  da caixa de fusíveis com pinça de plástico .

1. Abrir a tampa dianteira  → Página 202.
2. Pressionar os travamentos no sentido da seta → Fig. 133  para destravar a cobertura da caixa de fusíveis.

3. Remover a cobertura por cima.
4. Para *instalação*: colocar a cobertura sobre a caixa de fusíveis e pressionar para baixo até que a cobertura trave de forma audível nos dois lados.

No lado interno da cobertura da caixa de fusíveis ou no suporte para fusíveis, pode haver uma pinça de plástico → Fig. 133  para a extração dos fusíveis. 

## Tabela dos fusíveis do compartimento do motor

 Observe  e  no início desse capítulo na página 191.

A tabela mostra os locais dos fusíveis dos consumidores relevantes ao condutor. A primeira coluna da tabela contém o local de instalação, as outras colunas o tipo do fusível, a corrente nominal e os consumidores protegidos. 

Dependendo do mercado e do modelo do veículo podem ocorrer divergências em relação aos números de segurança e locais de instalação listados na tabela. Se necessário, consultar uma Concessionária Volkswagen a respeito da exata disposição dos fusíveis.

## Disposição dos fusíveis

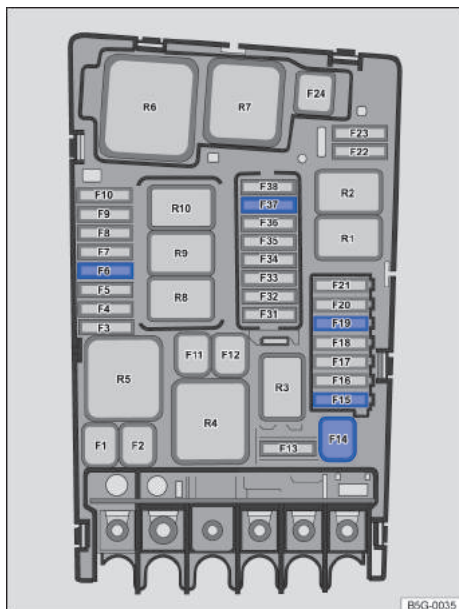

**Fig. 134** No compartimento do motor: locais de instalação dos fusíveis.

Slot → Fig. 134:

- F6** 7,5 ampere, ATO®, sensor da lanterna de freio.
- F15** 15 ampere, ATO®, buzina.
- F19** 30 ampere, ATO®, limpador do para-brisa dianteiro.

## Fusíveis no painel de instrumentos

ⓘ Observe ⚠ e ⚠ no início desse capítulo na página 191.



**Fig. 135** À esquerda do volante: cobertura da caixa de fusíveis no painel de instrumentos (representação esquemática).

### Abriu e fechar a caixa de fusíveis do painel de instrumentos

- Empurrar a cobertura para o lado no sentido da seta e removê-la → Fig. 135.
- Para *instalar*, pressionar a cobertura no sentido contrário ao da seta nos alojamentos do painel de instrumentos, até que encaixe de forma audível → Fig. 135.

Dependendo da versão, uma pinça de plástico pode estar localizada na parte interna da cobertura para extração dos fusíveis.

## Tabela dos fusíveis do painel de instrumentos

Observe  e  no início desse capítulo na página 191.

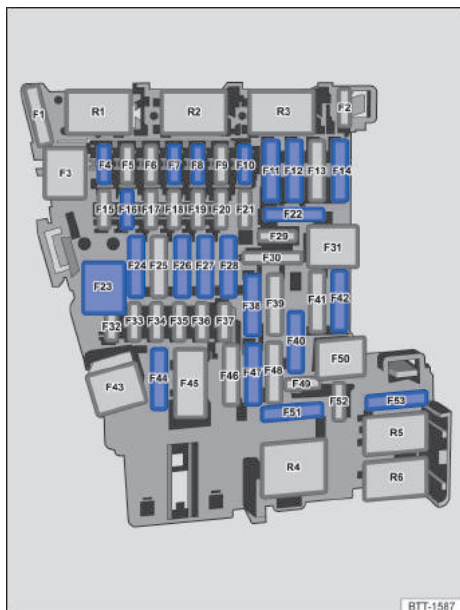

**Fig. 136** No painel de instrumentos: disposição dos fusíveis.

A tabela mostra os locais os fusíveis dos consumidores relevantes ao condutor. A primeira coluna da tabela contém o local de instalação, as outras colunas o tipo do fusível, a corrente nominal e os consumidores protegidos.

Dependendo do mercado e do modelo do veículo podem ocorrer divergências em relação aos números de segurança e locais de instalação listados na tabela. Se necessário, consultar uma Concessionária Volkswagen a respeito da exata disposição dos fusíveis.

Slot → **Fig. 136:**



- F7** 10 A, MINI®, painel de comando do ar-condicionado ou do sistema de ventilação e aquecimento, relé do aquecedor do vidro traseiro.
- F8** 7,5 A, MINI®, interruptor das luzes (luz de condução), sensor de chuva e de luz, freio de estacionamento eletrônico.
- F10** 7,5 A, MINI®, display, painel de comando do sistema Infotainment.

- F11** 40 A, ATO®, iluminação externa esquerda.
- F12** 25 A, ATO®, sistema Infotainment.
- F14** 40 A, ATO®, regulador do ventilador.
- F16** 7,5 A, MINI®, telefone.
- F23** 20 A, JCASE®, teto de vidro elétrico.
- F24** 40 A, ATO®, iluminação externa direita.
- F26** 30 A, ATO®, aquecimento dos bancos.
- F27** 30 A, ATO®, iluminação interna.
- F40** 20 A, ATO®, acendedor de cigarro, tomadas. Observar a posição de instalação, local do fusível montado de fábrica conforme representado na figura.
- F42** 40 A, ATO®, travamento central.
- F47** 15 A, ATO®, limpador do vidro traseiro.
- F53** 30 A, ATO®, aquecedor do vidro traseiro.



Os vidros elétricos e os bancos elétricos podem ser protegidos por meio do **disjuntores automáticos** que, depois de removida a sobrecarga, por exemplo, vidros das portas congelados, se reativam automaticamente após alguns segundos.

## Trocar os fusíveis queimados

Observe  e  no início desse capítulo na página 191.

### Preparações

- Desligar a ignição, a luz e todos os consumidores elétricos.

### Reconhecer fusível queimado

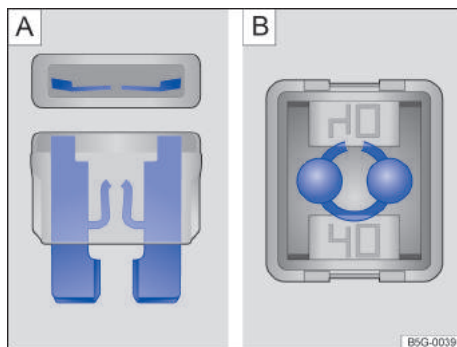

**Fig. 137** Fusível queimado (representação esquemática).

- Um *fusível plano* (ATO®, MINI®) queimado é reconhecido de cima ou de lado pela carcaça transparente.

rente nas faixas metálicas derretidas → Fig. 137 **A**.

- Um fusível tipo cartucho (JCASE®) queimado é reconhecido, por cima, pela carcaça transparente na faixa metálica derretida → Fig. 137 **B**.

#### Versões de fusíveis

- Fusível plano padrão (ATO®).
- Fusível plano pequeno (MINI®).
- Fusível de bloqueio (JCASE®).

#### Identificação da cor dos fusíveis

##### Fusíveis (ATO - MINI - MAXI).

Cor Amperagem

Preto 1 A

Lilás 3 A

Laranja 5 A

Marrom 7,5 A

Vermelho 10 A

Azul 15 A

Amarelo 20 A

Branco ou claro 25 A

Verde 30 A

verde claro 40 A

##### Fusíveis (JCASE)

Azul 20 amperes

Rosa 30 A

Verde 40 A

Vermelho 50 A

Amarelo 60 A

#### Trocar os fusíveis

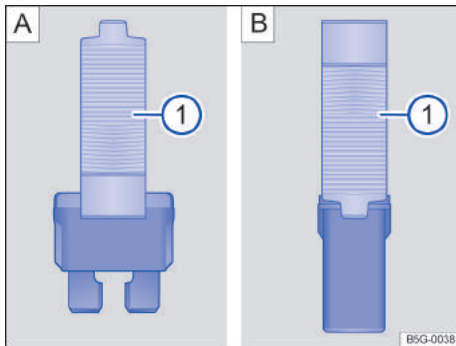

Fig. 138 Retirar ou colocar o fusível com a pinça de plástico (representação esquemática).

1. Se necessário, tirar a pinça de plástico da caixa de fusíveis ou da cobertura da caixa de fusíveis correspondente → Fig. 138 **1**.
2. De acordo com o modelo do fusível, colocar o grampo adequado do alicate de plástico sobre o fusível, desde cima ou pela lateral → Fig. 138.
3. Retirar o fusível.
4. Caso o fusível esteja queimado, substituir o fusível por um novo da *mesma* intensidade (mesma cor e inscrição) e do *mesmo* tamanho → **1**.
5. Depois de instalar um novo fusível, se for o caso, recolocar a pinça de plástico na cobertura.
6. Colocar a cobertura de volta ou fechar a tampa da caixa de fusíveis.

#### **AVISO**

Se um fusível for substituído por outro de maior intensidade, poderão surgir danos em outras partes do sistema elétrico.

## Auxílio à partida

### Introdução ao assunto

O veículo não deve ser puxado por razões técnicas → **1**.

Se o motor não der partida porque a bateria do veículo 12 V está descarregada, é possível utilizar a bateria do veículo 12 V de outro veículo para a partida.

Para auxílio à partida, é necessário um cabo auxiliar de partida adequado.

A seção transversal do condutor para cabo auxiliar de partida:

- Para veículos com motor a gasolina no mínimo 25 mm<sup>2</sup> (0,038 pol<sup>2</sup>).

#### **ATENÇÃO**

A utilização inadequada dos cabos auxiliares de partida e um auxílio à partida realizado de forma incorreta podem causar a explosão da bateria do veículo 12 V e ferimentos graves. Para reduzir o risco de explosão da bateria do veículo 12 V, observar o seguinte:

- Todos os trabalhos na bateria do veículo 12 V e no sistema elétrico podem causar queimaduras químicas, incêndios ou choques elétricos graves. Antes de qualquer trabalho na bateria 12 V do veículo, ler e observar sempre os alertas e precauções de segurança → Página 214.

- A bateria do veículo que fornece corrente deve ter a mesma tensão (12 V) e aproximadamente a mesma capacidade (ver gravação na bateria do veículo) que a bateria do veículo 12 V descarregada.
- Nunca recarregar uma bateria do veículo 12 V congelada ou que tenha sido descongelada. Uma bateria do veículo 12 V descarregada já pode congelar em temperaturas em torno de 0 °C (+32 °F).
- Uma bateria do veículo 12 V congelada ou que tenha sido descongelada deve ser substituída.
- Durante o auxílio à partida, uma mistura de gás detonante altamente explosiva é formada na bateria do veículo 12 V. Manter fogo, faíscas, chamas expostas e cigarros em brasa sempre distantes da bateria do veículo 12 V. Nunca utilizar um telefone móvel enquanto os cabos auxiliares de partida estão sendo conectados e desconectados.
- Os cabos auxiliares de partida nunca devem entrar em contato com peças giratórias no compartimento do motor.
- Nunca confundir o polo positivo com o polo negativo ou conectar os cabos auxiliares de partida incorretamente.
- Observar o manual de instruções do fabricante do cabo auxiliar de partida.

### ⚠ AVISO

Para evitar danos consideráveis ao sistema elétrico no veículo, observar o seguinte:

- Cabos auxiliares de partida conectados incorretamente podem provocar um curto-circuito.
- Utilizar apenas cabos auxiliares de partida com pinças de polos totalmente isoladas.
- Não deve haver contato entre os veículos, do contrário, poderá haver fluxo de corrente ao conectar os polos positivos.

### ⚠ AVISO

Existem riscos de danos se o veículo for puxado. ◀

## Ponto de auxílio à partida (ponto de aterramento)

📖 Observe ⚠ e ⚠ no início desse capítulo na página 195.

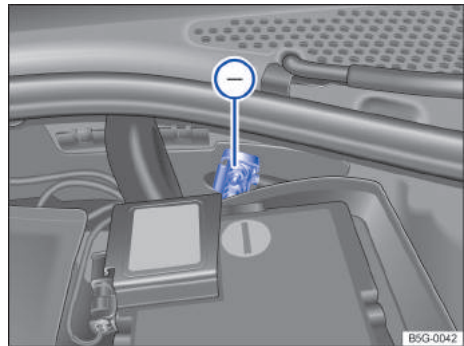

Fig. 139 No compartimento do motor: ponto de auxílio à partida (ponto de aterramento).

- ⊖ O ponto de auxílio à partida (ponto de aterramento) serve para conectar o cabo auxiliar de partida preto → Fig. 139.

Executar o auxílio à partida (ponto de aterramento) somente através destes ponto de auxílio à partida. ◀

## Executar o auxílio à partida

📖 Observe ⚠ e ⚠ no início desse capítulo na página 195.

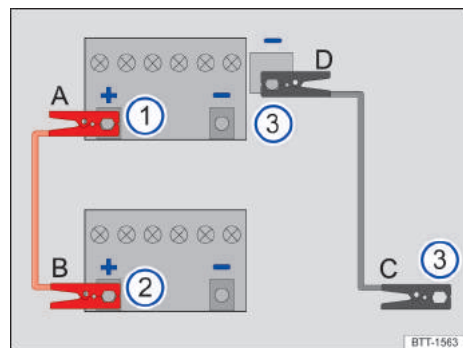

Fig. 140 Esquema para conexão dos cabos auxiliares de partida.

- ① Veículo com bateria do veículo 12 V descarregada a que recebe auxílio à partida.
- ② Veículo com a bateria do veículo 12 V fornecedora de corrente que dá auxílio à partida.
- ③ Ponto de aterramento adequado: de preferência, ponto de auxílio à partida preferencial (ponto de aterramento), uma peça de metal parafusada firmemente no bloco do motor ou o próprio bloco do motor.

A bateria do veículo de 12 V descarregada deve estar corretamente conectada à rede elétrica do veículo.

Os veículos não devem encostar um no outro. Caso contrário, já poderia haver circulação de corrente no momento da conexão dos polos positivos.

Atentar para o contato metálico suficiente das pinças conectadas nos polos.

Caso o motor não comece a funcionar, interromper o processo de partida após dez segundos e repetir após cerca de um minuto.

Se o motor não funcionar, procurar auxílio técnico especializado.

### Conectar o cabo auxiliar de partida

Conectar o cabo auxiliar de partida somente na sequência **A – B – C – D** → Fig. 140.

Nunca conectar o cabo auxiliar de partida *preto* no polo negativo (-) da bateria do veículo 12 V. Uma conexão no polo negativo pode levar a uma false avaliação do estado da bateria do veículo 12 V entre os componentes eletrônicos do veículo.

- Desligar a ignição nos dois veículos → Página 99.
- Se necessário, abrir a cobertura da bateria do veículo 12 V no compartimento do motor → Página 214.
- Conectar uma extremidade do cabo auxiliar de partida *vermelho A* no polo positivo + da bateria do veículo com a bateria do veículo 12 V descarregada → Fig. 140 ① → ⚠.
- Conectar a outra extremidade do cabo auxiliar de partida *vermelho B* ao polo positivo (+) do veículo fornecedor de corrente elétrica → Fig. 140 ②.
- Conectar uma extremidade do cabo auxiliar de partida *preto C*, de preferência, em um ponto de auxílio da partida (ponto de aterramento), ou então, em uma peça metálica maciça firmemente aparafusada com o bloco do motor ou no próprio bloco do motor do veículo que gera corrente → Fig. 140 ③.
- Conectar a outra extremidade do cabo auxiliar de partida *preto D* do veículo híbrido com a bateria 12 V do veículo descarregada, de preferência, em

um ponto de auxílio da partida (ponto de aterramento), ou então, em uma peça maciça de metal parafusada firmemente com o bloco do motor ou no próprio bloco do motor → Fig. 140 ③ → ⚠.

- Dispor os condutores do cabo auxiliar de partida de modo que não entrem em contato com peças giratórias do compartimento do motor.

### Dar partida no motor

- Ligar o motor do veículo fornecedor de corrente e deixar funcionando em ponto morto.
- Ligar o motor do veículo com a bateria do veículo 12 V descarregada e esperar dois a três minutos até que o motor “funcione de maneira regular”.

### Remover o cabo auxiliar de partida

- Antes de desconectar o cabo auxiliar de partida, desligar o farol baixo, se estiver ligado.
- Ligar o ventilador do sistema de ventilação e aquecimento ou o ar-condicionado e o desembaçador do vidro traseiro do veículo com a bateria do veículo 12 V descarregada, para reduzir picos de tensão no momento da desconexão dos cabos.
- Desconectar o cabo auxiliar de partida com o motor em funcionamento somente na sequência **D – C – B – A** → Fig. 140.
- Se for o caso, fechar a cobertura da bateria.
- Procurar uma empresa especializada e mandar verificar a bateria do veículo 12 V.

## ⚠ ATENÇÃO

Um auxílio à partida executado de forma incorreta pode provocar a explosão da bateria do veículo 12 V e ferimentos graves. Para reduzir o risco de explosão da bateria do veículo 12 V, observar o seguinte:

- Todos os trabalhos na bateria do veículo 12 V e no sistema elétrico podem causar queimaduras químicas, incêndios ou choques elétricos graves. Antes de qualquer trabalho na bateria 12 V do veículo, ler e observar sempre os alertas e precauções de segurança → Página 214.
- Usar sempre óculos e luvas de proteção e nunca se debruçar sobre a bateria do veículo 12 V.
- Conectar os cabos na sequência correta – primeiro o cabo positivo, depois o cabo negativo.
- Nunca conectar o cabo negativo em peças do sistema de combustível ou nas mangueiras do freio.
- As partes não isoladas das pinças nos polos não devem ter contato entre si. Além disso, o cabo conectado no polo positivo da bateria do veículo

12 V não deve entrar em contato com peças do veículo condutoras de corrente.

- Verificar o visor da bateria do veículo 12 V, se necessário, utilizar uma lanterna. Caso esteja amarelo-claro ou incolor, não executar o auxílio à partida e procurar auxílio técnico especializado.
- Evitar descargas eletrostáticas nas imediações da bateria do veículo 12 V. O gás detonante que escapa da bateria do veículo 12 V pode se inflamar pela formação de faíscas.
- Nunca executar o auxílio à partida se a bateria do veículo 12 V estiver danificada, congelada ou tenha sido descongelada.

### ⚠ AVISO

Depois de executar o auxílio à partida, procurar imediatamente uma empresa especializada e mandar verificar a bateria do veículo 12 V.

## Rebocar

### 📖 Introdução ao assunto

Rebocar exige uma certa prática, principalmente se for utilizado um cabo de reboque. Ambos os condutores devem estar familiarizados com as particularidades do processo de rebocagem. Condutores sem prática não devem rebocar.

Atentar para que não ocorram forças de tração não suportáveis e tensões exageradas causadas por solavancos. Fora de estradas pavimentadas, existe sempre o risco de sobrecarregar as peças de fixação.

Ao rebocar, respeitar as prescrições legais.

### Rebocar

Rebocar é como se denomina a tração de um veículo que não está em condições de ser conduzido, necessitando da ajuda de outro veículo.

O veículo pode ser rebocado com uma barra de reboque ou um cabo de reboque. Com o motor parado, a transmissão não é lubrificada o suficiente em velocidades mais altas e maiores distâncias:

- A velocidade máxima admissível é 50 km/h (30 mph).
- O trajeto máximo admissível é 50 km (30 milhas).

### Cabo de reboque, barra de reboque

A melhor forma e mais segura de rebocar é com uma barra de reboque. Somente se não houver uma barra de reboque disponível, um cabo de reboque deve ser utilizado.

O cabo de reboque deve ser elástico, para que ambos os veículos sejam poupados. Utilizar um cabo de fibra sintética ou um cabo de material elástico similar.

### Rebocar com um veículo de reboque

Se seu veículo deve ser levantado num eixo para rebocar, isto pode ocorrer segundo a combinação transmissão e acionamento apenas nos seguintes eixos:

**Tração dianteira:**

**Transmissão automática** Eixo dianteiro

**Tração nas quatro rodas (4Motion):**

**Transmissão automática** Eixo dianteiro

### ⚠ ATENÇÃO

Ao rebocar um veículo, o comportamento de direção e o efeito de frenagem se alteram bastante.

### ⚠ ATENÇÃO

Nunca rebocar um veículo sem corrente.

- Nunca remover a chave do veículo da ignição ou desligar a ignição com o botão de partida durante o reboque. A trava mecânica da coluna de direção ou a trava eletrônica da coluna de direção poderia assim encaixar repentinamente. Nesse caso, não é mais possível manobrar o veículo. Isto pode causar acidentes, ferimentos graves e a perda de controle do veículo.
- Se, no processo de rebocagem, o veículo ficar sem corrente, interromper imediatamente o processo de rebocagem e procurar auxílio técnico especializado.

### ⚠ AVISO

A rebocagem com um cabo de reboque ou barra de reboque pode causar danos ao veículo.

- Reboque o veículo com um cabo de reboque ou barra de reboque com muito cuidado.
- Se possível, solicite a rebocagem do veículo imobilizado com um carro de reboque.

### ⚠ AVISO

Ao empurrar o veículo com as mãos, as lanternas traseiras, os spoilers traseiros no vidro traseiro e as grandes superfícies da lataria podem ser danificados e o spoiler traseiro poderá se desprender.

- Ao empurrar o veículo com as mãos, não fazer pressão sobre as lanternas traseiras, os spoilers traseiros no vidro traseiro e as grandes superfícies da lataria.



## AVISO

A remoção e instalação da cobertura e da argola de reboque podem danificar o veículo, por exemplo, a pintura do veículo.



- Remover e instalar cuidadosamente a cobertura e a argola de reboque para não danificar o veículo.

## AVISO

Usar uma argola de reboque que não seja adequada para o veículo pode danificá-lo.

- Utilizar sempre a argola de reboque fornecida ao seu próprio veículo nas ferramentas de bordo ou uma argola de reboque adequada para o veículo para realizar o reboque.

## Orientações sobre rebocagem

 **Observe**  e  no início desse capítulo na página 198.

Durante o reboque, o veículo rebocado pode exibir o sentido para rebocar apesar das luzes de advertência ligadas. Para isso, com a ignição ligada, acionar a alavanca dos indicadores de direção no sentido desejado. A luz de advertência é interrompida enquanto os indicadores de direção são utilizados. Assim que a alavanca dos indicadores de direção estiver novamente na posição neutra, a luz de advertência é ativada automaticamente.

### Quando o próprio veículo não deve ser rebocado?



Nas seguintes situações, o veículo não deve ser rebocado:

- A bateria do veículo 12V está descarregada.
- A indicação no instrumento combinado não funciona corretamente.
- O percurso de reboque é mais longo que 50 quilômetros (30 milhas).
- Não é possível trazer a alavanca seletora da transmissão automática para a posição de ponto morto (posição N).
- O freio de estacionamento eletrônico não pode ser liberado.
- O travamento da coluna de direção não pode ser liberado.
- A livre movimentação das rodas ou o funcionamento da direção não pode mais ser assegurados depois de um acidente.

Se o veículo não puder ser rebocado sobre as próprias rodas devido às condições mencionadas acima,

procurar auxílio técnico especializado e, se for o caso, chamar um guincho para transportar o veículo. 

## Rebocar

 **Observe**  e  no início desse capítulo na página 198.

Prender o cabo ou a barra de reboque somente nos pontos previstos para este fim:

- Argola de reboque

### Preparações

- Atentar para que o cabo de reboque não esteja torcido. Do contrário, uma argola de reboque pode girar para fora ao rebocar.
- Ligar a ignição e as luzes de advertência em ambos os veículos. No entanto, se for o caso, observar as diferentes prescrições denominadas.
- Observar as instruções para rebocar na literatura de bordo do veículo de terceiros.

### Veículo que puxa (dianteiro)

- Só dar a partida corretamente se o cabo de reboque estiver esticado.
- Acelerar cuidadosamente.
- Evitar manobras de direção e de frenagem súbitas.
- Não exceder a carga de reboque admissível do veículo.

### Veículo puxado (atrás)

- Certificar-se de que a ignição está ligada para que o volante não esteja travado e que a lanterna dos indicadores de direção e os limpadores dos vidros possam ser operados, se necessário.
- Soltar o freio de estacionamento eletrônico.
- O servofreio e a direção assistida operam apenas com o motor funcionando. Caso contrário, o pedal do freio deverá ser pressionado com muito mais força e mais força deverá ser aplicada para dirigir.
- Certificar-se de que o cabo de reboque esteja sempre esticado.
- Selecionar a posição da alavanca seletora N.

## ATENÇÃO

Nunca fixar o cabo ou a barra de reboque aos componentes do eixo ou do chassi. Esses podem ser danificados e causar acidentes e ferimentos graves.

- Procure auxílio técnico especializado e, se for o caso, chame um guincho para transportar o veículo.

## ⚠ AVISO

O veículo apenas pode ser rebocado se for alcançado o nível de carga da bateria do veículo 12 V e o freio de estacionamento eletrônico e o travamento da coluna de direção puderem ser liberados. Com falha de energia ou avarias no sistema elétrico, o motor deve, se necessário, ser ligado com o auxílio à partida para liberar o freio de estacionamento e travamento da coluna de direção.



## Instalar a argola de reboque na parte traseira

📖 Observe ⚠ e ⚠ no início desse capítulo na página 198.

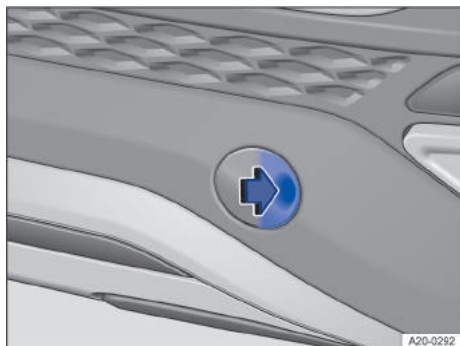

Fig. 141 No para-choque traseiro à direita: remover cobertura.

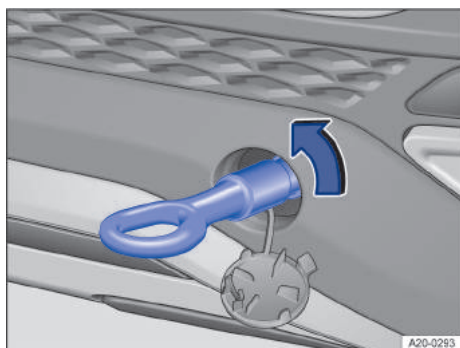

Fig. 142 No para-choque traseiro à direita: rosquear a argola de reboque.

## ⚠ AVISO

Dependendo da versão e do país, atrás da cobertura há um alojamento da argola de reboque. Antes de rebocar, verifique se há um alojamento com conexão roscada para a argola de reboque. Do contrário, procurar auxílio técnico especializado e, se for o caso, chamar um guincho para transportar o veículo.

A argola de reboque deve ser sempre transportada no veículo.

Observar as orientações para a rebocagem → Página 199.

### Instalar a argola de reboque na parte traseira

- Retirar a argola de reboque do jogo de ferramentas de bordo no compartimento de bagagem → Página 187.
- Pressionar na região lateral da cobertura no sentido da seta para soltar o encaixe da cobertura → Fig. 141.
- Remover a cobertura e deixar pendurar no veículo.
- Girar a argola de reboque tão firmemente quanto possível **no sentido da seta** para o alojamento → Fig. 142, → ⚠. Utilizar um objeto apropriado com o qual a argola de reboque possa ser rosqueada com firmeza no alojamento.
- Após o processo de rebocagem, remover a argola de reboque desparafusando-a **no sentido contrário ao da seta**.
- Colocar a capa de cobertura no respectivo entalhe e pressionar para dentro até esta encaixar.
- Se necessário, limpar a argola de reboque e recolocá-la nas ferramentas de bordo, no compartimento de bagagem.

## ⚠ AVISO

- A argola de reboque deve estar sempre rosqueada firmemente e por completo no alojamento. Caso contrário, a argola de reboque pode ser arrancada do seu alojamento durante a rebocagem.



## Montar a argola de reboque dianteira

📖 Observe ⚠ e ⓘ no início desse capítulo na página 198.



Fig. 143 No para-choque dianteiro à direita: retirar cobertura.

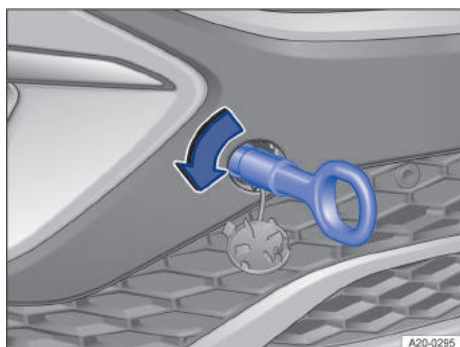

Fig. 144 No para-choque dianteiro à direita: rosquear a argola de reboque.

### ⓘ AVISO

Dependendo da versão e do país, atrás da cobertura há um alojamento da argola de reboque. Antes de rebocar, verifique se há um alojamento com conexão roscada para a argola de reboque. Do contrário, procurar auxílio técnico especializado e, se for o caso, chamar um guincho para transportar o veículo.

A argola de reboque deve ser sempre transportada no veículo.

Observar as orientações para a rebocagem → Página 199.

## Montar a argola de reboque dianteira

- Retirar a argola de reboque do jogo de ferramentas de bordo no compartimento de bagagem → Página 187.
- Pressionar na região lateral da cobertura no sentido da seta para soltar o encaixe da cobertura → Fig. 143.
- Remover a cobertura para frente e deixar pendurada no veículo.
- Girar a argola de reboque tão firmemente quanto possível **no sentido da seta** para o alojamento → Fig. 144 , → ⓘ. Utilizar um objeto apropriado com o qual a argola de reboque possa ser rosqueada com firmeza no alojamento.
- Após o processo de rebocagem, remover a argola de reboque desparafusando-a **no sentido contrário ao da seta**.
- Colocar a capa de cobertura no respectivo entalhe e pressionar para dentro até esta encaixar.
- Se necessário, limpar a argola de reboque e recolocá-la nas ferramentas de bordo, no compartimento de bagagem.

### ⓘ AVISO

A argola de reboque deve estar sempre rosqueada firmemente e por completo no alojamento. Caso contrário, a argola de reboque pode ser arrancada do seu alojamento durante a rebocagem. <

# Verificar e reabastecer

## No compartimento do motor

### Orientações de segurança para trabalhos no compartimento do motor

O compartimento do motor de um veículo é uma área perigosa. Por esse motivo, trabalhos no compartimento do motor somente devem ser realizados por conta própria quando se estiver familiarizado com a atividade e com as ações preventivas de segurança válidas e os consumíveis e fluidos de serviço corretos, bem como se as ferramentas adequadas estiverem à disposição! Os trabalhos inadequados podem causar ferimentos graves → ⚠. Se for o caso, mandar realizar todos os trabalhos numa empresa especializada. Para isto, a Volkswagen recomenda procurar uma Concessionária Volkswagen.

Antes de qualquer trabalho no motor ou no compartimento do motor, parar sempre o veículo com segurança sobre um piso horizontal e resistente.

#### ⚠ ATENÇÃO

Movimentos involuntários do veículo durante os trabalhos de manutenção podem causar ferimentos graves.

- Nunca trabalhar sob o veículo se este não estiver seguro contra movimentação. Se for necessário trabalhar sob o veículo enquanto as rodas estiverem em contato com o solo, o veículo deve estar parado em uma superfície plana, as rodas devem estar bloqueadas e a chave do veículo deve estar fora do cilindro da ignição.
- Se for necessário trabalhar sob o veículo, este deve ser apoiado adicionalmente de modo seguro com cavaletes adequados. O macaco não é suficiente para essa finalidade e pode falhar, o que pode causar ferimentos graves.
- O sistema Start-Stop deve estar desativado manualmente.

#### ⚠ ATENÇÃO

O compartimento do motor de todo veículo é uma área perigosa e pode causar ferimentos graves!

- Em todos os trabalhos, ser sempre extremamente prevenido e cauteloso, bem como observar as precauções de segurança geralmente válidas. Nunca assumir um risco pessoal.
- Nunca realizar trabalhos no compartimento do motor se não estiver familiarizado com as ações necessárias. Se houver insegurança sobre o que fazer, os trabalhos necessários deverão ser rea-

lizados por uma empresa especializada. Ferimentos graves podem resultar de trabalhos realizados incorretamente.

- Nunca abrir ou fechar a tampa dianteira enquanto estiver saindo vapor ou líquido de arrefecimento. Vapor quente ou líquidos de arrefecimento do motor quentes podem causar queimaduras graves. Esperar sempre até não ouvir nem ver mais nenhum vapor ou líquido de arrefecimento saindo do compartimento do motor.
- Deixar sempre o motor esfriar antes de abrir a tampa dianteira.
- Peças quentes do motor ou do sistema de escape podem queimar a pele se tocadas.
- Quando o motor tiver esfriado, observar o seguinte antes de abrir a tampa dianteira:
  - Ligar o freio de estacionamento eletrônico e colocar a alavanca seletora na posição **P** ou a alavanca da transmissão na posição neutra.
  - Desligar a ignição, retirar a chave do veículo do cilindro da ignição e guardar em local seguro e distante do veículo para que, principalmente em caso de veículo com Keyless Access, a ignição não possa ser ligada e dar partida no motor de combustão interna acidentalmente.
  - Manter crianças sempre afastadas do compartimento do motor e nunca deixá-las desassistidas.
- O sistema de arrefecimento do motor está sob pressão com o motor quente. Nunca abrir a tampa do reservatório de expansão do líquido de arrefecimento do motor com o motor quente. Caso isso seja feito, o líquido de arrefecimento do motor pode respingar e causar queimaduras e outros ferimentos graves.
  - Girar a tampa do reservatório de expansão do líquido de arrefecimento do motor lentamente e com muito cuidado, no sentido anti-horário, e ao mesmo tempo pressionar a cobertura levemente para baixo.
  - Proteger sempre o rosto, as mãos e os braços do líquido de arrefecimento quente ou do vapor com um pano grande e espesso.
- Ao reabastecer, não derramar fluidos sobre partes do motor ou sobre o sistema de escape. Os fluidos derramados podem causar incêndios.

#### ⚠ ATENÇÃO

A alta tensão do sistema elétrico pode causar choques elétricos, queimaduras, ferimentos graves e a morte!

- Nunca colocar o sistema elétrico em curto-circuito. A bateria do veículo 12 V poderia explodir.
- Para reduzir o risco de um choque elétrico e de ferimentos graves, enquanto o motor estiver em funcionamento ou durante a partida, nunca tocar nos cabos elétricos do sistema de ignição.
- Nunca encostar nos cabos elétricos e nas conexões das lâmpadas de descarga de gás.

### ATENÇÃO

No compartimento do motor, encontram-se peças girando que podem causar ferimentos graves.

- Nunca encostar no ventilador do radiador ou na área do ventilador do radiador. O contato com as lâminas do rotor pode causar ferimentos graves. O ventilador é controlado por temperatura e pode ligar por conta própria – mesmo com a ignição desligada e a chave do veículo retirada do cilindro da ignição.
- Quando for necessário realizar trabalhos durante o processo de partida ou com o motor em funcionamento, existe um perigo de morte devido às peças giratórias, por exemplo, correia poly-V, alternador e ventilador do radiador e devido ao sistema de ignição de alta tensão. Agir sempre com extrema cautela.
  - Atentar sempre para que nenhuma parte do corpo, joias, gravatas, peças de roupa folgadas e cabelos compridos possam alcançar peças giratórias do motor. Antes do trabalho, remover sempre joias e gravatas, prender cabelos compridos para cima e apertar todas as peças de roupa contra o corpo para evitar que se prendam em peças do motor.
  - Acionar o pedal do acelerador sempre com cautela e nunca de modo descuidado. O veículo pode entrar em movimento mesmo com o freio de estacionamento eletrônico ligado.
- Não deixar nenhum objeto, por exemplo, panos de limpeza ou ferramentas, no compartimento do motor. Objetos deixados para trás podem causar deficiências de funcionamento, danos ao motor e um incêndio.

### ATENÇÃO

Isolamentos adicionais, como cobrir o compartimento do motor, podem avariar o funcionamento do motor, causar incêndios e ocasionar ferimentos graves.

- Nunca cobrir o motor com capas ou outros isolamentos.

### ATENÇÃO

Fluidos e alguns materiais no compartimento do motor são facilmente inflamáveis e podem causar incêndios e ferimentos graves!

- Nunca fumar nas proximidades do compartimento do motor.
- Nunca trabalhar nas proximidades de chamas expostas ou faíscas.
- Nunca derramar fluidos sobre o motor. Estes podem inflamar com peças quentes do motor e causar ferimentos.
- Se forem necessários trabalhos no sistema de combustível ou no sistema elétrico, observar o seguinte:
  - Desconectar sempre a bateria do veículo 12 V. Atentar para que o veículo esteja destravado quando a bateria do veículo 12 V for desconectada, pois, caso contrário, o sistema de alarme antifurto será ativado.
  - Nunca trabalhar perto de aquecimentos, aquecedores de passagem ou outras chamas expostas.
- Ter sempre à mão um extintor de incêndio funcional e inspecionado.

### AVISO

Ao reabastecer ou trocar os fluidos, atentar para que os fluidos corretos sejam abastecidos nas aberturas de enchimento corretas. A utilização de fluidos incorretos pode resultar em deficiências de funcionamento graves e danos no motor.



Fluidos que vazam do veículo contaminam o meio ambiente. Por esse motivo, verificar o piso sob o veículo regularmente. Se houver manchas de fluidos no assoalho, o veículo deverá ser verificado por uma empresa especializada. Remover corretamente os fluidos derramados.

## Preparar o veículo para trabalhos no compartimento do motor

### Lista de controle

Realizar as seguintes ações sempre na sequência indicada antes de qualquer trabalho no compartimento do motor → Página 204:

1. Parar o veículo sobre piso plano e firme.
2. Pisar no pedal do freio e manter pressionado até que a prontidão para condução seja encerrada.
3. Ligar o freio de estacionamento eletrônico → Página 137.

4. Trazer a alavanca seletora para a posição P → Página 104.
5. Encerrar a prontidão para condução.
6. Se for o caso, remover a chave do veículo e guardá-la fora do veículo para que ele não seja ligado inadvertidamente.
7. Deixar o motor esfriar suficientemente.
8. Manter sempre outras pessoas afastadas do compartimento do motor.
9. Assegurar o veículo para que não se desloque

### **⚠ ATENÇÃO**

A inobservância da lista de controle, importante para a própria segurança, pode causar ferimentos graves.

- Seguir sempre as ações da lista de controle e observar as precauções de segurança geralmente válidas.

## **Abrir e fechar a tampa dianteira**

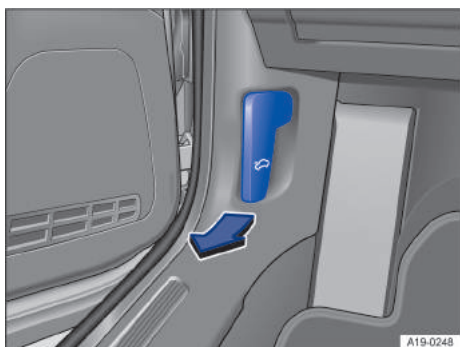

**Fig. 145** Na área para os pés no lado do condutor: alavanca de destravamento da tampa dianteira (representação esquemática).

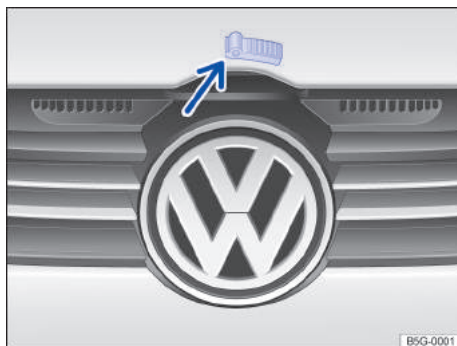

**Fig. 146** Acima da grade do radiador: alavanca de comando da tampa dianteira (representação esquemática).

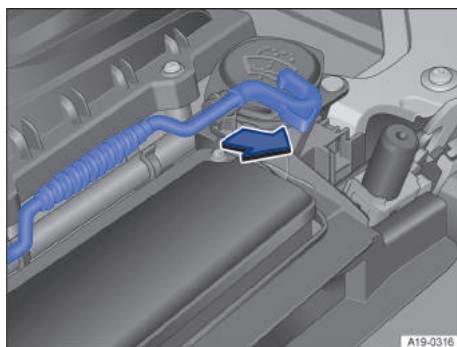

**Fig. 147** No compartimento do motor: haste de sustentação da tampa no suporte.

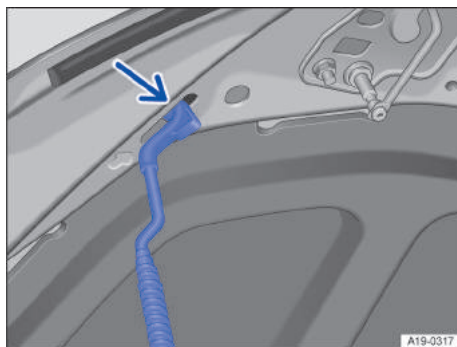

**Fig. 148** Na tampa dianteira: alojamento para a haste de sustentação da tampa.

### **Abrir a tampa dianteira**

- Abrir a porta do condutor e puxar a alavanca de destravamento no sentido da seta → Fig. 145. A tampa dianteira salta para fora da trava do su-

porte do fecho devido à força da mola → Página 205.

- Levantar um pouco a tampa dianteira e, ao mesmo tempo, pressionar a alavanca de acionamento no sentido da seta → Fig. 146 para abrir totalmente a tampa dianteira.
- Remover a haste de sustentação da tampa no sentido da seta do suporte → Fig. 147 e introduzir na abertura → Fig. 148.

### Fechar a tampa dianteira

- Levantar um pouco a tampa dianteira e segurar.
- Desenganchar a haste de sustentação da tampa da abertura → Fig. 147 e introduzir no suporte → Fig. 146.
- Soltar a tampa dianteira na trava do suporte do fecho a cerca de 20 cm (8 in) – não pressionar!

Se a tampa dianteira não estiver fechada corretamente, abri-la novamente e fechar.

A tampa dianteira fechada corretamente fica rente às peças adjacentes da carroceria → .

No indicador do display do instrumento combinado, a tampa dianteira não é mais exibida em negrito → Página 205 ou a exibição apaga.

### ATENÇÃO

Uma tampa dianteira fechada incorretamente pode se abrir subitamente durante a condução e obstruir a visibilidade dianteira. Isso pode causar acidentes e ferimentos graves.

- Após fechar a tampa dianteira, verificar se a trava encaixou corretamente no suporte do fecho.
- Se for constatado durante a condução que a tampa dianteira não está fechada corretamente, ligar as luzes de advertência, desacelerar cuidadosamente, parar imediatamente e fechar a tampa dianteira.
- Abrir ou fechar a tampa dianteira somente se não houver ninguém em seu raio de abertura.

### AVISO

- Para evitar danos à tampa dianteira e aos braços dos limpadores dos vidros, somente abrir a tampa dianteira com o funcionamento dos limpadores dos vidros desligado e os limpadores dos vidros rebatidos.

## Indicador do display



**Fig. 149** No display do instrumento combinado: tampa dianteira aberta ou não fechada corretamente (representação esquemática).

Uma representação simbólica no display do instrumento combinado indica que a tampa dianteira está aberta ou não fechada corretamente → Fig. 149.

 **Não prosseguir!** Se necessário, levantar mais uma vez a tampa dianteira e fechar novamente.

A representação também é visível com a ignição desligada e se apaga alguns minutos depois que o veículo for trancado com as portas fechadas.

### ATENÇÃO

A inobservância das indicações de advertência pode ocasionar paradas do veículo no trânsito, acidentes e ferimentos graves.

- Nunca ignorar as indicações de advertência.
- Parar o veículo assim que for possível e seguro.

 De acordo com o modelo do instrumento combinado, a representação dos símbolos pode variar.

## Fluidos e recursos

**Todos os fluidos e recursos** são constantemente aperfeiçoados como, por exemplo, líquido de arrefecimento do motor e baterias do veículo. Em caso de motores de combustão interna, adicionalmente óleos do motor. Por isso, a troca de fluidos e recursos deve ser realizada por uma empresa especializada. As Concessionárias Volkswagen são sempre informadas sobre as modificações.

## ⚠️ ATENÇÃO

Fluidos e recursos inadequados, bem como sua utilização incorreta, podem causar acidentes, ferimentos graves, queimaduras e intoxicação.

- Conservar fluidos somente em recipientes originais fechados.
- Nunca utilizar latas de alimentos, garrafas ou outros recipientes vazios para armazenar fluidos, pois assim há risco de que o fluido armazenado possa ser ingerido por outras pessoas.
- Manter os fluidos e recursos fora do alcance de crianças.
- Ler e atentar sempre para as informações e alertas das embalagens dos fluidos.
- Ao usar produtos que liberam vapores tóxicos, trabalhar sempre ao ar livre ou em áreas abertas ou bem ventiladas.

## ⚠️ AVISO

- Reabastecer apenas com fluidos adequados. Não confundir os fluidos em nenhuma hipótese. Caso contrário, podem ocorrer deficiências de funcionamento graves ou um dano do motor!

🌿 Fluidos derramados podem poluir o meio ambiente. Os fluidos devem ser removidos e descartados em recipientes adequados e de forma tecnicamente e ambientalmente correta.

## Água dos lavadores dos vidros



Fig. 150 No compartimento do motor: tampa do reservatório de água dos lavadores do para-brisa.

Verificar regularmente o nível de água dos lavadores do para-brisa e, se necessário, reabastecer.

No bocal do reservatório de água dos lavadores do para-brisa, encontra-se uma peneira. A peneira se-

para as partículas de sujeira grandes no abastecimento dos bicos dos lavadores do para-brisa. Remover a peneira somente para limpar. Se a peneira estiver danificada ou se não estiver presente, tais partículas de sujeira podem entrar no sistema durante o abastecimento e levar ao entupimento dos bicos dos lavadores do para-brisa.

- Abrir a tampa dianteira ⚠️ → Página 204.
- O reservatório de água dos lavadores do para-brisa pode ser reconhecido pelo símbolo 🚰 na tampa → Fig. 150.
- Verificar se ainda há água suficiente nos lavadores dos vidros.
- Para reabastecer, misturar água limpa (não utilizar água destilada) com um produto de limpeza de vidro adequado → ⚠️. Observar as prescrições para mistura na embalagem.
- Em caso de temperaturas externas baixas, acrescentar um aditivo anticongelante para que a água não se congele → ⚠️.

O reservatório de água dos lavadores dos vidros tem capacidade para cerca de 3,0–7,5 litros (3,1–7,9 quarts) dependendo do veículo e da versão.

## ⚠️ ATENÇÃO

Nunca misturar aditivo do líquido de arrefecimento ou aditivos semelhantes inadequados à água dos lavadores dos vidros. Isso pode causar a formação de uma película oleosa sobre o vidro que reduz bastante a visibilidade.

## ⚠️ AVISO

- Nunca misture um produto de limpeza com outro produto de limpeza. Isso pode causar a coagulação dos componentes e, com isso, provocar o entupimento dos bicos dos lavadores do para-brisa. ⚠️

## Óleo do motor

### 📖 Introdução ao assunto

Os óleos do motor estão preparados para os requisitos dos motores, dos sistemas de limpeza dos gases de escape e da qualidade do combustível. No caso de todos os motores a combustão interna, o óleo do motor entra em contato, por condições de funcionamento, com resíduos de combustão e combustível, o que tem efeito sobre o envelhecimento do óleo do motor. O óleo do motor correto é importante para o funcionamento e para a vida útil do motor. O motor é abastecido de fábrica com um óleo multivisco-



so de baixa fricção que, geralmente, pode ser utilizada ao longo de todo o ano.

A Volkswagen recomenda que as trocas do óleo do motor sejam sempre realizadas numa Concessionária Volkswagen.

Informações referentes às luzes de advertência e de controle que acendem se encontram em Solução de problemas no fim do capítulo → Página 210.





### ATENÇÃO

Se manuseado de forma inadequada, o óleo do motor pode causar queimaduras e outros ferimentos graves.

- Usar sempre óculos de proteção durante o manuseio do óleo do motor.
- O óleo do motor é tóxico e deve ser conservado fora do alcance de crianças.
- Conservar o óleo do motor somente em recipientes originais fechados. Isto vale também para o óleo usado até o momento de seu descarte.
- O contato frequente com o óleo do motor pode causar lesões na pele. Em caso de contato com o óleo do motor, lavar a pele cuidadosamente com água e sabão.
- Com o motor em funcionamento, o óleo do motor fica extremamente quente, podendo causar queimaduras graves. Deixar sempre o motor esfriar.

 O vazamento ou derramamento do óleo do motor pode poluir o meio ambiente. Fluidos de freio derramados devem ser coletados e descartados de forma tecnicamente e ambientalmente correta.

## Normas do óleo do motor

 **Observe**  e  na página 202 e  no início desse capítulo na página 206.

Informe-se em uma empresa especializada sobre qual óleo do motor é adequado para o seu veículo. Para isto, a Volkswagen recomenda procurar uma Concessionária Volkswagen.

Se o óleo do motor recomendado pela empresa especializada não estiver disponível, outro óleo de motor pode ser reabastecido em caso de emergência. Para não danificar o motor, pode ser reabastecido até a próxima troca de óleo somente no máximo 0,5 litro do seguinte óleo do motor:

— Motores a gasolina sem filtro de partículas: norma VW 502 00 e ACEA A3/B4 ou API SN (API SM).

— Motores a gasolina com filtro de partículas: norma VW 504 00, VW 508 00 e ACEA C3 ou API CJ-4.

— Motores MultFuel: norma VW 508 88 e ACEA A3/B4.

Se você não souber se o veículo está equipado com um filtro de partículas, consultar uma empresa especializada. Para isto, a Volkswagen recomenda procurar uma Concessionária Volkswagen.

A Volkswagen recomenda o uso de óleo original Volkswagen.





### AVISO

- Não misturar aditivos lubrificantes adicionais ao óleo do motor. Danos causados por tais aditivos estão excluídos da cobertura em garantia.
- A Volkswagen recomenda usar óleos do motor homologados de acordo com a norma Volkswagen correspondente. A utilização de óleos do motor que não correspondam a essas exigências de qualidade podem causar dano no motor.

### AVISO

Se o motor tiver sido abastecido com o óleo de motor conforme as normas VW 502 00, VW 504 00, VW 505 01, VW 507 00, VW 508 00, VW 508 88 ou VW 509 00, reabastecer com óleo do motor da mesma norma, se possível. Caso contrário, podem ocorrer danos no motor.

## Troca do óleo do motor

 **Observe**  e  na página 202 e  no início desse capítulo na página 206.

O óleo do motor deve ser trocado regularmente. Observar qual intervalo de serviço é válido para o veículo. Mais informações sobre os intervalos de serviço encontram-se no capítulo Serviço → Página 241.

A troca de óleo do motor e do filtro exigem ferramentas especiais, conhecimentos especializados e descarte correto de óleo usado. Por isso, procure uma empresa especializada para a troca de óleo do motor e do filtro. Para isto, a Volkswagen recomenda procurar uma Concessionária Volkswagen.

Aditivos no óleo do motor fazem com que ele, mesmo novo, escureça após um curto período de rotação do motor. Isso é normal e não é motivo para que o óleo do motor seja trocado com mais frequência.

## ⚠️ ATENÇÃO

Se em casos excepcionais você mesmo precisar trocar o óleo do motor, observar os seguintes pontos:

- Usar sempre óculos de proteção.
- Deixar sempre o motor esfriar totalmente para evitar queimaduras.
- Manter os braços na horizontal quando desparafusar o parafuso de drenagem do óleo com os dedos para evitar que o óleo drenado possa escorrer pelo braço.
- Utilizar um recipiente apropriado para a coleta do óleo usado, que possa comportar no mínimo a quantidade total de óleo do motor.
- Nunca utilizar latas de alimentos, garrafas ou outros recipientes vazios para armazenar o óleo do motor, pois assim o óleo do motor ali contido nem sempre poderá ser reconhecido por outras pessoas.
- O óleo do motor é tóxico e deve ser conservado fora do alcance de crianças.

🍃 Antes de uma troca do óleo do motor, encontrar primeiramente um local para o descarte adequado do óleo usado.

🍃 Descartar o óleo usado de forma ambientalmente correta. Nunca descartar o óleo usado em jardins, áreas florestais, esgoto, ruas e vias, rios ou afluentes.

## Verificar o nível do óleo do motor e reabastecer com óleo do motor

📖 Observe ⚠️ e ⚠️ na página 202 e ⚠️ no início desse capítulo na página 206.

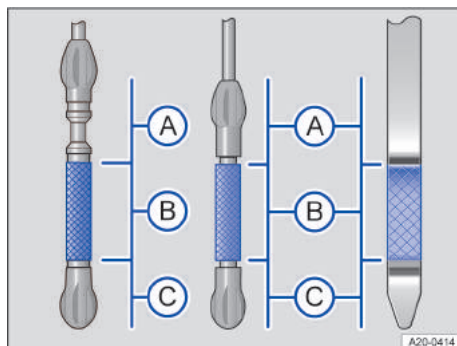

Fig. 151 Marcações do nível do óleo do motor na vareta de medição do óleo (variantes).

- Ⓐ Nível de óleo muito alto – se for o caso, observar os avisos no display do instrumento combinado ou notificar empresa especializada.
- Ⓑ Nível do óleo do motor em ordem.
- Ⓒ Nível do óleo do motor muito baixo – se for o caso, observar as mensagens no display do instrumento combinado ou reabastecer com óleo do motor.

## Consumo de óleo do motor

📖 Observe ⚠️ e ⚠️ na página 202 e ⚠️ no início desse capítulo na página 206.

O consumo de óleo do motor pode variar de motor para motor e sofrer alterações ao longo da vida útil do motor.

Dependendo da forma de condução e das condições de uso, o consumo de óleo do motor pode chegar a 1 l (1 quart)/2000 quilômetros (1200 milhas) – até mais nos primeiros 5000 quilômetros (3100 milhas) em veículos novos. Por isso, o nível do óleo do motor deve ser verificado em intervalos regulares – de preferência a cada abastecimento ou antes de conduções longas.

Em caso de excepcional demanda do motor, o nível do óleo do motor deve estar na faixa superior permitida, por exemplo, em longos trajetos por estradas durante o verão ou em travessias de altas cordilheiras → Página 208.

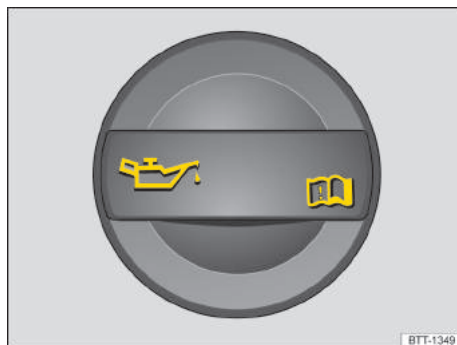







Fig. 152 No compartimento do motor: tampa da abertura para enchimento de óleo do motor (representação esquemática).



## Lista de controle

Seguir as etapas na sequência indicada → 





1. Estacionar o veículo com o motor **operacionalmente quente** numa superfície plana para evitar a leitura incorreta do nível do óleo do motor.
2. Desligar o motor e esperar pelo menos cinco minutos para que o óleo do motor escorra de volta para o cárter.
3. Abrir a tampa dianteira  → Página 204.
4. Identificar a abertura de enchimento de óleo do motor e a vareta de medição do óleo. A abertura para enchimento do óleo do motor é identificada pelo símbolo  na tampa → Fig. 152 e pela vareta de medição do óleo do motor com a alça colorida → Fig. 151. Se não estiver claro onde a tampa e a vareta de medição do óleo se encontram, procurar uma Concessionária Volkswagen ou uma empresa especializada.
5. Retirar a vareta de medição do óleo do tubo-guia e limpar com um pano limpo.
6. Reintroduzir a vareta de medição do óleo no tubo-guia até o fim. Se houver uma marcação na vareta de medição do óleo, essa marcação deve se ajustar à ranhura correspondente da extremidade superior do tubo-guia na introdução.
7. Retirar novamente a vareta de medição do óleo do motor e ler o nível no óleo do motor na vareta de medição da seguinte maneira → Fig. 151:

 Nível do óleo do motor muito alto. Se for o caso, observar a mensagem no display do instrumento combinado e **notificar empresa especializada**.

 Nível do óleo do motor em ordem. O óleo do motor pode, no caso de alta demanda do motor, ser reabastecido até o **limite superior dessa área**. Continuar com o passo 8 ou com o passo 16 →  , → .

 Nível do óleo do motor muito baixo. **Reabastecer o óleo do motor sem falta**. Continuar com o passo 8 →  , → .

8. Após a leitura do nível do óleo do motor, introduzir novamente a vareta de medição do óleo no tubo-guia até o batente.
9. Desrosquear a tampa da abertura para enchimento de óleo do motor → Fig. 152.
10. Abastecer o óleo do motor gradualmente em pequenas quantidades (não mais que 0,5 l / 0,5 quart). A Volkswagen recomenda usar óleos do motor homologados de acordo com a norma Volkswagen correspondente → Página 207.

11. Para evitar encher demais, é necessário esperar pelo menos um minuto após cada reabastecimento, para que o óleo do motor escorra para o cárter até a marca da vareta de medição do óleo.
12. Verificar novamente o nível do óleo do motor na vareta de medição do óleo antes de reabastecer mais uma pequena quantidade de óleo do motor. Nunca reabastecer com óleo do motor em excesso → .
13. Ao final do processo de reabastecimento, o nível do óleo do motor deve se situar no mínimo no meio da faixa → Fig. 151 . O nível do óleo do motor não deve estar na área → Fig. 151 .
14. Se, por descuido, foi reabastecido muito óleo de motor e o nível de óleo de motor estiver na área → Fig. 151 , **não ligar o motor**. Notificar uma empresa especializada e, se necessário, procurar imediatamente auxílio técnico especializado.
15. Depois de reabastecer, fechar a abertura de abastecimento de óleo do motor com a tampa.
16. Introduzir novamente a vareta de medição do óleo no tubo-guia até o batente. Se houver uma marcação na vareta de medição do óleo, essa marcação deve se ajustar à ranhura correspondente da extremidade superior do tubo-guia na introdução.
17. Fechar a tampa dianteira  → Página 204.

### ATENÇÃO

O óleo do motor pode pegar fogo se entrar em contato com peças quentes do motor. Isso pode causar incêndios, queimaduras e outros ferimentos graves.

- Se o óleo do motor for derramado sobre as peças do motor quando estas estiverem frias, ele poderá se aquecer quando o motor estiver funcionando e causar um incêndio.
- Após o reabastecimento, garantir sempre que a tampa da abertura de enchimento de óleo do motor seja fechada de maneira correta e que a vareta de medição do óleo seja introduzida de maneira correta no tubo-guia. Dessa forma, um vazamento de óleo do motor sobre peças quentes com o motor em funcionamento pode ser evitado.

### AVISO

- Se, por descuido, tiver sido reabastecido excesso de óleo do motor e se, depois disso, o nível do óleo do motor se encontrar na faixa → Fig. 151 , não dar a partida no motor. Notificar uma empresa especializada e, se necessário,

procurar auxílio técnico especializado. Caso contrário, o catalisador e o motor podem ser danificados!

- Ao reabastecer com fluidos, atentar para que os fluidos corretos sejam abastecidos nas aberturas de enchimento corretas. A utilização de fluidos incorretos pode resultar em deficiências de funcionamento graves e danos no motor.

## Solução de problemas

📖 Observe ⚠️ e ❗ na página 202 e ⚠️ no início deste capítulo na página 206.

### Pressão do óleo do motor muito baixa

A luz de advertência pisca em vermelho. Uma mensagem é exibida no display do instrumento combinado.

 **Não prosseguir!** Isso pode resultar em danos ao motor.

- Parar o veículo assim que for possível e seguro.
- Desligar o motor.
- Verificar o nível do óleo do motor → Página 208.

Se a luz de advertência estiver piscando, embora o nível do óleo esteja em ordem, *não* prosseguir nem deixar o motor funcionando.

- Procurar auxílio técnico especializado.

### Nível do óleo do motor baixo

A luz de advertência pisca em vermelho. Uma mensagem é exibida no display do instrumento combinado.

 **Não prosseguir!** Isso pode resultar em danos ao motor.

- Parar o veículo assim que for possível e seguro.
- Desligar o motor.
- Verificar o nível do óleo do motor → Página 208.
- Adicionar óleo do motor gradualmente em pequenas quantidades, não mais do que 0,5 litros no total.

### Nível do óleo do motor muito baixa

A luz de controle acende em amarelo. Uma mensagem é exibida no display do instrumento combinado.

- Parar o veículo assim que for possível e seguro.
- Desligar o motor.

- Verificar o nível do óleo do motor → Página 208.
- Se for o caso, abastecer com óleo do motor gradualmente em pequenas quantidades, não mais do que 0,5 litros no total, ou observar a recomendação de reabastecimento no instrumento combinado.

### ◀ Nível do óleo do motor muito alto

A luz de controle acende em amarelo. Uma mensagem é exibida no display do instrumento combinado.

- Parar o veículo assim que for possível e seguro.
- Desligar o motor.
- Verificar o nível do óleo do motor → Página 208.
- Informar uma empresa especializada após a verificação.

### ou sistema de óleo do motor avariado

A luz de controle pisca em amarelo. Uma mensagem é exibida no display do instrumento combinado.

- Dirigir-se a uma empresa especializada. ▶

## Líquido de arrefecimento do motor

### Introdução ao assunto

Por esse motivo, trabalhos no sistema do líquido de arrefecimento do motor somente devem ser realizados por conta própria quando se estiver familiarizado com a atividade e com as ações preventivas de segurança válidas e os consumíveis e fluidos de serviço corretos, bem como se as ferramentas adequadas estiverem à disposição! Os trabalhos inadequados podem causar ferimentos graves → ⚠️. Se for o caso, mandar realizar todos os trabalhos numa empresa especializada. Para isto, a Volkswagen recomenda procurar uma Concessionária Volkswagen.

### ATENÇÃO





O líquido de arrefecimento do motor é tóxico!

- Conservar o líquido de arrefecimento do motor somente em seu recipiente original fechado e em lugar seguro.
- Nunca utilizar latas de alimentos, garrafas ou outros recipientes vazios para armazenar o líquido de arrefecimento do motor, já que há risco de o líquido armazenado ser ingerido por outras pessoas.
- Conversar o líquido de arrefecimento do motor fora do alcance de crianças.

- Assegurar que seja prevista a proporção de aditivo do líquido de arrefecimento correto, de acordo com a temperatura ambiente mais baixa esperada na qual o veículo será operado.
- Em temperaturas extremamente baixas, o líquido de arrefecimento pode congelar e causar a parada do veículo. Uma vez que nesse caso o aquecimento também não funciona, ocupantes do veículo que não estejam vestindo roupas de inverno suficientes podem morrer de frio.

 O líquido de arrefecimento e seus aditivos podem poluir o meio ambiente. Fluidos de freio derramados devem ser coletados e descartados de forma tecnicamente e ambientalmente correta.

## Especificação do líquido de arrefecimento do motor

 **Observe**  e  na página 202 e  no início desse capítulo na página 210.

O sistema de arrefecimento é abastecido de fábrica com uma mistura de água preparada especialmente e de uma proporção de 40% de aditivo do líquido de arrefecimento **G 12 evo** (TL-VW 744 L).

A porcentagem de aditivo do líquido de arrefecimento do motor deve ser *sempre* no mínimo 40% para a proteção do sistema de arrefecimento do motor. Se, por razões climáticas, for necessária uma proteção anticongelante mais forte, a parte de aditivo no líquido de arrefecimento do motor pode ser aumentada. Contudo, a parte de aditivo no líquido de arrefecimento do motor não pode ultrapassar 55%, por que assim a proteção anticongelante volta a diminuir e o efeito arrefecedor piora.

O aditivo do líquido de arrefecimento do motor pode ser reconhecido pela coloração lilás. A mistura de água e aditivo do líquido de arrefecimento oferece uma proteção anticongelante até -25°C (-13°F), protege as partes de liga leve no sistema de arrefecimento contra corrosão, impede o depósito de cálcio e aumenta o ponto de ebulição do líquido de arrefecimento nitidamente.

Ao reabastecer o líquido de arrefecimento, deve ser utilizada uma mistura de **água destilada** e, no mínimo, 40% do aditivo do líquido de arrefecimento **G 12 evo** para obter a proteção anticorrosiva ideal → .

### ATENÇÃO

Proteção anticongelante insuficiente no sistema de arrefecimento do motor pode ocasionar a falha do motor e causar ferimentos graves.

- Assegure que seja prevista a proporção de aditivo do líquido de arrefecimento correto, de acordo com a temperatura ambiente mais baixa esperada em que o veículo será operado.
- Em temperaturas extremamente baixas, o líquido de arrefecimento pode congelar e causar a parada do veículo. Uma vez que nesse caso o aquecimento também não funciona, ocupantes do veículo que não estejam vestindo roupas de inverno suficientes podem morrer de frio.





### AVISO

Nunca misturar aditivos do líquido de arrefecimento do motor originais com outros líquidos de arrefecimento não liberados pela Volkswagen.



- Se o fluido no reservatório de expansão do líquido de arrefecimento não estiver rosa (a cor é resultado da mistura do aditivo do líquido de arrefecimento lilás com água destilada), e sim, por exemplo, marrom, então o líquido de arrefecimento adequado foi misturado com outro líquido de arrefecimento não apropriado. Nesse caso, o líquido de arrefecimento do motor deve ser trocado imediatamente. Caso contrário, podem ocorrer deficiências de funcionamento ou danos ao motor e ao sistema de arrefecimento!

 O líquido de arrefecimento do motor e seus aditivos podem poluir o meio ambiente. Fluidos de freio derramados devem ser coletados e descartados de forma tecnicamente e ambientalmente correta.

## Verificar o nível do líquido de arrefecimento do motor e reabastecer com líquido de arrefecimento do motor

 **Observe**  e  na página 202 e  no início desse capítulo na página 210.

### Preparações

1. Estacionar o veículo numa superfície plana e firme.
2. Deixar o motor esfriar → .
3. Abrir a tampa dianteira  → Página 204.
4. O reservatório de expansão do líquido de arrefecimento pode ser reconhecido pelo símbolo vermelho  na tampa → Fig. 153.



**Fig. 153** No compartimento do motor: tampa do reservatório de expansão do líquido de arrefecimento (representação esquemática).

### ⚠ ATENÇÃO

Vapor quente e líquidos de arrefecimento do motor quentes podem causar queimaduras graves.

- Nunca abra a tampa dianteira se vir ou ouvir vapor ou líquido de arrefecimento saindo do compartimento do motor. Aguarde sempre até que não se veja ou ouça mais vapor ou líquido de arrefecimento saindo. Ao serem tocadas, partes quentes podem queimar a pele.
- O sistema de arrefecimento do motor está sob pressão com o motor quente. Nunca abra a tampa do reservatório de expansão do líquido de arrefecimento com o motor quente. Caso isso seja feito, o líquido de arrefecimento do motor pode respingar e causar queimaduras e outros ferimentos graves.
  - Gire a tampa lentamente e com muito cuidado no sentido anti-horário enquanto pressiona a tampa levemente para baixo.
  - Proteja sempre o rosto, as mãos e os braços do líquido de arrefecimento quente ou de vapor, colocando um pano grande e grosso sobre a tampa do reservatório de expansão do líquido de arrefecimento.

### Luz de advertência



Se o nível do líquido de arrefecimento do motor estiver baixo demais, a luz de advertência do líquido de arrefecimento do motor se acenderá.



**Não prosseguir!** Parar o veículo assim que for possível e seguro. Solicitar ajuda técnica imediatamente.

Se o nível do líquido de arrefecimento estiver muito baixo e não houver nenhuma empresa especializada nas imediações, verificar o nível do líquido de arrefecimento e reabastecer.

### Verificar o nível do líquido de arrefecimento do motor

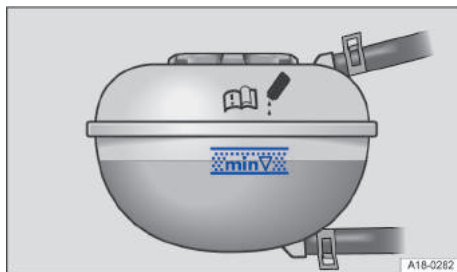

**Fig. 154** No compartimento do motor: marcações no reservatório de expansão do líquido de arrefecimento (representação esquemática).

Na entrega de **novos veículos**, o líquido de arrefecimento pode estar acima do nível marcado. Isso é normal. Não é necessário aspirar o líquido de arrefecimento.

- Com o motor frio, verificar o nível do líquido de arrefecimento do motor pela marca lateral do reservatório de expansão do líquido de arrefecimento do motor → Fig. 154. O nível do líquido de arrefecimento do motor deve estar entre as marcas.
- Se o nível do líquido no reservatório de expansão do líquido de arrefecimento estiver abaixo da marcação mínima “min”, reabastecer com líquido de arrefecimento. Se o motor estiver quente, o nível do líquido de arrefecimento do motor pode estar um pouco acima da borda superior da faixa marcada.
- Se, no reservatório de expansão do líquido de arrefecimento, o líquido de arrefecimento não estiver mais visível, **não** reabastecer com líquido de arrefecimento → ⓘ.

### Reabastecer com líquido de arrefecimento do motor

- Desrosquear cuidadosamente a tampa → ⚠.
- Reabastecer somente com líquido de arrefecimento do motor **novo** e de acordo com a especificação da Volkswagen → Página 211.
- Adicionar líquido de arrefecimento até a marca de nível superior.
- O nível do líquido de arrefecimento deve estar dentro das marcas do reservatório de expansão do líquido de arrefecimento após adicionar líquido de arrefecimento → Fig. 154.
- Rosquear bem a tampa.
- Verificar o nível do líquido de arrefecimento após um dia. Se o nível ficar **novamente** abaixo da marca mínima “min”, procurar uma oficina especiali-

zada e solicitar a verificação do sistema de arrefecimento.

- Se em caso de emergência não houver à disposição líquido de arrefecimento dentro da especificação exigida, não utilizar nenhum outro aditivo do líquido de arrefecimento → ⓘ.

### ⓘ AVISO

- Não reabastecer líquido de arrefecimento **acima do canto superior da faixa marcada**. Caso contrário, ao aquecer-se, o líquido excedente será expulso do sistema de arrefecimento do motor e poderá ocasionar danos.
- Se, em caso de emergência, não houver líquido de arrefecimento disponível de acordo com a especificação exigida, adicionar apenas **água destilada**. Em seguida, solicitar o restabelecimento da proporção de mistura correta com o aditivo de líquido de arrefecimento prescrito o mais rápido possível por uma empresa especializada.
- Utilizar somente água destilada para reabastecer! Todos os outros tipos de água podem causar corrosão e sérios danos ao motor devido a seus componentes químicos. Isso também pode ocasionar falhas do motor. Caso seja reabastecida outra água que não seja destilada, todo o líquido do sistema de arrefecimento do motor deve ser trocado imediatamente por uma empresa especializada.
- Não reabastecer com líquido de arrefecimento se no reservatório de expansão do líquido de arrefecimento não houver mais líquido de arrefecimento! Existe a possibilidade de ter entrado ar no sistema de arrefecimento. Não prosseguir, procurar uma empresa especializada ou auxílio técnico especializado. Caso contrário, podem ocorrer danos no motor!
- Ao reabastecer com fluidos, atentar para que os fluidos corretos sejam abastecidos nas aberturas de enchimento corretas. A utilização de fluidos incorretos pode resultar em deficiências de funcionamento graves e danos no motor.

## Fluido de freio



Fig. 155 No compartimento do motor: tampa do reservatório do fluido de freio.

Com o passar do tempo, o fluido de freio absorve a umidade do ar ambiente. Um teor muito alto de água no fluido de freio causa danos ao sistema de freio. A água diminui consideravelmente o ponto de ebulição do fluido de freio. Em caso de teor muito alto de água, poderá ocorrer a formação de bolhas de vapor no sistema de freio em solicitações intensas do freio e numa frenagem total. As bolhas de vapor reduzem o efeito de frenagem, aumentam consideravelmente a distância de frenagem e podem até ocasionar a falha total do sistema de freio. A própria segurança e a segurança dos demais usuários da via dependem de um sistema de freio funcionando sempre de modo correto → ⚠.

### Especificação do fluido de freio

A Volkswagen desenvolveu um fluido de freio especial, otimizado para o sistema de freio do veículo. Para um funcionamento ideal do sistema de freio, a Volkswagen recomenda expressamente a utilização do fluido de freio conforme a **norma VW 501 14**.

Antes da utilização de um fluido de freio, verificar se a informação da especificação do fluido de freio na embalagem corresponde aos pré-requisitos do veículo.

O fluido de freio que corresponde à norma da VW 501 14 pode ser obtido numa Concessionária Volkswagen.

Se esse fluido de freio não estiver disponível e, por essa razão, for necessário utilizar outro fluido de freio de alta qualidade, então poderá ser utilizado um fluido de freio que corresponda aos requisitos segundo a norma DIN ISO 4925 ou a norma dos EUA FMVSS 116 DOT 4 CLASS 6.

Nem todos os fluidos de freio que atendem aos requisitos da DIN ISO 4925 ou da norma dos EUA

FMVSS 116 DOT 4 CLASS 6 possuem a mesma composição química. Alguns destes fluidos de freio podem conter componentes químicos que, com o passar do tempo, podem destruir ou danificar as peças instaladas no sistema de freio do veículo.

Por isso, para o sistema de freio funcionar sempre corretamente, a Volkswagen recomenda a utilização de um fluido de freio que atenda expressamente à **norma VW 501 14**.

Um fluido de freio segundo a norma VW 501 14 atende às exigências da DIN ISO 4925 ou da norma dos EUA FMVSS 116 DOT 4 CLASS 6.

### Nível do fluido de freio

O nível do fluido de freio deve estar sempre entre as marcas MIN e MAX do reservatório do fluido de freio → .

O nível do fluido de freio não poderá ser verificado com precisão em todos os modelos, pois uma tampa ou as peças do motor impedem que se veja o nível do fluido de freio no reservatório do fluido de freio. Se o nível do fluido de freio não puder ser verificado com precisão, procurar auxílio técnico especializado.

O nível do fluido de freio diminui minimamente durante a condução, pois as pastilhas de freio se gastam e o freio se reajusta automaticamente.

### Nível do fluido de freio

A luz de controle acende em vermelho.

O nível do fluido de freio está muito baixo.

#### Não prosseguir!

— Verificar o nível do fluido de freio.

Se o nível do fluido de freio estiver muito baixo:

— informar a empresa especializada.

— O sistema de freio deve ser verificado.

### Troca do fluido de freio

O fluido de freio deve ser substituído por uma empresa especializada. Para isto, a Volkswagen recomenda procurar uma Concessionária Volkswagen. Permitir o reabastecimento somente com fluido de freio novo que apresente a especificação requerida.

### ATENÇÃO

Uma falha do freio ou um efeito de frenagem reduzido podem ser causados por um nível do fluido de freio muito baixo ou por um fluido de freio muito velho ou inadequado.

- Mandar verificar regularmente o sistema de freio e o nível do fluido de freio!
- Realizar regularmente a troca do fluido de freio.

- Uma solicitação intensa dos freios com fluido de freio velho pode causar uma formação de bolhas de vapor. As bolhas de vapor reduzem o efeito de frenagem, aumentam consideravelmente a distância de frenagem e podem ocasionar a falha total do sistema de freio.
- Atentar para que seja utilizado o fluido de freio correto. Utilizar somente fluido de freio que atenda expressamente à norma VW 501 14.
- Qualquer outro fluido de freio ou um fluido de freio que não seja de alta qualidade pode prejudicar o funcionamento dos freios e reduzir o efeito de frenagem.
- Se não estiver disponível um fluido de freio de acordo com a norma VW 501 14, utilizar só em casos excepcionais um fluido de freio de alta qualidade conforme a DIN ISO 4925 CLASS 6 ou a norma americana FMVSS 116 DOT 4.
- O fluido de freio reabastecido deve ser novo.

### ATENÇÃO

O fluido de freio é tóxico.

- Para reduzir o perigo de intoxicação, nunca utilizar garrafas de bebida ou outros recipientes para guardar o fluido de freio. Esses recipientes podem induzir pessoas a beber os líquidos, mesmo se o recipiente estiver identificado.
- Guardar o fluido de freio sempre nos recipientes originais fechados e fora do alcance de crianças.

### AVISO

O fluido de freio que derramado ou vazado danifica a pintura do veículo, as peças de plástico e os pneus. Limpar imediatamente o fluido de freio derramado ou vazado de todas as peças do veículo.



O fluido de freio pode poluir o meio ambiente. Coletar e descartar corretamente os fluidos vazados. 

## Bateria do veículo 12 V

### Introdução ao assunto

A bateria do veículo 12 V é parte integrante do sistema elétrico e fornece energia aos sistemas relevantes para a segurança do veículo. No âmbito dos trabalhos de manutenção, a bateria do veículo 12 V é verificada e, caso necessário, substituída.

Por esse motivo, trabalhos no sistema elétrico somente devem ser realizados por conta própria quando se estiver familiarizado com a atividade e com as



ações preventivas de segurança válidas e os consumíveis e fluidos de serviço corretos, bem como se as ferramentas adequadas estiverem à disposição! Os trabalhos inadequados podem causar ferimentos graves → . Mandar realizar todos os trabalhos numa empresa especializada. Para isto, a Volkswagen recomenda procurar uma Concessionária Volkswagen.

Informações referentes às luzes de advertência e de controle que acendem se encontram em Solução de problemas no fim do capítulo → Página 218.

### Local de instalação da bateria do veículo 12 V

A bateria do veículo 12 V se encontra no compartimento do motor.

### Explicação dos símbolos na bateria do veículo 12 V



Usar sempre óculos de proteção!



O eletrólito da bateria é fortemente corrosivo. Usar sempre luvas e óculos de proteção!



Fogo, faíscas, fumaça e luz exposta são proibidos!



Ao carregar a bateria do veículo 12 V, é produzida uma mistura de gases altamente explosiva!



Manter as crianças longe da bateria do veículo 12 V e do eletrólito da bateria!



Observar sempre o Manual de instruções!

### ATENÇÃO

Trabalhos na bateria do veículo 12 V e no sistema elétrico podem causar queimaduras químicas, incêndios ou choques elétricos graves. Antes de qualquer trabalho, ler e observar sempre os seguintes alertas e precauções de segurança:

- Antes de qualquer trabalho na bateria do veículo 12 V, desligar a ignição e todos os consumidores elétricos e desconectar o cabo do polo negativo da bateria do veículo 12 V.
- Manter crianças longe do eletrólito da bateria e da bateria do veículo 12 V.
- Usar sempre luvas e óculos de proteção.
- O eletrólito da bateria é muito agressivo. Ele pode queimar a pele e provocar a perda da visão. Ao manusear a bateria do veículo 12 V, proteger principalmente as mãos, os braços e os olhos contra respingos de eletrólito.

- Não fumar e nunca trabalhar próximo de chamas expostas ou de faíscas.
- Evitar a formação de faíscas no manejo de cabos e aparelhos elétricos assim como por descargas eletrostáticas.
- Nunca pôr os polos da bateria em curto-circuito.
- Nunca utilizar uma bateria do veículo 12 V danificada. Ela pode explodir. Substituir imediatamente uma bateria do veículo 12 V danificada.
- Nunca utilizar uma bateria do veículo 12 V congelada. Uma bateria do veículo 12 V descarregada já pode congelar em temperaturas em torno de 0 °C (+32 °F). Substituir imediatamente uma bateria do veículo 12 V congelada.

### AVISO

Não expor a bateria do veículo 12 V à luz direta do sol por longos períodos de tempo.

- Os raios UV podem danificar a carcaça da bateria.

### AVISO

Proteger a bateria do veículo 12 V contra o congelamento em tempos mais longos de parada.

- A bateria do veículo 12 V pode “congelar” e, devido a isso, ser destruída.



Após a partida do motor com a bateria do veículo 12 V totalmente descarregada ou com uma bateria substituída no veículo ou depois do auxílio à partida, as configurações do sistema (horário, data, configurações de conforto pessoais e programações) podem estar desajustadas ou apagadas. Verificar e corrigir as configurações depois que a bateria do veículo 12 V tiver sido suficientemente recarregada.

## Verificar o nível de eletrólito da bateria do veículo (12V)

☞ Observe ⚠ e ! na página 202 e ⚠ e ! no início desse capítulo na página 214.

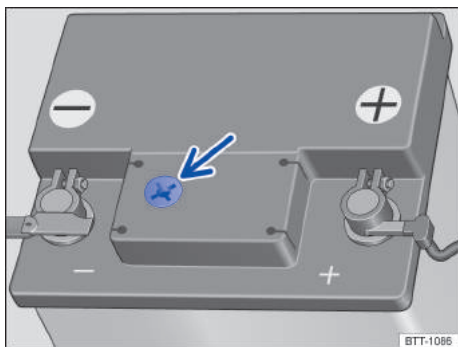

Fig. 156 Visor no lado superior da bateria do veículo 12 V (representação esquemática).

Verificar regularmente o nível de eletrólito da bateria do veículo 12 V quando forem percorridas altas quilometragens, em países de clima quente e numa bateria do veículo 12 V velha. No restante, a bateria do veículo 12 V não requer manutenção.

Por razões técnicas, o nível de ácido das baterias de veículos de 12 V marcado com a etiqueta **AGM** não pode ser verificado. Procurar uma empresa especializada para verificar a bateria do veículo 12 V.

### Preparações

- Preparar o veículo para trabalhos no compartimento do motor → Página 202.
- Abrir a tampa dianteira ⚠ → Página 204.

### Verificar o nível do eletrólito da bateria (baterias do veículo 12 V com visor)

- Providenciar iluminação suficiente para poder identificar o indicador colorido no visor redondo no lado superior da bateria do veículo 12 V (seta) → Fig. 156. Jamais utilizar chamas expostas ou objetos incandescentes como iluminação.
- O indicador colorido no visor redondo muda de acordo com o nível de eletrólito da bateria do veículo 12 V.

**Amarelo-claro ou incolor** Nível de eletrólito da bateria do veículo 12 V muito baixo. A bateria do veículo 12 V deve ser verificada por uma Concessionária Volkswagen ou por uma empresa especializada e, se necessário, substituída.

**Preto** O nível de eletrólito da bateria do veículo 12 V está em ordem.

### ⚠ ATENÇÃO

Trabalhos na bateria do veículo 12 V podem causar ferimentos graves, explosões ou choques elétricos.

- Usar sempre luvas e óculos de proteção.
- O eletrólito da bateria é muito agressivo. Ele pode queimar a pele e provocar a perda da visão. Ao manusear a bateria do veículo 12 V, proteger principalmente as mãos, os braços e os olhos contra respingos de eletrólito.
- Nunca inclinar a bateria do veículo 12 V. Eletrólito pode sair das aberturas de ventilação e causar queimaduras químicas.
- Nunca abrir uma bateria do veículo 12 V.
- Em caso de respingos de eletrólito na pele ou nos olhos, lavar imediatamente a área afetada com água gelada por alguns minutos. Em seguida, procurar imediatamente um médico.
- Em caso de ingestão do eletrólito, procurar um médico imediatamente.

## Carregar, substituir, desconectar e conectar a bateria do veículo (12 V)

☞ Observe ⚠ e ! na página 202 e ⚠ e ! no início desse capítulo na página 214.

Se houver a suspeita de que a bateria do veículo 12 V está danificada ou defeituosa, procurar uma empresa qualificada e mandar verificar a bateria do veículo 12 V.

### Carregar a bateria do veículo 12 V

A carga da bateria do veículo 12 V deve ser feita por uma empresa especializada, pois a tecnologia da bateria do veículo 12 V instalada de fábrica requer um carregamento com tensão limitada → ⚠.

### Substituir a bateria do veículo 12 V

A bateria do veículo 12 V é desenvolvida sob medida para o seu local de instalação e conta com atributos de segurança. Se uma bateria do veículo 12 V precisar ser substituída, a peça de reposição deverá ser instalada por uma empresa especializada e qualificada. Nesse caso, a Volkswagen recomenda procurar uma Concessionária Volkswagen. Informações de componentes sobre tamanho e características de manutenção, desempenho e segurança necessárias podem ser obtidas de uma empresa especializada e qualificada. A abertura de respiro da bateria do

veículo 12 V deve se encontrar sempre no lado do polo negativo, a abertura de respiro deve ser fechada sempre no lado do polo positivo.

Utilizar somente uma bateria do veículo 12 V que não requiera manutenção e que esteja de acordo com as normas TL 825 06 e VW 7 50 73. Essas normas devem ser de outubro de 2014 ou mais recentes.

A bateria do veículo 12 V deve ser substituída sempre por uma empresa especializada e qualificada porque é preciso realizar uma adaptação da eletrônica do veículo na substituição. Além disso, os parâmetros da bateria para segurança funcional só foram determinados com a bateria do equipamento original. Somente uma empresa especializada e qualificada possui a tecnologia apropriada para poder realizar a adaptação e as baterias de peças de reposição corretas. O uso de baterias que não atendam às normas acima citadas pode invalidar a licença de uso.

### Desconectar a bateria do veículo 12 V

Caso a bateria do veículo 12 V precise ser desconectada do sistema elétrico do veículo, observar o seguinte:

- Desligar a ignição e todos os consumidores elétricos.
- Destravar o veículo antes da desconexão, pois, caso contrário o sistema de alarme antifurto será disparado.
- Primeiramente, desconectar o cabo negativo e, então, o cabo positivo → .

### Conectar a bateria do veículo 12 V

- Antes da reconectar a bateria do veículo 12 V, desligar a ignição e todos os consumidores elétricos.
- Primeiramente deve ser conectado o cabo positivo e, então, o cabo negativo → .

Depois de conectar uma bateria do veículo 12 V e ligar a ignição, podem se acender diversas luzes de controle. Elas se apagam após um curto percurso de condução com cerca de 15 a 20 km/h (10 a 12 mph). Caso as luzes de controle continuem acesas, procurar uma empresa especializada para verificação do veículo.

Se a bateria do veículo 12 V tiver ficado desconectada por longos períodos, o próximo serviço a vencer poderá não ser exibido ou calculado corretamente → Página 14. Observar os intervalos máximos de manutenção permitidos → Página 241.

*Veículos com Keyless Access:* → Página 53: se, após a conexão da bateria do veículo 12 V, a ignição não puder ser ligada, destravar e travar o veículo de fora. Em seguida, tentar ligar a ignição novamente. Caso

ainda não consiga ligar a ignição, procurar auxílio técnico especializado.

### Desconexão automática dos consumidores

Se a demanda da bateria do veículo 12 V for muito alta, diversas medidas serão tomadas automaticamente pela gestão inteligente da rede elétrica do veículo, visando evitar a descarga da bateria do veículo 12 V:

- A rotação de marcha lenta é mais utilizada para que o alternador forneça mais corrente.
- Se necessário, limita-se o desempenho dos grandes consumidores de energia ou os desliga totalmente, em caso de emergência.
- Ao ligar o motor, a alimentação de tensão da tomada 12 V e do acendedor de cigarro pode ser temporariamente interrompida.

Não é sempre que a gestão da rede elétrica do veículo pode evitar que a bateria do veículo 12 V seja descarregada. Isso pode ocorrer, por exemplo, quando a ignição permanece ligada por um período mais longo com o motor desligado ou quando a luz de posição ou de estacionamento fica acesa por muito tempo com o veículo estacionado.

### Bateria do veículo 12 V se descarrega

- Através de longos tempos de parada sem deixar o motor funcionar, principalmente se a ignição estiver ligada.
- Por uso de consumidores elétricos com o motor parado.

### ATENÇÃO

O uso de baterias 12 V do veículo incorretas ou a sua fixação inadequada pode causar curto-circuito, incêndios e ferimentos graves.

- Utilizar somente baterias 12 V do veículo sem necessidade de manutenção e protegidas contra vazamento que possuam as mesmas características, especificações e dimensões da bateria do veículo 12 V instalada de fábrica.

### ATENÇÃO

Ao carregar a bateria do veículo 12 V, é produzida uma mistura de gases altamente explosiva.

- Carregar a bateria do veículo 12 V somente em ambientes bem ventilados.
- Nunca recarregar uma bateria do veículo 12 V congelada ou que tenha sido descongelada. Uma bateria do veículo 12 V descarregada já pode congelar em temperaturas em torno de 0 °C (+32 °F).
- Substituir sem falta uma bateria do veículo 12 V se a mesma já tiver congelado.

- Cabos de conexão que não tenham sido conectados corretamente podem causar um curto-circuito. Primeiramente, conectar o cabo positivo, para então conectar o cabo negativo.





## ⓘ AVISO

- Nunca desconectar ou conectar baterias do veículo 12 V com a ignição ligada ou com o motor em funcionamento. Também nunca utilizar uma bateria do veículo 12 V que não corresponda às especificações do veículo. O sistema elétrico ou os componentes eletrônicos podem ser danificados e isso pode causar falhas do funcionamento elétrico.

 Baterias 12 V de veículos podem conter substâncias tóxicas como ácido sulfúrico e chumbo. Descartar a bateria do veículo 12 V de acordo com as prescrições.

 O eletrólito da bateria pode poluir o meio ambiente. Os fluidos que vazarem devem ser recolhidos e descartados de maneira correta.

## Solução de problemas

📖 **Observe**  e  na página 202 e  e  no início desse capítulo na página 214.

### **Bateria do veículo 12 V**

A luz de controle acende em vermelho. A seguinte mensagem de texto é exibida:

- A bateria 12 V não carrega. Para o veículo com segurança!

 **Não prosseguir!** Parar o veículo assim que for possível e seguro.

A bateria do veículo 12 V não é carregada durante a condução.

- Desligar os consumidores elétricos desnecessários.
- Informar uma empresa especializada.
- Mandar verificar o sistema elétrico.

O sistema Start-Stop não consegue dar partida no motor → Página 103.

### **Bateria do veículo 12 V**

A luz de controle acende em vermelho. A seguinte mensagem de texto é exibida:

- Falha: rede elétrica 12 V. Para o veículo com segurança! Observe a literatura de bordo.

 **Não prosseguir!** Parar o veículo assim que for possível e seguro.

Há uma falha na rede elétrica do veículo de 12 volts.

- Informar uma empresa especializada.
- Mandar verificar o sistema elétrico.

### **Bateria do veículo 12 V**

A luz de controle acende em amarelo. A seguinte mensagem de texto é exibida:

- Falha: rede elétrica 12 V. Procurar uma oficina.

Há uma falha na rede elétrica do veículo de 12 volts.

- Dirigir-se a uma empresa especializada.
- Mandar verificar o sistema elétrico.

### **Bateria do veículo 12 V**

A luz de controle acende em amarelo. A seguinte mensagem de texto é exibida:

- Falha: Bateria de 12 V. Sem novo arranque. Dirija-se à Oficina!

A conexão entre a rede elétrica e a bateria do veículo 12 V está avariada.

Se nesta situação a prontidão para condução for encerrada, não será possível restabelecê-la, realizar o auxílio à partida → Página 195, se for o caso, ou procurar auxílio técnico especializado.

- Dirigir-se a uma empresa especializada.
- Mandar verificar o sistema elétrico.

### **Bateria do veículo 12 V**

A luz de controle acende em amarelo. A seguinte mensagem de texto é exibida:

- Falha: diagnóstico da bateria 12 V. Procurar uma oficina.

O sistema de monitoramento da bateria do veículo 12 V está avariado.

- Dirigir-se a uma empresa especializada.
- Mandar verificar o sistema elétrico.

### **Bateria do veículo 12 V**

A luz de controle acende em amarelo. A seguinte mensagem de texto é exibida:

- Trocar bateria 12 V. Procurar uma oficina.

A bateria do veículo 12 V está quase chegando ao fim de sua vida útil.

- Dirigir-se a uma empresa especializada.
- Verificar a bateria do veículo 12 V e trocar, se for o caso → Página 216.

### Bateria do veículo 12 V

A luz de controle acende em amarelo. A seguinte mensagem de texto é exibida:

- Mandar verificar bateria 12 V. Procurar uma oficina.

A conexão entre a rede elétrica e a bateria do veículo 12 V está avariada.

- Dirigir-se a uma empresa especializada.
- Mandar verificar o sistema elétrico.

### Bateria do veículo 12 V

A luz de controle acende em amarelo. A seguinte mensagem de texto é exibida:

- Bateria 12 V fraca. Carregar durante a condução.

Péssima aceitação de carga baixa da bateria do veículo 12 V causada, por exemplo, por temperaturas muito baixas.

- Conduzir trechos curtos para que a bateria do veículo 12 V possa ser recarregada.

## Rodas e pneus

### Sistema de controle dos pneus

#### Introdução ao assunto

O sistema de controle dos pneus alerta o condutor caso a pressão dos pneus esteja muito baixa.

Os seguintes sistemas de controle dos pneus estão disponíveis para este veículo:

#### Indicador de controle dos pneus

- Monitoramento durante a condução de diferentes parâmetros (diâmetro de rolamento, entre outros) de todos os quatro pneus por meio dos sensores do ABS (medição indireta).

◀ A pressão de referência para o sistema de controle dos pneus é a pressão com os pneus frios, recomendada para os pneus montados de fábrica, em carga máxima. A pressão de referência corresponde aos dados da etiqueta de pressão dos pneus → Página 225.

Quando a pressão nos quatro pneus tiver sido ajustada, o indicador de controle dos pneus deverá ser reprogramado → Página 220. Desse modo, a pressão de referência é ajustada à pressão dos pneus.

#### ATENÇÃO

A tecnologia inteligente do sistema de controle dos pneus não pode ir além dos limites impostos pela física e funciona somente dentro dos limites do sistema. O uso inadequado das rodas e dos pneus pode ocasionar a perda de pressão súbita dos pneus, o soltura da banda de rodagem dos pneus e até fazer com que os pneus estourem.

- Verificar regularmente a pressão dos pneus e manter sempre o valor recomendado → Página 225. Se a pressão do pneu for muito baixa, o pneu pode se aquecer tanto que a banda de rodagem pode se soltar e o pneu estourar.
- Manter a pressão dos pneus sempre correta com os pneus frios, conforme indicado na etiqueta de pressão dos pneus → Página 225.
- Verificar regularmente a pressão dos pneus com os pneus frios. Se necessário, adequar a pressão dos pneus no pneu frio dos pneus montados no carro → Página 225.
- Verificar os pneus regularmente, procurando sinais de desgaste e de danos.

- Nunca exceder a velocidade máxima e a carga permitidas para os pneus montados.

## ATENÇÃO

Pressão dos pneus diferente ou pressão dos pneus muito baixa podem causar danos nos pneus, colapso dos pneus, a perda de controle do veículo, acidentes, ferimentos graves e a morte.

- Se a luz de controle (L) se acender, parar imediatamente e verificar todos os pneus → Página 225.
- Pressão dos pneus diferente ou pressão dos pneus muito baixa podem aumentar o desgaste do pneu, piorar a estabilidade de condução e aumentar a distância de frenagem.
- Pressão dos pneus diferente ou pressão dos pneus muito baixa podem ocasionar um colapso súbito do pneu, causando o estouro do pneu e a perda de controle do veículo.
- O condutor é responsável pela correta pressão dos pneus em todos os pneus do veículo. A pressão dos pneus recomendada está sempre disponível numa etiqueta adesiva → Página 225.
- O sistema de controle dos pneus só pode cumprir sua função se todos os pneus frios estiverem com a pressão dos pneus correta.
- Todos os pneus precisam ter sempre a pressão dos pneus adequada para o carregamento → Página 225.
- Antes de cada condução, encher sempre os pneus com a pressão dos pneus correta → Página 225.
- Em viagens com a pressão dos pneus muito baixa, os pneus apresentam necessariamente mais deformações. Assim, os pneus podem se aquecer tanto que a banda de rodagem se solte, os pneus estourem e se perca o controle do veículo.
- Altas velocidades e sobrecarga podem aquecer um pneu de tal maneira que o pneu pode estourar e levar à perda de controle do veículo.
- Uma pressão dos pneus muito alta ou muito baixa encurta a vida útil dos pneus e piora o comportamento de direção do veículo.
- Se o pneu não estiver "furado" e não for necessário trocar a roda imediatamente, conduzir em baixa velocidade até a empresa especializada mais próxima, verificar e corrigir a pressão dos pneus → Página 225.
- O indicador de controle dos pneus deve estar sempre corretamente calibrado.



Uma pressão dos pneus muito baixa aumenta o consumo de combustível e o desgaste do pneu.



Ao conduzir pela primeira vez com pneus novos em alta velocidade, eles podem se expandir um pouco e, assim, pode ser emitido um único alerta de pressão dos pneus.





Substituir pneus velhos somente por pneus liberados pela Volkswagen para o respectivo modelo de veículo.



Não confiar apenas no sistema de controle dos pneus. Verificar regularmente os pneus para se assegurar de que a pressão dos pneus está correta e de que os pneus não têm sinal de danos, por exemplo, furos, cortes, rachaduras ou bolhas. Remover corpos estranhos do perfil do pneu antes que eles penetrem no interior do pneu. <

## Indicador de controle dos pneus

 **Observe**  no início desse capítulo na página 219.

### Descrição de funcionamento

O indicador de controle dos pneus compara, com a ajuda dos sensores do ABS, a rotação e, consequentemente, o diâmetro de rolamento de cada uma das rodas, entre outras coisas.



O indicador de controle dos pneus não funciona se o ESC ou o ABS estiver avariado → Página 146.

### O diâmetro de rolamento pode se alterar:

- Se a pressão dos pneus tiver sido alterada.
- Se a pressão dos pneus estiver muito baixa.
- Se o pneu tiver danos estruturais.
- Se o veículo estiver carregado em apenas um dos lados.
- Se correntes para neve estiverem montadas.
- Se uma roda de emergência estiver montada.
- Se uma roda por eixo tiver sido trocada.

O indicador de controle dos pneus (L) poderá ser retardado ou não exibir nada se a forma de condução for muito esportiva, em ruas cobertas de neve ou não pavimentadas ou ao conduzir com correntes para neve.

O sistema de controle dos pneus mostra uma alteração no diâmetro de rolamento dos pneus por meio de uma luz de advertência (L) no instrumento combinado.

A pressão dos pneus recomendada para os pneus montados de fábrica encontram-se na etiqueta de pressão dos pneus na coluna da porta do condutor → Página 225.

A pressão de todos os pneus deve ser verificada mensalmente com os pneus frios e corresponder às especificações do fabricante do veículo presentes na etiqueta de pressão dos pneus.

Isso também se aplica à pressão dos pneus da roda sobressalente ou da roda de emergência.

Se o tamanho dos pneus montados divergir das indicações na plaqueta de identificação ou na etiqueta de pressão dos pneus, é necessário verificar a pressão correta dos pneus.

O indicador de controle dos pneus não substitui a manutenção e controle periódicos dos pneus. O condutor é responsável por manter sempre a pressão correta dos pneus, mesmo que o indicador de controle dos pneus ainda não exiba nenhuma advertência de uma pressão dos pneus muito baixa.

O indicador de controle dos pneus também dispõe de um indicador de falha, que está acoplado a uma luz de advertência (L). Em caso de uma função de erro do indicador de controle dos pneus, a luz de advertência (L) pisca por aproximadamente um minuto depois da ligação da ignição e, a seguir, permanece acesa.

Se o indicador de controle dos pneus exibir uma avaria, não será possível monitorar a pressão dos pneus corretamente. A avaria do indicador de controle dos pneus pode ter várias causas, por exemplo, troca de uma roda ou de um pneu. Após trocar uma roda ou um pneu, é necessário controlar se a luz de advertência (L) mostra uma avaria do sistema, a fim de certificar-se de que o indicador de controle dos pneus funciona corretamente → Página 221.

### Programar o indicador de controle dos pneus

O indicador de controle dos pneus deve ser reprogramado sob as seguintes condições:

- Se as pressões dos pneus foram ajustadas.
- Se uma ou mais rodas foram trocadas.
- Quando as rodas tiverem sido invertidas, por exemplo, os da frente para trás.

O indicador de controle dos pneus somente pode ser reprogramado quando todos os pneus estiverem cheios com a pressão dos pneus correta, medida no pneu frio. Para medir a pressão do pneu frio, o veículo deve estar mais de 3 horas parado ou ter sido conduzido apenas poucos quilômetros nesse período a baixa velocidade.



Após uma alerta sobre uma pressão dos pneus muito baixa, desligar e religar a ignição. So-

mente depois o indicador de controle dos pneus pode ser programado novamente.

### Variante 1

- Ligar a ignição.
- Dependendo da versão, pressionar o botão ou a superfície de função (MENU) → Página 27, e abrir o menu Veículo no sistema Infotainment.
- OU:** Dependendo da versão, pressionar o botão ou a superfície de função (CAR).
- Conforme a versão, tocar na superfície de função (Configuração).
- Tocar na superfície de função (Pneus).
- Tocar na superfície de função (SET).
- Quando as quatro pressões dos pneus corresponderem aos valores exigidos, tocar na superfície de função (Confirmar).
- OU:** para interromper o processo, tocar na superfície de função (Cancelar). A pressão atual dos pneus não é salva e o sistema não é programado novamente.

### Variante 2

- Ligar a ignição.
- Pressionar a superfície de função (Veículo).
- Tocar na superfície de função (Veículo).
- Tocar na superfície de função (Pneus).
- Tocar na superfície de função (SET).
- Quando as quatro pressões dos pneus corresponderem aos valores exigidos, tocar na superfície de função (Confirmar).
- OU:** para interromper o processo, tocar na superfície de função (Cancelar). A pressão atual dos pneus não é salva e o sistema não é programado novamente.

Após um tempo de viagem prolongado (no mínimo 20 minutos) e diferentes velocidades, o sistema aprende automaticamente os novos valores e os monitora. <

## Solução de problemas do indicador de controle dos pneus

📖 **Observe** ⚠️ no início desse capítulo na página 219.



**Pressão dos pneus baixa**

A luz de controle acende em amarelo.

A pressão de um ou vários pneus diminuiu significativamente ou o pneu está estruturalmente danificado.

**⚠ Não prosseguir!**

- Controlar e adequar a pressão de todos os pneus → Página 225.
- Substituir os pneus danificados.
- Reprogramar o indicador de controle dos pneus → Página 220.
- Se a falha persistir, procurar uma Concessionária Volkswagen ou uma empresa especializada.

**⚠ Avaria do indicador de controle dos pneus**

A luz de controle pisca por cerca de um minuto e permanece acesa em seguida na cor amarela.

O sistema está avariado.

**⚠ Não prosseguir!**

- Desligar e ligar a ignição novamente.
- Reprogramar o indicador de controle dos pneus → Página 220.
- Se a falha persistir, procurar uma Concessionária Volkswagen ou uma empresa especializada.

**i** Conduzir em ruas não pavimentadas por muito tempo ou com uma forma de condução esportiva pode desativar o indicador de controle dos pneus temporariamente. No caso de uma falha de funcionamento, a luz de controle pisca por cerca de um minuto e permanece acesa em seguida. Entretanto, a luz de controle se apaga, se as condições da rua ou a forma de condução mudarem. ◀

## Conhecimentos importantes sobre rodas e pneus

### **📖 Introdução ao assunto**

Os pneus são as peças do veículo que mais são submetidas a esforço e as que mais são depreciadas. Os pneus são muito importantes, uma vez que a estreita área de apoio dos pneus é o único contato do veículo com a rua.

A vida útil dos pneus depende da pressão dos pneus, da forma de condução, do manuseio e da montagem correta.

### **⚠ ATENÇÃO**

Pneus novos ou pneus velhos, desgastados ou danificados não são capazes de proporcionar o controle e efeito de frenagem totais do veículo.

- Um manuseio inadequado de rodas e pneus pode reduzir a segurança de condução e causar acidentes e ferimentos graves.
- Utilizar somente pneus radiais de estrutura e tamanhos (diâmetro de rolamento) iguais e com o mesmo perfil em todas as quatro rodas.
- Pneus novos precisam ser amaciados, porque inicialmente sua aderência e efeito de frenagem são reduzidos. Para evitar acidentes e ferimentos graves, conduzir com a devida precaução durante os primeiros 600 km (370 milhas).
- Verificar regularmente a pressão dos pneus frios e manter sempre o valor recomendado. Uma pressão dos pneus muito baixa ao conduzir pode aquecer fortemente os pneus, podendo causar a soltura da banda de rodagem e o estouro do pneu.
- Verificar os pneus regularmente quanto a danos e desgastes.
- Nunca dirigir com pneus danificados (furos, cortes, rasgos e bolhas) e desgastados. A condução com esses pneus pode causar o estouro dos pneus, acidentes e ferimentos graves. Pneus desgastados ou danificados devem ser substituídos imediatamente.
- Nunca exceder a velocidade máxima e a carga permitidas para os pneus montados.
- A eficiência dos sistemas de assistência ao condutor e dos sistemas de assistência de frenagem também depende da aderência dos pneus.
- Se, durante a condução, forem identificadas vibrações estranhas ou o veículo estiver puxando para um dos lados, parar imediatamente e verificar as rodas e os pneus quanto a danos.
- Para diminuir o risco de perda de controle da direção, de acidente ou de ferimentos graves, nunca soltar os parafusos dos aros com o anel do aro aparafusado.
- Não utilizar rodas ou pneus de procedência desconhecida. Rodas e pneus usados podem estar danificados, mesmo quando esses danos não sejam visíveis, e provocar danos e falha do pneu, bem como a perda de controle do veículo.
- Pneus velhos – mesmo se nunca usados – podem esvaziar ou estourar subitamente, principalmente em altas velocidades, e causar acidentes e ferimentos graves. Pneus com mais de 6 anos só devem ser utilizados em caso de emergência, com extremo cuidado e forma de condução igualmente cuidadosa.

### **⚠ ATENÇÃO**

As rodas podem se soltar por parafusos apertados de modo inadequado ou faltando e levar à perda



de controle do veículo, acidentes e sérios ferimentos.

- Nunca conduzir com parafusos de roda faltando ou soltos.
- Utilize sempre o respectivo aro e os parafusos de roda adequados ao tipo de veículo.
- Apertar os parafusos de roda sempre com o torque de aperto correto. Quando não houver nenhum torquímetro disponível, apertar os parafusos de roda com a chave de roda e mandar controlar o torque de aperto imediatamente na empresa especializada mais próxima.

## Manuseio de rodas e pneus

📖 **Observe** ⚠️ no início desse capítulo na página 222.

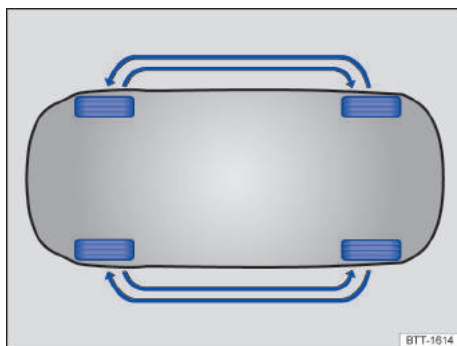

**Fig. 157** Representação esquemática: Esquema para a troca das rodas.

Os pneus e as rodas liberados pela Volkswagen são precisamente adequados.

### Trocar rodas

Para o desgaste uniforme de todas as rodas, é recomendável um rodízio regular das rodas conforme o esquema → Fig. 157. Com isso, todos os pneus alcançam uma vida útil aproximadamente igual.

A Volkswagen recomenda que o rodízio das rodas seja feito por uma empresa especializada.

### Evitar danos nos aros e nos pneus

- Passar por cima de meios-fios e outros obstáculos baixos apenas lentamente e em ângulo reto, de modo que ambos os pneus dianteiros toquem o obstáculo simultaneamente.
- Verificar regularmente a pressão dos pneus.

- Verificar regularmente os pneus quanto a danos, por exemplo, furos, cortes, perfurações ou bolhas.
- Nunca exceder a carga e a velocidade máxima permitidas para os pneus → Página 228.
- Pneus desgastados ou danificados devem ser substituídos imediatamente → Página 227.
- Proteger os pneus contra contato com substâncias agressivas, inclusive gordura, óleo, gasolina e fluido de freio → ⚠️.
- Repor as tampas das válvulas imediatamente em caso de perda.
- Remover corpos estranhos que ainda não penetraram no interior do pneu → Página 227.
- Observar todos os alertas do sistema de controle dos pneus → Página 221.

### Pneus com mais de 6 anos de idade

Os pneus envelhecem por meio de processos físicos e químicos que podem prejudicar sua função. Pneus armazenados por um tempo mais longo envelhecem mais rapidamente que pneus em uso constante.

A Volkswagen recomenda que pneus com 6 anos ou mais sejam substituídos por pneus novos. Isso também é válido para pneus que parecem utilizáveis externamente e cuja profundidade de perfil ainda não alcançou o valor mínimo legalmente prescrito → ⚠️.

Da mesma maneira, os pneus de inverno ou do ano todo perdem muito de suas características devido ao **envelhecimento** – independentemente da profundidade do perfil do pneu ainda existente.

A idade de cada pneu pode ser identificada pela data de fabricação → Página 225.

### Armazenar os pneus

- Os pneus devem ser armazenados em lugar fresco, seco e, de preferência, mais escuro possível. **Não** posicionar verticalmente pneus montados nos aros.
- Proteger pneus sem aros em capas adequadas contra impurezas e armazenar em pé sobre a banda de rodagem.

### Pneus novos

- Com pneus novos, conduzir com especial precaução durante os primeiros 600 km (370 milhas), pois os pneus precisam ser *amaciados*. Pneus não amaciados têm menor aderência → ⚠️ e menor efeito de frenagem → ⚠️.
- Utilizar somente pneus de estrutura e tamanhos iguais e com o mesmo perfil em todas as quatro rodas.

## Pneus originais Volkswagen

O veículo pode estar equipado de fábrica com pneus originais Volkswagen. Esses pneus estão identificados pelo símbolo  e foram especialmente projetados para esse veículo. Quando usados corretamente, os pneus originais Volkswagen atendem aos mais altos padrões de segurança e características de condução.

## Substituir os pneus

- Substituir os pneus pelo menos para cada eixo → .
- Substituir pneus velhos somente por pneus liberados pela Volkswagen para o modelo de veículo.
- Jamais utilizar pneus cujas dimensões efetivas ultrapassem as medidas dos pneus autorizados pela Volkswagen.

## Reprogramar o indicador de controle dos pneus

Após cada troca de uma ou mais rodas, o indicador de controle dos pneus deve ser reprogramado. Isto também é válido após trocar as rodas dianteiras pelas rodas traseiras → Página 220.

### ATENÇÃO

Líquidos e substâncias agressivas podem causar danos visíveis e não visíveis aos pneus, o que pode ocasionar o estouro dos pneus.

- Manter produtos químicos, óleos, gorduras, combustíveis, fluidos de freio e outras substâncias agressivas sempre longe dos pneus.

### ATENÇÃO

Pneus velhos – mesmo se nunca usados – podem esvaziar ou estourar subitamente, principalmente em altas velocidades, e causar acidentes e ferimentos graves.

- Pneus com mais de 6 anos só devem ser utilizados em caso de emergência, com extremo cuidado e forma de condução igualmente cuidadosa.

### ATENÇÃO

Pneus novos precisam ser amaciados, porque inicialmente sua aderência e efeito de frenagem são reduzidos.

- Para evitar acidentes e ferimentos graves, conduzir com a devida precaução durante os primeiros 600 km (370 milhas).

### ATENÇÃO

As rodas devem ter a folga necessária adequada para seu funcionamento. Se não houver folga, pode ocorrer atrito dos pneus com partes do chassi,

da carroceria e das mangueiras do freio, o que pode causar falha do sistema de freio e soltura da banda de rodagem do pneu e, com isso, pode ocasionar o estouro do pneu.

- As medidas reais dos pneus não podem ser maiores que as medidas dos pneus liberados pela Volkswagen e não podem gerar atrito com outras peças do veículo.

### AVISO

Evitar choques fortes e, se possível, contornar os obstáculos. Os pneus podem ser deformados nos buracos e nos cantos do meio-fio. Isto pode causar danos aos pneus e aos aros.

### AVISO

Ao mudar para outros pneus, não danificar as válvulas. Nunca conduzir sem as tampas das válvulas. As válvulas poderiam ser danificadas.



Descartar pneus velhos sempre de maneira adequada e segundo as recomendações.





Se a versão da roda sobressalente for diferente das rodas do veículo, por exemplo, no caso de pneus de inverno ou da roda de emergência, a roda sobressalente somente pode ser usada em caso de pane por um breve período e tomando o cuidado necessário ao conduzir. Ela deve ser substituída o mais rápido possível pela roda de rodagem normal.



Em pneus liberados pela Volkswagen, é garantido que as medidas estão de acordo com o veículo. Em caso de outros pneu, os vendedores devem fornecer um atestado do fabricante, certificando que o pneu é igualmente compatível com o veículo. Guardar bem o atestado e conservá-lo dentro do veículo. 

## Aros e parafusos de roda

 **Observe**  no início desse capítulo na página 222.

Aros, pneus e parafusos de roda são determinados para cada tipo de veículo. Por isto, em cada mudança de aro, devem ser utilizados parafusos de roda com o comprimento e forma de calota corretos. Desse modo, garante-se que os freios operem de forma correta e a condução do veículo seja silenciosa e segura.

Por razões técnicas, aros de outros veículos normalmente não podem ser utilizados. Isto vale, sob certas circunstâncias, até mesmo para aros do mesmo modelo de veículo.

O torque de aperto dos parafusos de roda devem ser controlados regularmente com um torquímetro funcional → Página 235.

### Parafusos de roda

Para cada tipo de veículo, devem ser utilizados sempre parafusos de roda corretos, que devem ser aparafusados sempre com o torque de aperto correto → Página 235.

### Aros com anéis do aro ou elementos decorativos aparafusados

Aros com anel do aro elementos decorativos aparafusado são compostos por várias peças. Estas peças são aparafusadas entre si com parafusos especiais. Aros danificados devem ser substituídos e só podem ser consertados por uma empresa especializada. Para isso, a Volkswagen recomenda uma Concessionária Volkswagen →

### Identificação dos aros

Em alguns países, aros novos devem possuir dados sobre determinadas características do aro. As seguintes informações podem ser contidas no aro:

- Selo de conformidade.
- Tamanho do aro.
- Nome do fabricante ou da marca.
- Data de fabricação (mês/ano).
- País de origem.
- Número de fabricação.
- Número do lote de matéria-prima.
- Código da mercadoria.

### ATENÇÃO

A utilização de aros danificados ou inadequados pode comprometer a segurança de condução e causar acidentes e ferimentos graves.

- Utilizar somente aros liberados para o veículo.
- Verificar regularmente possíveis danos nos aros e, se necessário, substituí-los.

### ATENÇÃO

A soltura ou fixação inadequada dos parafusos em aros com anéis de aro internos aparafusados pode causar acidentes e ferimentos graves.

- Jamais soltar os parafusos dos aros com anel do aro aparafusado.
- Todos os trabalhos em aros com anéis de aro aparafusados devem ser executados por uma empresa especializada. Para isto, a Volkswagen recomenda procurar uma Concessionária Volkswagen.

## Pressão dos pneus

Observe no início desse capítulo na página 222.

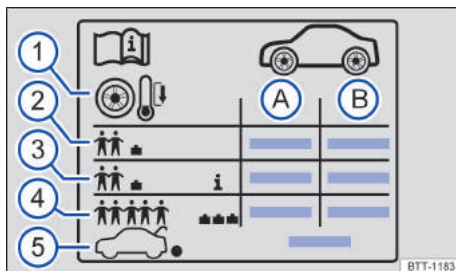

Fig. 158 Símbolos na etiqueta de pressão dos pneus.

- (A) Pressão dos pneus para os pneus do eixo dianteiro.
- (B) Pressão dos pneus para os pneus do eixo traseiro.
- ① Aviso: verificar a pressão dos pneus com os pneus frios.
- ② Pressão dos pneus no carregamento parcial.
- ③ *Dependendo do veículo*: pressão de conforto dos pneus no carregamento parcial.
- ④ Pressão dos pneus no carregamento total.
- ⑤ Pressão dos pneus para roda sobressalente, roda sobressalente compacta ou roda de emergência.

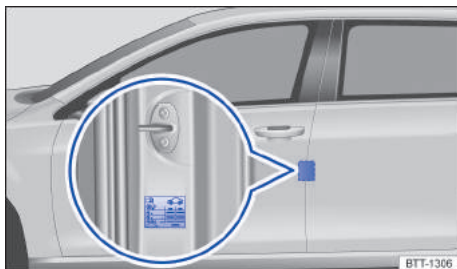

Fig. 159 Na coluna do condutor: etiqueta com as pressões dos pneus (alternativa ao lado interno da portinhola do tanque).

A etiqueta fornece a pressão correta dos pneus para os pneus liberados e encontra-se na coluna da porta do condutor → Fig. 159 ou na parte interna da portinhola do tanque.

Dependendo do veículo, a aparência da etiqueta pode ser diferente. Podem estar contidos tamanhos adicionais de pneus.

Uma pressão incorreta dos pneus tem um efeito desfavorável ao comportamento de direção do veículo e causa aumento do desgaste ou até mesmo o estouro dos pneus → **⚠**. A pressão correta dos pneus é especialmente importante, principalmente em altas velocidades.

### Pressão de conforto dos pneus

Dependendo do veículo, a etiqueta pode conter uma pressão conforto dos pneus → Fig. 158. A pressão de conforto dos pneus possibilita aumentar o conforto da condução. Ao conduzir com a pressão de conforto dos pneus, pode aumentar o consumo de combustível.

### Verificar a pressão do pneu

- Verificar a pressão dos pneus pelo menos uma vez por mês.
- Verificar a pressão dos pneus apenas com os pneus frios. A pressão dos pneus indicada é válida para um pneu frio. A pressão dos pneus é mais alta em pneus quentes que em pneus frios. Por esse motivo, nunca soltar o ar de pneus quentes para ajustar sua pressão.
- Adequar sempre a pressão dos pneus às condições de carga → Fig. 158.
- Após a adequação da pressão dos pneus, recolocar sempre as tampas das válvulas e seguir as informações sobre o sistema de controle dos pneus.
- Utilizar sempre a pressão dos pneus indicada na etiqueta. Nunca exceder a pressão máxima dos pneus que está indicada no flanco dos pneus.

### **⚠ ATENÇÃO**

Uma pressão incorreta dos pneus pode fazer com que o pneu perca ar repentinamente ou estoure durante a condução. Isso pode causar acidentes graves e ferimentos fatais.

- Uma pressão dos pneus muito baixa ao conduzir pode aquecer fortemente os pneus, ocasionando a soltura da banda de rodagem e o estouro do pneu.
- Velocidade excessiva e sobrecarga do veículo podem gerar superaquecimento e danos repentinos aos pneus, inclusive estouro dos pneus e soltura da banda de rodagem, o que pode levar à perda de controle do veículo.
- Uma pressão incorreta dos pneus reduz sua vida útil e piora o desempenho do veículo.
- Verificar regularmente a pressão dos pneus, no mínimo, porém, uma vez por mês e adicionalmente antes de cada condução longa.
- Todos os pneus precisam ter sempre a pressão dos pneus adequada para o carregamento.

- Jamais reduzir a pressão aumentada de pneus quentes.

### **⚠ AVISO**

- Ao colocar o medidor de pressão dos pneus, cuidar para que ele não fique desalinhado com a haste da válvula. Caso contrário, podem ocorrer danos na válvula do pneu.
- Conduzir sempre com as tampas das válvulas completamente rosqueadas.

**🍃** Uma pressão dos pneus muito baixa aumenta o consumo de combustível. **◀**

### Profundidade do perfil e indicador de desgaste

**📖** Observe **⚠** no início desse capítulo na página 222.



**Fig. 160** Perfil do pneu: indicador de desgaste.

### Profundidade do perfil

A maioria das funções de condução exigem um perfil do pneu o mais alto possível. Por isso, todos os pneus devem dispor de uma profundidade do perfil uniforme, pelo menos por eixo. Isso é aplicável principalmente em vias molhadas ou em condições de inverno.

Na maioria dos países, a profundidade residual de 1,6 mm (1/16 pol.) do perfil é a mínima determinada por lei – medida nos sulcos do perfil ao lado dos indicadores de desgaste (observar legislação específica aplicável ao respectivo país). Por isso, todos os pneus devem dispor de uma profundidade do perfil uniforme, pelo menos por eixo → **⚠**.

Observar as prescrições legais específicas do país sobre a profundidade mínima do perfil dos pneus de inverno e para o ano todo.

## Indicadores de desgaste no pneu

Os indicadores de desgaste indicam se o pneu já está gasto. O pneu deve ser substituído antes que o desgaste do perfil do pneu chegue até o indicador de desgaste.

No fundo do perfil dos pneus encontram-se indicadores de desgaste com 1,6 mm (1/16 pol.) de altura → Fig. 160. Marcações nos pneus identificam a posição do indicador de desgaste → Fig. 160.

### ATENÇÃO

Pneus gastos representam um risco à segurança e podem ocasionar a perda de controle do veículo e ferimentos graves.

- Os pneus devem ser substituídos por pneus novos antes que se desgastem até o indicador de desgaste.
- Pneus gastos têm uma aderência extremamente reduzida, especialmente sobre ruas molhadas, e o veículo tende a "flutuar" (aquaplanar).
- Pneus gastos reduzem a possibilidade de controlar bem o veículo em situações de rodagem normais e difíceis, e aumentam a distância de frenagem e o risco de derrapagem.

## Danos nos pneus

 **Observe**  no início desse capítulo na página 222.

Frequentemente, danos em pneus e aros ocorrem de forma imperceptível → .

- Se houver suspeita de que uma roda possa estar danificada, diminuir imediatamente a velocidade e parar assim que a condição do trânsito permitir e for seguro.
- Verificar os pneus e os aros quanto a danos.
- Havendo danos no pneu, não continuar conduzindo.
- Trocar a roda danificada → Página 234. Para isso, procurar auxílio técnico especializado, caso necessário.
- Se nenhum dano for visível externamente, conduzir devagar e com precaução até a próxima empresa especializada para o veículo ser verificado.

## Penetração de corpos estranhos no pneu

- Se corpos estranhos tiverem alcançado o interior do pneu, não removê-los! No entanto, objetos que estiverem presos entre os perfis do pneu podem ser removidos.
- Trocar a roda danificada → Página 234. Para isso, procurar auxílio técnico especializado, caso necessário.
- Controlar e adequar todos a pressão dos pneus.
- Procurar uma empresa especializada. Para isto, a Volkswagen recomenda procurar uma Concessionária Volkswagen.

## Desgaste do pneu

O desgaste do pneu depende de diferentes fatores:

- Estilo de condução.
- Balanceamento das rodas.
- Regulagem do chassi.

Condução rápida em curvas, arranque precipitado e frenagem brusca elevam o desgaste do pneu.

Durante a condução, pode ocorrer uma falta de balanceamento, que se torna perceptível por uma trepidação da direção. Uma falta de balanceamento nas rodas também causa o desgaste das rodas. Por isso, nesses casos, as rodas devem ser balanceadas novamente.

Uma regulagem incorreta do chassi limita a segurança de condução e aumenta o desgaste dos pneus. Em caso de alto desgaste do pneu, mandar verificar a regulagem do chassi numa empresa especializada.

### ATENÇÃO

Vibrações estranhas ou puxamento de um lado do veículo durante a condução podem indicar dano nos pneus.

- Reduzir a velocidade imediatamente e parar respeitando as leis de trânsito.
- Verificar os pneus e os aros quanto a danos.
- Jamais seguir viagem com pneus ou aros danificados. Em vez disso, procurar auxílio técnico especializado.
- Se nenhum dano for visível externamente, conduzir devagar e com precaução até a próxima empresa especializada para o veículo ser verificado.

## Inscrição dos pneus e tipo de pneus

Observe  no início desse capítulo na página 222.

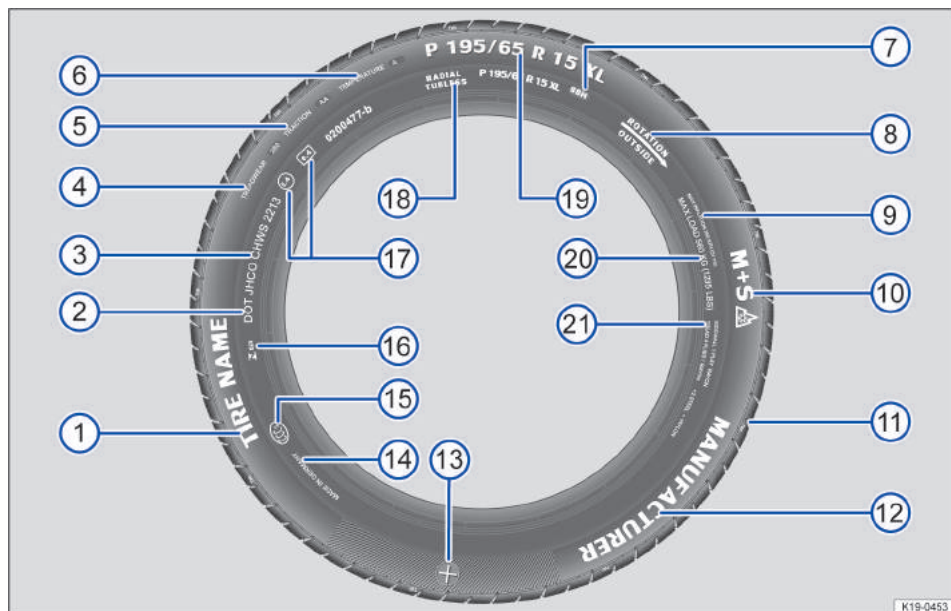





Fig. 161 Inscrição internacional dos pneus.

### → Fig. 161, inscrição dos pneus (exemplo), significado

|   |                 |  |
|---|-----------------|--|
| ① | Nome do produto | Denominação dos pneus individuais do fabricante.   |
| ② | DOT             | O pneu atende às exigências legais do Ministério dos Transportes dos EUA responsável pelas normas de segurança dos pneus (Department of Transportation).   |
| ③ | JHCO CHWS 2213  | Número de inscrição dos pneus (TIN <sup>a)</sup> – em alguns casos, somente na parte interna da roda) e data de fabricação:  |
|   |                 | JHCO CHWS<br>2213  |
| ④ | TREADWEAR 280   | Expectativa de vida relativa do pneu com base num teste padrão específico para os EUA Um pneu com a especificação 280 se desgasta 2,8 vezes mais lentamente do que o pneu normal, com um índice Treadwear de 100. O respectivo desempenho do pneu depende das respectivas condições de utilização e pode variar significativamente dos valores normais devido o comportamento de direção, a manutenção, as diferentes particularidades da pista e as condições climáticas. |

→ Fig. 161, inscrição dos pneus (exemplo), significado

|   |   |   |
|---|---|---|
| ⑤ | TRACTION AA   | Capacidade de frenagem do pneu em pista molhada (AA, A, B ou C). A capacidade de frenagem em pista molhada é medida sob condições controladas em pistas de testes certificadas. Pneus marcados com C têm uma potência de tração baixa. O índice de tração atribuído ao pneu é baseado em pistas de teste retas e não inclui a aceleração e as saídas laterais em curvas nem a aquaplanagem e a tração sob carga máxima. |
| ⑥ | TEMPERATURA A   | Resistência do pneu à temperatura em testes com velocidades mais elevadas (A, B ou C). Pneus com identificadores A e B superam os requisitos legais. A avaliação da temperatura se baseia em pneus com a pressão correta e exclui o excesso de pressão. Velocidade excessivas, pressão incorreta e excesso de pressão podem ocasionar sozinhos ou em conjunto um aquecimento ou danos nos pneus.                        |
| ⑦ | 88 H  | Índice de carga → Página 230 e código de velocidade → Página 230.   |
| ⑧ | Rotation e seta   | Identificação do sentido de rodagem do pneu → Página 230.   |
|   | OU: Outside   | Identificação do lado externo do pneu → Página 230.   |
| ⑨ | MAX INFLATION<br>350 KPA<br>(51 psi / 3,51 bar)   | Limitação para a pressão de ar máxima nos EUA   |
| ⑩ | M+S ou M/S ou  | Identificação de pneus adequados para o inverno (pneus para lama e para neve) → Página 231. Pneus com cravos são identificados depois do S com um E.  |
| ⑪ | TWI   | Indica a posição do indicador de desgaste (Tread Wear Indicator) → Página 226.  |
| ⑫ | Nome da marca, Logo   | Fabricante.   |
| ⑬ |                | Identificação de pneus originais Volkswagen → Página 223.   |
| ⑭ | Made in Germany   | País de fabricação.   |
| ⑮ |                | Identificação específica para a China (China Compulsory Certification).   |
| ⑯ |  023           | Identificação específica para o Brasil.   |
| ⑰ | E4 e4 0200477-b   | Identificação segundo prescrições internacionais com número do país emissor da aprovação. Pneus aprovados conforme o regulamento ECE são identificados com E, pneus conforme o regulamento EG com e. Em seguida, segue o número de autorização multidígito.   |
| ⑱ | RADIAL TUBELESS   | Pneu radial sem câmara.   |
|   |   | Descrição do tamanho:   |
|   |   | P Identificação para veículos de passeio.   |
|   |   | 195 Largura do pneu de lado a lado, em mm.  |
| ⑲ | P 195 / 65 R 15 XL  | 65 Proporção altura/largura em %.   |
|   |   | R Código do tipo de construção radial.  |
|   |   | 15 Diâmetro do aro em polegadas.  |
|   |   | XL Pneu de modelo mais robusto ("Extra Load").  |
| ⑳ | MAX LOAD 615 KG<br>(1235 LBS)   | Especificação para a capacidade máxima de carregamento por roda nos EUA   |
|   | SIDEWALL 1 PLY<br>RAYON   | Indicações dos componentes da estrutura inferior do pneu:<br>1 camada de Rayon (seda sintética).  |
| ㉑ | TREAD 4 PLIES<br>1 RAYON + 2 STEEL<br>+ 1 NYLON   | Indicações dos componentes da banda de rodagem:<br>No exemplo, existem 4 camadas sob a banda de rodagem: 1 camada de Rayon (seda sintética), 2 camadas de cinta de aço e 1 camada de nylon.   |

a) O TIN é o número de série do pneu.

A inscrição dos pneus se encontra em ambos os lados. Se for o caso, se encontram somente num lado do pneu determinadas marcações, por exemplo número de identificação do pneu e data de fabricação.

**Outros números eventuais se tratam de identificações internas do fabricante ou específicas de países.**

### Pneus de baixo perfil

Os pneus de baixo perfil fornecem, em comparação com outras combinações de rodas e pneus, uma menor banda de rodagem e um maior diâmetro do aro com uma altura menor do flanco dos pneus → Página 223. Os pneus de baixo perfil melhoram as características de condução e a precisão. Mas podem ocorrer limitações de conforto em estradas e ruas ruins.

### Pneus unidirecionais

Nos pneus unidirecionais, o flanco do pneu é marcado com setas. A direção de rodagem indicada deve ser seguida obrigatoriamente. Assim as características de rodagem ideais são garantidas.

Se, mesmo assim, um pneu for montado na direção de rodagem contrária, conduzir obrigatoriamente com mais cuidado, uma vez que o pneu não está sendo mais utilizado segundo as determinações. O pneu deve ser substituído ou montado na direção de rodagem correta o mais rápido possível.

### Pneus assimétricos

Pneus assimétricos consideram o comportamento da parte interna e externa do perfil padrão. Nos pneus assimétricos, o flanco do pneu é marcado com setas na parte interna e externa. Manter obrigatoriamente a posição do pneu no aro.

### Carga dos pneus

O índice de carga indica quantos quilogramas podem ser carregados sobre cada pneu (carga).

Alguns exemplos:

|           |        |
|-----------|--------|
| <b>78</b> | 425 kg |
| <b>81</b> | 462 kg |
| <b>83</b> | 487 kg |

|            |        |
|------------|--------|
| <b>85</b>  | 515 kg |
| <b>87</b>  | 545 kg |
| <b>88</b>  | 560 kg |
| <b>91</b>  | 615 kg |
| <b>92</b>  | 630 kg |
| <b>93</b>  | 650 kg |
| <b>95</b>  | 690 kg |
| <b>97</b>  | 730 kg |
| <b>99</b>  | 775 kg |
| <b>100</b> | 800 kg |
| <b>101</b> | 825 kg |
| <b>102</b> | 850 kg |
| <b>103</b> | 875 kg |
| <b>104</b> | 900 kg |

### Códigos de velocidade

O código de velocidade indica com qual velocidade máxima um pneu pode ser rodado.

|          |                             |
|----------|-----------------------------|
| <b>P</b> | máximo 150 km/h (93 mph)    |
| <b>Q</b> | máximo 160 km/h (99 mph)    |
| <b>R</b> | máximo 170 km/h (106 mph)   |
| <b>S</b> | máximo 180 km/h (112 mph)   |
| <b>T</b> | máximo 190 km/h (118 mph)   |
| <b>U</b> | máximo 200 km/h (125 mph)   |
| <b>H</b> | máximo 210 km/h (130 mph)   |
| <b>V</b> | máximo 240 km/h (149 mph)   |
| <b>W</b> | máximo 270 km/h (168 mph)   |
| <b>Y</b> | máximo 300 km/h (186 mph)   |
| <b>Z</b> | acima de 240 km/h (149 mph) |

Alguns fabricantes de pneus utilizam uma combinação de letras "ZR" para pneus com velocidade máxima permitida superior a 240 km/h (149 mph). <

## Capacidade de carga e limite de velocidade dos pneus

📖 **Observe** ⚠️ no início desse capítulo na página 222.



Os veículos dentro da União Europeia e dos Estados-Membro da União Europeia recebem um certificado de conformidade CE (papel COC). O certificado de conformidade CE contém as indicações sobre o tamanho e o diâmetro e a capacidade de carga, bem como sobre o intervalo de velocidade dos pneus liberados pela Volkswagen para o respectivo modelo de veículo.

É possível determinar com a plaqueta de identificação se há um certificado de conformidade CE para o veículo → Página 260.

- Se a plaqueta de identificação for identificada com a linha "permissão", há um certificado de conformidade CE para o veículo.
- Se na plaqueta de identificação não houver a linha "permissão", não há um certificado de conformidade CE para o veículo. <



## Pneus de inverno

 **Observe**  no início desse capítulo na página 222.

Os pneus de verão oferecem pouca aderência em vias com gelo ou neve. Pneus de inverno ou ano inteiro melhoram as propriedades de condução e dos freios condições das ruas no inverno. Em temperaturas abaixo de +7 °C (+45 °F) ou em condições de inverno, a Volkswagen recomenda a instalação de pneus de inverno.

Os pneus de inverno ou para o ano todo perderão sua eficiência para o inverno se a profundidade do perfil do pneu chegar a um desgaste de 4 mm (3/16 pol.).

### Para o uso de pneus de inverno, aplica-se:

- Observar as prescrições legais específicas de cada país.
- Utilizar pneus de inverno nas quatro rodas simultaneamente.
- Utilizar somente se as ruas apresentarem condições de inverno.
- Utilizar somente os tamanhos de pneus admitidos para o veículo.
- Utilizar somente pneus de inverno com o mesmo tipo de construção, tamanho e com o mesmo perfil.
- Observar o limitador de velocidade conforme o código de velocidade → Página 231.

### Limite de velocidade

Os pneus de inverno têm uma limitação de velocidade conforme o código de velocidade → Página 228.

No menu **Configurações do veículo** no sistema Infotainment, é possível configurar um alerta de velocidade no menu **Pneus**.

Em caso de pneus de inverno V, o limitador de velocidade e a pressão necessária dos pneus dependem da motorização. Consultar sem falta a Concessionária Volkswagen sobre a velocidade máxima admissível e a pressão necessária dos pneus.

## ATENÇÃO

As propriedades de condução melhoradas por pneus para inverno em condições de inverno nas ruas não devem incentivar a assumir um risco de segurança.

Ultrapassar a limitação de velocidade dos pneus de inverno pode provocar falha repentina dos pneus e perda de controle do veículo.



- Nunca ignore a limitação de velocidade dos pneus de inverno montados, mesmo que a velocidade máxima admissível do veículo esteja mais alta.
- Nunca ultrapasse a carga máxima dos pneus de inverno montados.
- Ajustar a velocidade e a forma de condução às condições de visibilidade, do clima, da pista e do trânsito.

 Em temperaturas acima de +7 °C (+45 °F), as características de condução de pneus de verão são melhores. Os ruídos de rodagem são mais suaves, o desgaste dos pneus menores e a eficiência energética é mais alta.

 Em veículos com indicador de controle dos pneus, após a troca de roda, o sistema deve ser reprogramado → Página 220.

 Consultar uma Concessionária Volkswagen a respeito dos tamanhos de pneus de inverno permitidos.

## Correntes para neve

 **Observe**  no início desse capítulo na página 222.

Observar as determinações legais, bem como a velocidade máxima permitida ao conduzir com correntes para neve.

Correntes para neve melhoram a propulsão e o comportamento de frenagem em caso de pistas cobertas de gelo e neve.

Correntes para neve podem ser montadas **apenas nas rodas dianteiras e somente nas seguintes combinações de aro e pneu**.

| Tamanho do pneu | Aro           |
|-----------------|---------------|
| 215/55 R17      | 7 J x 17 ET45 |

A Volkswagen recomenda se informar numa Concessionária Volkswagen a respeito de tamanhos de pneus, aros e correntes para neve correspondentes.

Se possível, utilizar correntes para neve com elos pequenos que não acrescentem mais que 11 mm incluindo o cadeado da corrente.

Na condução com correntes para neve, retirar a cobertura da caixa de roda e anéis de decoração de aros antes da montagem. Os parafusos das rodas, porém, devem ser equipados com capas de cobertura por motivos de segurança. Capas de cobertura podem ser obtidas numa Concessionária Volkswagen.

## Utilização de correntes para neve com roda de emergência ou roda sobressalente compacta instalada

A utilização de correntes para neve na roda de emergência ou roda sobressalente compacta não é permitida por razões técnicas → Página 236.

- Numa pane numa roda dianteira, montar a roda de emergência ou roda sobressalente compacta no eixo traseiro.
- Trocar a roda dianteira danificada com a roda traseira que se tornou disponível. Atentar para o sentido de rotação.

A Volkswagen recomenda já montar as correntes para neve antes da montagem da roda.

### ⚠ ATENÇÃO

O uso de correntes para neve inadequadas ou a instalação inadequada de correntes para neve pode causar acidentes e ferimentos graves.

- Utilizar sempre as correntes para neve corretas.
- Observar as instruções de montagem do fabricante das correntes para neve.
- Jamais conduzir com velocidade superior à permitida com correntes para neve montadas.

### ⚠ AVISO

- Retirar as correntes para neve em trajetos sem neve. Caso contrário, as correntes para neve prejudicam as características de condução, danificam os pneus e são danificadas rapidamente.
- Correntes para neve que entram em contato direto com o aro podem arranhar ou danificar o aro. A Volkswagen recomenda utilizar correntes para neve com proteção integrada do aro.

 Nos veículos com indicador de controle dos pneus, após montar as correntes de neve, o sistema deve ser reprogramado → Página 220.

## Calotas

### Calota central



Fig. 162 Retirar a calota central.

A calota central serve para proteção dos parafusos de roda e deve ser encaixada após a troca de roda.

- *Retirar*: tirar o gancho extrator das ferramentas de bordo → Página 187 e encaixá-lo num furo (roda de liga leve) ou prendê-lo na borda (roda de aço) da calota → Fig. 162.
- Retirar a calota no sentido da seta.
- *Instalar*: pressionar a calota central contra o aro até se encaixar perceptivelmente.



Fig. 163 Virar a calota central.

- *Remover*: girar a calota central para a esquerda ou para a direita até que se solte do aro.
- Segurar por trás de uma das nervuras e remover a calota central.
- *Instalar*: encaixar a calota central centralizada sobre o aro.

- Pressionar a calota central da roda contra o aro até ela se encaixar perceptivelmente.

### ⚠️ ATENÇÃO

Calotas inadequadas e a montagem incorreta das calotas podem causar acidentes e ferimentos graves.

Calotas montadas de maneira incorreta podem se soltar durante a condução e colocar os demais usuários da via em risco.

- Não utilizar calotas danificadas.
- Garantir sempre que o fornecimento de ar para refrigeração dos freios não esteja interrompido e reduzido. Isto também é válido para montagem posterior de calotas. Um fluxo de ar insuficiente pode resultar numa distância de frenagem consideravelmente maior.

- bre a válvula do pneu. Atentar para que encaixe com segurança em toda a circunferência.

### ⚠️ ATENÇÃO

Calotas inadequadas e a montagem incorreta das calotas podem causar acidentes e ferimentos graves.

Calotas montadas de maneira incorreta podem se soltar durante a condução e colocar os demais usuários da via em risco.

- Não utilizar calotas danificadas.
- Garantir sempre que o fornecimento de ar para o sistema de arrefecimento dos freios não esteja interrompido e reduzido. Isto também é válido para montagem posterior de calotas. Um fluxo de ar insuficiente pode resultar numa distância de frenagem consideravelmente maior.

## Calota integral

### Remover a calota integral

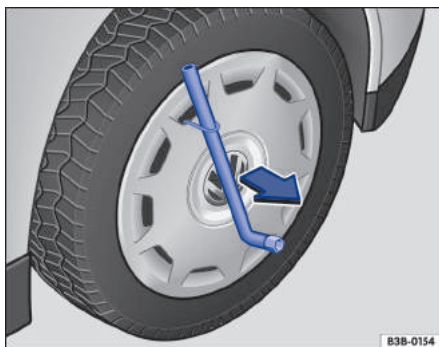

Fig. 164 Retirar a calota integral.

A calota integral serve para proteção dos parafusos de roda e deve ser reencaixada após a troca de roda.

- Tirar o gancho extrator das ferramentas de bordo → Página 187.
- Prender o gancho extrator em um dos entalhes da calota integral.
- Retirar a calota integral com o gancho extrator no sentido da seta. Se for o caso, utilizar uma chave de roda para a efetuar a remoção → Fig. 164.

### Instalar a calota integral

- Verificar a posição correta dos parafusos de roda antifurto → Página 235.
- Pressionar a calota integral da roda sobre o aro de tal modo que o recorte da válvula se posicione so-

### ⓘ AVISO

A calota integral pode estar apertada com firmeza e não pode ser removida à força.

## Capas de cobertura dos parafusos de roda



Fig. 165 Remover as capas de cobertura dos parafusos de roda.

As capas de cobertura servem para proteção dos parafusos de roda e devem ser encaixadas completamente após a troca de roda.

### Remover e encaixar as capas de cobertura

- *Retirar:* tirar o gancho extrator das ferramentas de bordo → Página 187.
- Passar o gancho extrator pela abertura da capa de cobertura → Fig. 165 e puxar para fora no sentido da seta.

— *Instalar*: encaixar até o batente nos parafusos da roda.

O **parafuso de roda antifurto** possui uma capa de cobertura separada. Esta serve somente no parafuso de roda antifurto e não nos parafusos de roda convencionais.

## Troca de roda

### Introdução ao assunto

Realizar você mesmo a troca de roda apenas quando o veículo estiver parado com segurança, as ações preventivas de segurança e as atividades necessárias forem conhecidas e as ferramentas adequadas estiverem à disposição. Alguns veículos são fornecidos de fábrica sem macaco e sem chave de rodas. Nesse caso, a troca de roda deve ser realizada por uma empresa especializada.

O macaco fornecido de fábrica está dimensionado somente para uma troca de roda, na qual um pneu do veículo está danificado e precisa ser trocado. Se ambos os pneus de um lado do veículo ou ambos os pneus de um eixo ou todos os pneus estiverem danificados, procurar imediatamente auxílio técnico especializado.

### ATENÇÃO

Uma troca de roda pode ser perigosa, especialmente se for realizada na margem da rua. Para reduzir o risco de ferimentos graves, observar o seguinte:

- Parar o veículo assim que possível e seguro. Estacionar o veículo a uma distância segura do fluxo de trânsito para poder realizar a troca de roda.
- Todos os passageiros e especialmente as crianças devem se manter sempre a uma distância segura e afastada da área de trabalho durante a troca de roda.
- Ligar as luzes de advertência para alertar os demais usuários da via.
- Garantir que o piso seja plano e firme. Se for o caso, utilizar um apoio estável e com superfície larga para o macaco.
- Realizar a troca de roda por conta própria somente se estiver familiarizado com as ações necessárias. Caso contrário, procurar auxílio técnico especializado.
- Utilizar sempre somente ferramentas adequadas e não danificadas para uma troca de roda.

- Desligar sempre o motor, acionar o freio de estacionamento eletrônico e colocar a alavanca seletora na posição **P** para reduzir o risco de um movimento involuntário do veículo.
- Ligar o freio de estacionamento eletrônico.
- Após uma troca de roda, mandar verificar o torque de aperto dos parafusos de roda com um torquímetro calibrado.
- Em veículos com indicador de controle de pneus, se for o caso, o sistema deve ser reprogramado imediatamente após a troca da roda → Página 220.

## Preparações para a troca de roda

 **Observe**  no início desse capítulo na página 234.

### Lista de controle

Executar as seguintes ações sempre na sequência indicada, como preparações para a troca de roda

→ :

1. Em caso de um pneu furado, estacionar o veículo na medida do possível a uma distância segura do fluxo de trânsito, num piso plano e firme.
2. Ligar o freio de estacionamento eletrônico.
3. Transmissão automática: colocar a alavanca seletora na posição **P**.
4. Desligar o motor e a ignição.
5. Desembarcar todos os ocupantes do veículo e levá-los em segurança para longe do fluxo de trânsito.
6. Ligar as luzes de advertência e posicionar o triângulo de segurança → Página 49. Observar as prescrições legais.
7. Bloquear a roda oposta diagonal com uma pedra, calço dobrável ou algum outro objeto apropriado.
8. Com o compartimento de bagagem carregado: remover os volumes de bagagem.
9. Retirar a roda sobressalente compacta, a roda sobressalente ou a roda de emergência e as ferramentas de bordo do compartimento de bagagem.
10. Remover as coberturas das caixas de roda → Página 232.

### ATENÇÃO

A inobservância da lista de controle, importante para a própria segurança, pode causar acidentes e ferimentos graves.

- Seguir sempre as ações da lista de controle e observar as precauções de segurança de validade geral.

## Parafusos de roda

📖 **Observe** ⚠️ no início desse capítulo na página 234.

### Soltar os parafusos de roda



Fig. 166 Troca de roda: afrouxar os parafusos de roda.

Para soltar os parafusos de roda, utilizar uma chave de roda adequada.

Enquanto o veículo não estiver levantado pelo macaco, soltar os parafusos de roda cerca de uma volta apenas.

Caso haja dificuldade em soltar um parafuso de roda, pressionar cautelosamente com o pé sobre a extremidade da chave de roda. Para isso, segurar-se no veículo e atentar para uma posição segura.

- Encaixar a chave de roda no parafuso da roda até o fim → Fig. 166.
- Segurar na extremidade da chave de roda e girar o parafuso da roda aproximadamente uma volta no sentido anti-horário → ⚠️.

### Soltar o parafuso de roda antifurto

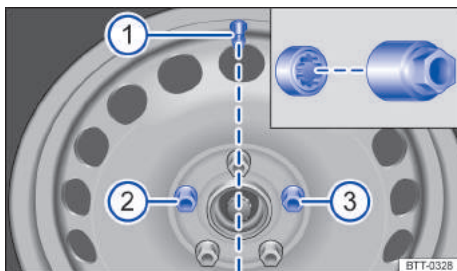

Fig. 167 Troca de roda: válvula do pneu ① e posições de montagem do parafuso de roda antifurto ② ou ③.

- Retirar o adaptador do parafuso de roda antifurto das ferramentas de bordo.
- Encaixar o adaptador no parafuso de roda antifurto até o batente → Fig. 167.
- Empurrar a chave de roda sobre o adaptador até o batente.
- Segurar na extremidade da chave de roda e girar o parafuso da roda aproximadamente uma volta no sentido anti-horário → ⚠️.

### Parafusar os parafusos de roda antifurto (calota integral)

O parafuso de roda antifurto deve estar aparafusado em uma roda com calota integral na posição → Fig. 167 ② ou ③ em relação à posição da válvula do pneu ①. Do contrário, a calota integral não pode ser montada.

### Torque de aperto dos parafusos de roda

Torque de aperto especificado dos parafusos de roda em aros de roda de aço e de liga leve:

- 140 Nm (103 ft-lbs).

Parafusos de roda corroídos e de rosqueamento difícil devem ser substituídos e os orifícios rosqueáveis do cubo da roda devem ser limpos antes da verificação do torque de aperto.

Nunca engraxar ou lubrificar os parafusos de roda ou os orifícios rosqueáveis do cubo das rodas.

Após a troca de uma roda, mandar verificar imediatamente o torque de aperto com um torquímetro intacto.

### ⚠️ ATENÇÃO

Parafusos de roda apertados incorretamente podem se soltar durante a condução e causar acidentes, ferimentos graves e a perda de controle do veículo.

- Os parafusos de roda e os orifícios rosqueáveis dos cubos das rodas devem estar limpos, de fácil manuseio e sem óleo e graxa.
- Utilizar apenas a chave de roda fornecida de fábrica com o veículo para soltar e apertar os parafusos das rodas.
- Enquanto o veículo não estiver levantado pelo macaco, soltar os parafusos de roda cerca de uma volta apenas.
- Nunca engraxar ou lubrificar os parafusos de roda ou os orifícios rosqueáveis do cubo das rodas. Eles podem se soltar durante a condução, mesmo com o torque de aperto prescrito.
- Jamais soltar os parafusos dos aros com anel do aro aparafusado.
- Se os parafusos de roda forem apertados com um torque de aperto muito baixo, os parafusos de roda e os aros podem se soltar durante a condução. Um torque de aperto excessivo pode ocasionar danos aos parafusos de roda e à rosca. Controlar o torque de aperto regularmente com o torquímetro.

### **⚠ ATENÇÃO**

Parafusos de roda incorretos podem se soltar durante a condução e causar acidentes, ferimentos graves e a perda de controle do veículo.

- Utilizar somente parafusos de roda que pertençam ao respectivo aro.
- Nunca utilizar parafusos de roda diferentes.
- Em veículos com parafusos de roda bipartidos: utilizar exclusivamente parafusos de roda bipartidos.

## Roda sobressalente ou roda de emergência

📖 **Observe** ⚠ no início desse capítulo na página 234.

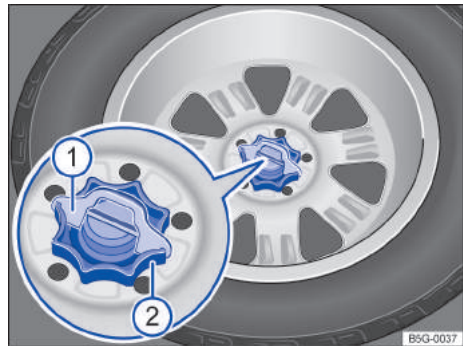

**Fig. 168** No compartimento de bagagem: manípulo para fixação da roda sobressalente.

### Retirar a roda sobressalente, roda sobressalente compacta ou roda de emergência

- Abrir a tampa traseira.
- Rebater para cima ou remover o assoalho do compartimento de bagagem → Página 177.
- Se necessário, levantar e retirar o revestimento do assoalho.
- Remover as ferramentas de bordo com o recipiente.
- Se for o caso, remover o subwoofer.
- Retirar o calço da trava contra torção → Fig. 168 ① puxando-o para cima.
- Girar totalmente o manípulo localizado no meio da roda sobressalente → Fig. 168 ② no sentido anti-horário e removê-lo.
- Remover a roda sobressalente, roda sobressalente compacta ou roda de emergência.

### Guardar a roda trocada

- Abrir a tampa traseira.
- Rebater para cima ou remover o assoalho do compartimento de bagagem → Página 177.
- Se necessário, levantar e retirar o revestimento do assoalho.
- Se a roda trocada couber na cavidade para a roda sobressalente: colocar a roda substituída na cavidade para a roda sobressalente de tal forma que o orifício central do aro esteja posicionado exatamente sobre o furo ou o pino rosqueável.

- Girar o manípulo no sentido horário sobre o prisioneiro até que a roda substituída esteja fixada com segurança.
- Inserir a trava contra torção → Fig. 168 ① na fenda do pino rosqueável, de modo que o manípulo não possa ser mais girado.
- Colocar as ferramentas de bordo de volta no recipiente e guardar no compartimento de bagagem.
- Colocar o revestimento do assoalho no compartimento de bagagem, se for o caso.
- Colocar de volta o assoalho do compartimento de bagagem → Página 177.
- Fechar a tampa traseira.

Se a roda trocada não couber na cavidade para a roda sobressalente, ela deverá ser guardada com segurança no assoalho do compartimento de bagagem.

### Roda sobressalente diferente das rodas instaladas

Se a versão da roda sobressalente for diferente das rodas em uso, então a roda sobressalente somente poderá ser utilizada em casos de panes e por um curto período → ⚠.

### Observar as orientações para condução:

- Não conduzir em velocidade superior a 80 km/h (50 mph)!
- Evitar arranques e frenagens bruscos, bem como a condução em curvas em alta velocidade!
- Não utilizar correntes para neve na roda de emergência → Página 231.
- Verificar a pressão dos pneus o mais rápido possível após a instalação da roda sobressalente ou da roda de emergência → Página 225.

A pressão da roda sobressalente, da roda sobressalente com economia de espaço ou da roda de emergência deve ser verificada em cada verificação do controle da pressão dos pneus para condução ou pelo menos uma vez por mês. A pressão no pneu frio da roda sobressalente, da roda sobressalente com economia de espaço ou da roda de emergência deve corresponder às informações contidas na etiqueta de pressão dos pneus → Página 225.

### ⚠ ATENÇÃO

Um uso inadequado da roda sobressalente ou da roda de emergência pode ocasionar a perda de controle do veículo, colisões ou outros acidentes e ferimentos graves.

- Em nenhuma hipótese utilizar a roda sobressalente ou a roda de emergência se ela estiver danificada ou desgastada até os indicadores de desgaste.

- Alguns veículos podem estar equipados com uma roda de emergência em vez de uma roda sobressalente. A roda de emergência pode ser reconhecida por uma etiqueta adesiva e pela inscrição "80 km/h" ou "50 mph". Esta inscrição identifica a velocidade máxima com a qual o pneu pode rodar com segurança. A etiqueta adesiva não deverá ser coberta durante a utilização da roda.
- Jamais conduzir em velocidade superior a 80 km/h (50 mph). Evitar arranques e frenagens bruscas, bem como curvas em alta velocidade.
- Nunca dirigir mais de 200 km (125 milhas) com uma roda de emergência, quando esta estiver montada no eixo de transmissão.
- Trocar a roda de emergência o mais rápido possível por uma roda normal. A roda de emergência se destina apenas para um uso breve.
- A roda de emergência deve ser fixada sempre com os parafusos fornecidos de fábrica.
- Nunca conduzir com mais do que uma roda sobressalente de tamanho diferente dos pneus do veículo.
- Após a montagem da roda de emergência, a pressão dos pneus deve ser verificada o mais rápido possível → Página 225.
- Na roda de emergência não podem ser utilizadas correntes para neve.

## Suspender o veículo com o macaco

📖 Observe ⚠ no início desse capítulo na página 234.

### Pontos de apoio

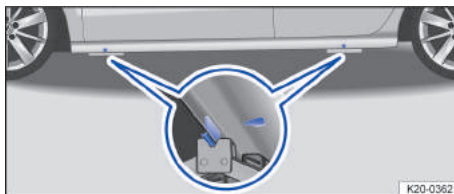
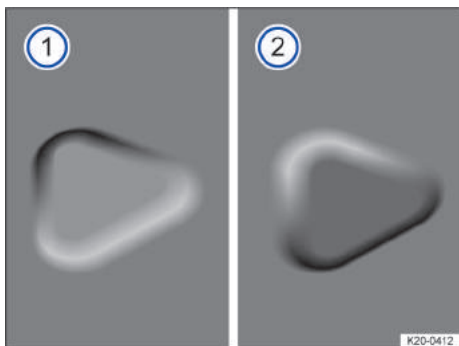

Fig. 169 Pontos de apoio do macaco.



**Fig. 170** Ponto de apoio do macaco: ① marca impressa, ② marca protuberante.

O macaco somente pode ser posicionado nos reforços no assoalho, que se encontram atrás das marcações na carroceria → Fig. 169. A marca pode estar impressa → Fig. 170 ① ou protuberante ②. Não confundir os pontos de apoio do macaco com outros componentes, por exemplo, cliques de fixação. É válido o ponto de apoio localizado próximo à roda correspondente → Página 239.

#### Posicionar o macaco

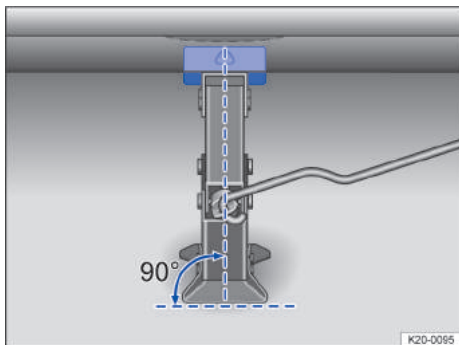

**Fig. 171** Alinhamento correto do macaco.

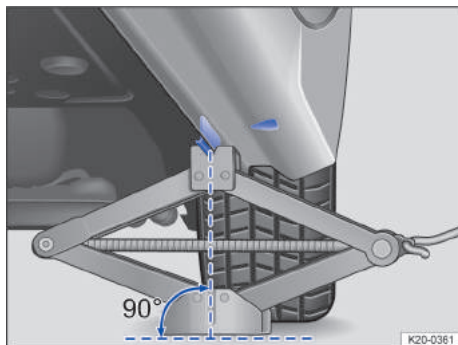

**Fig. 172** Colocar o macaco sanfona no lado esquerdo traseiro do veículo.

#### Lista de controle

Os seguintes pontos devem ser observados na sequência indicada para garantir a própria segurança → ▲:

1. Escolher um piso plano e firme para suspender o veículo.
2. Posicionar o volante de tal forma que as rodas estejam viradas para frente.
3. Desligar o motor. Em caso de transmissão manual, engatar uma marcha ou, em caso de transmissão de dupla embreagem DSG, colocar a alavanca seletora na posição **P** e ligar o freio de estacionamento eletrônico.
4. Bloquear a roda diagonalmente oposta com calços dobráveis ou outros objetos apropriados.
5. Soltar os parafusos de roda → Página 235.
6. Procurar sob o veículo o ponto de apoio do macaco → Fig. 169 mais próximo da roda a ser trocada.
7. Prender a manivela manual no alojamento no macaco (dependendo da versão).
8. Alavancar o macaco para cima até o ponto em que ainda seja possível colocá-lo embaixo do ponto de apoio do veículo.
9. Garantir que a base do macaco, com toda sua superfície, esteja sobre o chão e que a base se encontre perpendicularmente abaixo do ponto de apoio → Fig. 171 e → Fig. 172.
10. Alinhar o macaco e, simultaneamente, levantar a garra do macaco até ela se encaixar na travessa debaixo do veículo → Fig. 172.
11. Continuar a erguendo o macaco até a roda se levantar do piso.



## ⚠️ ATENÇÃO

Uma utilização incorreta do macaco pode resultar no deslizamento do veículo para fora do macaco, provocando ferimentos graves. Para reduzir o risco de ferimentos, observar o seguinte:

- Utilizar somente macacos liberados pela Volkswagen para o veículo. Outros macacos, mesmo de outros modelos da Volkswagen, podem deslizar.
- O piso deve ser plano e firme. Um piso inclinado ou macio pode causar o deslizamento do veículo para fora do macaco. Se for o caso, utilizar um apoio estável e com superfície larga para o macaco.
- Em caso de um piso escorregadio, por exemplo, piso de ladrilhos, utilizar uma base antiderrapante, por exemplo, um tapete de borracha, para evitar o deslizamento do macaco.
- Posicionar o macaco somente nos pontos indicados. A garra do macaco deve se encaixar no ponto de apoio do macaco sob o veículo de forma segura → Fig. 172.
- Nunca deixar uma parte do corpo, por exemplo, braço ou perna, sob um veículo que esteja suspenso apenas pelo macaco.
- Se for necessário trabalhar sob o veículo, este deve ser apoiado adicionalmente de modo seguro com cavaletes adequados.
- Nunca suspender o veículo se o motor estiver em funcionamento ou se o veículo estiver numa pista lateralmente inclinada ou íngreme.
- Nunca ligar o motor com o veículo levantado. Com as vibrações do motor, o veículo pode cair do macaco.

## ⚠️ ATENÇÃO

A inobservância da lista de controle, importante para a própria segurança, pode causar acidentes e ferimentos graves.

- Seguir sempre as ações da lista de controle e observar as precauções de segurança de validade geral.

## Trocar a roda

📖 Observe ⚠️ no início desse capítulo na página 234.

### Remover a roda



Fig. 173 Troca de roda: desaparafusar os parafusos de roda com a chave de roda.

- Observar a lista de controle → Página 234.
- Soltar os parafusos de roda → Página 235.
- Erguer o veículo → Página 237.
- Remover totalmente os parafusos de roda com a chave de roda → Fig. 173 e depositar em uma superfície limpa.
- Remover a roda.

### Instalar a roda sobressalente ou a roda de emergência

- Observar o sentido de rotação do pneu → Página 228.
- Colocar a roda.
- Aparafusar o parafuso de roda antifurto com o adaptador na posição correta → Página 235 e apertar *levemente*.
- Rosquear todos os demais parafusos de roda no sentido horário e apertar *levemente*.
- Abaixar o veículo com o macaco.
- Apertar todos os parafusos de roda firmemente com a chave de roda no sentido horário → ⚠️. Para isso, não apertar em sequência, mas alternando sempre entre parafusos de roda opostos.
- Instalar as capas de cobertura, a calota central ou a calota integral → Página 232.

### Após a troca de roda



- Limpar as ferramentas de bordo e recolocar na peça de espuma no compartimento de bagagem.

- Guardar a roda removida no compartimento de bagagem de maneira segura.
- Mandar verificar o torque de aperto dos parafusos de roda imediatamente → Página 235.
- Mandar substituir a roda danificada assim que possível.

### ATENÇÃO

Um torque de aperto incorreto ou parafusos de roda tratados incorretamente podem ocasionar a perda de controle do veículo, provocando acidentes e ferimentos graves.

- Manter todos os parafusos de roda e orifícios rosqueáveis dos cubos das rodas sempre limpos e isentos de óleo e graxa. Os parafusos das rodas devem ser de fácil manuseio e apertados com o torque de aperto prescrito.

 Após a troca de uma roda, a luz de controle do sistema de controle de pneus pode indicar uma avaria no sistema → Página 221. 

# Manutenção

## Serviço

### Serviços de manutenção e manutenção e garantia digital

#### Armazenamento dos trabalhos de manutenção executados (“Manutenção e garantia digital”)

Os comprovantes de serviço serão armazenados na memória do sistema central pela Concessionária Volkswagen ou empresa especializada. Por meio desta documentação transparente do histórico de serviço, os trabalhos de manutenção realizados no veículo pode ser acessados a qualquer momento. A Volkswagen recomenda que, depois de cada serviço realizado, seja pedido um comprovante de serviço impresso, contendo os dados sobre os trabalhos de manutenção armazenados no sistema.

A cada novo serviço, a empresa de serviços deverá substituir o comprovante de serviço anterior por uma impressão atualizada.

**Em alguns mercados, o Plano Digital de Serviços não está disponível. Sua Concessionária Volkswagen poderá informá-lo neste caso sobre a documentação do trabalho de manutenção.**

#### Serviço

No Manutenção e garantia digital, estão documentadas as seguintes informações de sua Concessionária Volkswagen ou empresa especializada:

- Quando determinado serviço foi realizado.
- Se foi dada uma recomendação de reparo, por exemplo, se as pastilhas do freio devem ser trocadas em breve.
- Caso haja solicitações especiais para ou durante a manutenção. Seu consultor de serviço anota estas no pedido.
- Quais componentes e fluidos foram trocados.
- Quando é seu próximo prazo de serviço.

A natureza e o escopo do trabalho de manutenção pode variar de veículo para veículo. As atividades individuais do veículo podem ser obtidas numa empresa especializada.



#### ATENÇÃO

Manutenção insuficiente ou não realizada e a inobservância dos intervalos de manutenção podem causar paradas do veículo no trânsito urbano, acidentes e ferimentos graves.

- Mandar executar os trabalhos de manutenção numa Concessionária Volkswagen autorizada ou empresa especializada.

#### AVISO

A Volkswagen não se responsabiliza por danos causados ao veículo em razão a serviços insuficientes ou à falta de peças.

 Serviços de manutenção regulares no veículo servem não apenas para a manutenção do valor do veículo, mas também contribuem para a segurança operacional e do trânsito. Por esse motivo, os serviços de manutenção devem ser realizados conforme as diretrizes da Volkswagen. 

## Conservação do veículo

### Orientações para a conservação do veículo

A conservação frequente e especializada contribui para a conservação do seu veículo.

Quanto mais tempo a sujeira permanecer nas superfícies das peças do veículo, mais difícil poderá ser a limpeza e a conservação. O efeito a longo prazo pode ser a impossibilidade de remoção da sujeira.

A Volkswagen recomenda utilizar produtos de conservação originais, que são adequados ao seu veículo. Acessórios adequados podem ser obtidos numa Concessionária Volkswagen. Observar as indicações de uso dadas na embalagem. Em caso de dúvidas específicas ou peças do veículo não relacionadas, consultar uma empresa especializada.

#### ATENÇÃO

A conservação e a limpeza inadequadas de peças do veículo podem limitar os seus equipamentos de segurança e, como consequência, causar ferimentos graves.

- Limpar e manter as peças do veículo apenas segundo as instruções do fabricante.
- Utilizar sempre os agentes de limpeza autorizados ou recomendados.
- Não utilizar produtos de limpeza contendo solventes. Solventes podem danificar de modo irreparável os módulos do airbag.
- Proteger as mãos e os braços contra peças afiadas, por exemplo, ao limpar os lados internos das caixas de roda.

## ⚠️ ATENÇÃO

Vidros sujos, embaçados ou com deposição de gelo reduzem a visibilidade e aumentam o risco de acidentes e de ferimentos graves. Os equipamentos de segurança do veículo podem ser afetados.

- Conduzir apenas se for possível enxergar nitidamente através de todos os vidros do veículo.
- Não manusear o para-brisa dianteiro com agentes de limpeza de vidros hidrófugos. Em caso de más condições de visibilidade, pode ocorrer forte ofuscamento.

## ⚠️ ATENÇÃO

Produtos para conservação podem ser tóxicos e perigosos. Produtos inadequados para conservação e uma aplicação incorreta dos mesmos podem causar ferimentos graves e intoxicações.

- Conservar o produto de conservação apenas em recipientes originais fechados.
- Observar o encarte da embalagem.
- Manter as crianças afastadas de produtos de conservação.
- Utilizar produtos de conservação apenas por fora ou em ambientes bem ventilados, a fim de não inalar vapores nocivos.
- Nunca utilizar terebintina, óleo de motor, removedor de esmalte de unhas ou outros líquidos levemente voláteis para a conservação do veículo. Esses produtos são tóxicos e facilmente inflamáveis.

## ⓘ AVISO

A sujeira com componentes agressivos e contendo solvente podem danificar irreparavelmente o equipamento do veículo, mesmo após uma curta exposição, por exemplo, em estofamentos do banco ou peças decorativas.

- Não deixar secar a sujeira.
- Mandar remover manchas persistentes numa empresa especializada.

## Lavar o veículo

Para executar a lavagem do seu veículo de forma correta e adequada, observe as seguintes informações → ⓘ, → ⚠️.

### Sistemas de lavagem automáticos

- ✓ Os vidros estão fechados e os espelhos retrovisores externos estão rebatidos para dentro.

- ✓ *Veículos com travamento da coluna de direção:* Se o veículo for puxado mecanicamente no sistema de lavagem (lavador automático), a coluna de direção não deverá travar → Página 112.
- ✓ Os limpadores dos vidros → Página 80 e o sensor de chuva e de luz → Página 81 estão desligados.

Mais indicações:

- Observar as informações do operador do sistema de lavagem, especialmente no caso de peças agregadas do veículo, por exemplo, spoilers → ⓘ.
- Dar preferência a sistemas de lavagem têxteis sem escovas.
- Em caso de películas decorativas e de proteção, não escolher nenhum programa de lavagem a quente.
- Lavar também a parte inferior do veículo de forma regular e minuciosa para remover resíduos.

## ⓘ AVISO

Sistemas de lavagem, que percorrem mecanicamente os contornos, podem danificar o veículo, por exemplo, spoiler.

### Lavador de alta pressão

- Observar as instruções do fabricante e nunca utilizar bicos rotativos → ⓘ!
- Utilizar água com temperatura máxima de 60 °C (+140 °F).
- Não limpar os vidros congelados ou cobertos de gelo com um lavador de alta pressão.
- Mover o jato de água uniformemente, mantendo o bico dos lavadores dos vidros a uma distância mínima de 50 cm (20 polegadas) em relação aos componentes do veículo.
- Não direcionar o jato de água sobre um mesmo local por muito tempo.
- Evitar direcionar o jato de água sobre vedações de borracha e outros componentes sensíveis do veículo, como, por exemplo, vidros laterais, frisos brilhantes, pneus, sensores, lentes de câmera, películas decorativas e de proteção.

### Lavagem manual

- Limpar o veículo com uma esponja macia, com uma luva de lavagem ou com uma escova, fazendo pouca pressão. Começar pelo teto e continuar de cima para baixo → ⓘ.

Utilizar um xampu de limpeza somente no caso de sujeira persistente.

## Conservar

Uma boa conservação protege a pintura do veículo. Quando a água deixar de formar gotas visíveis sobre a superfície *limpa* da pintura do veículo, esta deve voltar a ser protegida com uma boa cera conservante.

Mesmo que seja utilizada regularmente uma cera conservante no sistema de lavagem, a Volkswagen recomenda que a pintura do veículo seja protegida no mínimo duas vezes por ano com cera conservante sólida original Volkswagen (000 096 317).

## Polir

Um polimento será necessário somente se a pintura do veículo tiver perdido o seu visual agradável e quando não se obtiver mais brilho com o uso de produtos de conservação.

Superfícies de pintura fosca não devem ser polidas! A superfície ser danificada de modo irreparável pela produção de brilho na pintura.

## Lavar veículos de pintura fosca

Limpar manualmente os veículos com superfícies foscas ou num sistema de lavagem têxtil **sem** conservação com cera → ①. Numa lavagem manual, primeiro remover a sujeira grossa com bastante água, em seguida, lavar a superfície com uma solução de sabão neutro de no máximo duas colheres de sopa de sabão neutro para um litro de água.

Sujeiras leves, como manchas de graxa ou resíduos de insetos podem ser removidas com um produto de limpeza especial para tinta fosca.

### ① AVISO

Peças e superfícies com pintura fosca, peças plásticas sem pintura, vidros dos faróis e lanternas traseiras podem ser danificadas por uma lavagem incorreta do veículo.

- Não utilizar escovas duras ou que riscam.

### ⚠ ATENÇÃO

Após uma lavagem, o efeito de frenagem pode iniciar com retardo em razão de pastilhas e discos úmidos ou congelados no inverno.

- “Secar e eliminar o gelo” dos freios por meio de manobras de frenagem cuidadosas. Não colocar em risco os transeuntes!

### ① AVISO

Uma lavagem do veículo incorreta pode ocasionar graves danos ao veículo!

- Ater-se sempre às instruções do fabricante.
- Não lavar o veículo sob a luz solar direta.

- Em dias frios, nunca direcionar diretamente um jato de água sobre portas ou a tampa traseira. As peças do veículo podem congelar!



Lavar o veículo somente em locais de lavagem especialmente previstos para este fim. Nesses locais, é impedido que água eventualmente suja com óleo chegue à canalização de esgoto.

## Conservar e limpar o veículo exteriormente

A vista geral a seguir oferece recomendações sobre limpeza e conservação de peças individuais do veículo → ①.

### Vidros, superfícies de vidro

remover resíduos de cera, por exemplo, de produtos de conservação, com o pano de limpeza original da Volkswagen (000 096 166 A) ou com um limpa-vidros adequado.

Havendo neve e gelo, utilizar uma escovinha manual. Ao utilizar um esfregão de plástico, direcionar somente para uma direção. Se houver congelamentos, utilizar o descongelante original Volkswagen (000 096 322).

**Palhetas dos limpadores do para-brisa:** → Página 188.

### Pintura

Tratar as superfícies sempre de maneira cuidadosa para não desgastar a camada de tinta. Limpar sujeiras leves, por exemplo, deposições, resíduos de insetos, produtos cosméticos imediatamente com um pano macio e limpo e uma solução de sabão neutro de no máximo duas colheres de sopa de sabão neutro para um litro de água ou com massa de limpeza.

Corrigir pequenos danos de pintura com uma caneta tira-riscos. Consultar o número da cor na etiqueta de dados do veículo → Página 260. Para danos em superfícies de pintura fosca, deve-se procurar uma empresa especializada.

Mais indicações:

- Combustível ou material operacional derramado: remover imediatamente.
- Deposição de ferrugem: umedecer as deposições com solução de detergente. Em seguida, remover com massa de limpeza.
- Corrosão: mandar remover numa empresa especializada.

### Caixa coletora de água, compartimento do motor



**Fig. 174** Entre o compartimento do motor e o para-brisa: caixa de água (representação esquemática).

Remover folhas secas e outros objetos com um aspirador de pó ou com a mão → **Fig. 174**, → ⓘ. A limpeza do compartimento do motor deve ser sempre realizada por uma empresa especializada → ⚠.

A água introduzida manualmente na caixa coletora de água, por exemplo, ao usar um lavador de alta pressão, pode causar danos graves ao veículo.

### Sensores, lentes da câmera



**Fig. 175** Na traseira do veículo: câmera de marcha a ré no botão da alça (representação esquemática).

Limpar a área na frente dos sensores ou da câmera com um pano macio e detergente livre de solvente.

Limpar as áreas sensíveis do sensor de chuva e de luz e o visor da câmera no para-brisa, como **vidros da porta, superfícies de vidro** (dependendo da versão).

Remover a neve com uma vassourinha. Não utilizar água morna ou quente. Se houver congelamentos, utilizar o descongelante original Volkswagen (000 096 322).

### Películas de decoração, películas de proteção

Remover a sujeira como na **Pintura**. Para superfícies decorativas foscas, utilizar o produto de limpeza para plásticos original Volkswagen (000 096 314).

A cada três meses, tratar o veículo limpo e sem poeira com cera conservante líquida. Para aplicação, utilizar somente panos macios de microfibras. **Não utilizar cera quente**, também não em sistemas de lavagem automáticos!

Mais indicações:

- Sujeira persistente: remover cuidadosamente com álcool e, na sequência, enxaguar com água morna.

### Peças decorativas de plástico cromado, de alumínio e tubos finais de escapamento

Limpar as superfícies o produto original Volkswagen para tratar alumínio e cromo (000 096 319 D).

Peças cromadas podem ser conservadas com cera conservante sólida original Volkswagen (000 096 317).

### Faróis, lanternas traseiras

Usar uma esponja macia e úmida com uma solução de sabão neutro feita com no máximo duas colheres de sopa de sabão neutro por litro de água. Não utilizar produtos de limpeza contendo álcool ou solventes.

Mais indicações:

- Sujeiras resistentes: remover com o produto original Volkswagen para alumínio e cromo (000 096 319 D).

### Rodas

Remover as impurezas e sal para degelo com muita água.

Em rodas de metal leve: tratar os aros de alumínio sujos com produto de limpeza para aros original Volkswagen (000 096 304). A Volkswagen recomenda aplicar cuidadosamente cera conservante sólida original Volkswagen nos aros a cada três meses (000 096 317).

Mais indicações:

- Camada de tinta protetora danificada: corrigir imediatamente com uma caneta tira-riscos. Se necessário, procurar uma Concessionária Volkswagen ou uma empresa especializada.
- Acionamento do freio: utilizar produto de limpeza para aros original Volkswagen (000 096 304).

### Cilindro da fechadura das portas

A Volkswagen recomenda utilizar descongelante original Volkswagen (000 096 322). Não utilizar descongelantes para fechaduras das portas contendo substâncias desengordurantes.

## **⚠️ ATENÇÃO**

O compartimento do motor é uma área do veículo perigosa. Todos os trabalhos no motor ou no compartimento do motor podem resultar em ferimentos, queimaduras e riscos de acidente e de incêndio!

- Antes de cada trabalho no compartimento do motor, executar sem falta as ações necessárias e as precauções de segurança → Página 202.
- A Volkswagen recomenda que os trabalhos sejam realizados por uma empresa especializada.

## **📢 AVISO**

A limpeza e a conservação inadequadas podem causar danos ao veículo.

- Ater-se sempre às instruções do fabricante.
- Não utilizar objetos para limpeza muito duros que causam arranhões.

## **📢 AVISO**

Os drenos do tanque de água pode ficar entupido devido a folhas e sujeira. Água corrente não pode atingir o interior.

- Mandar limpar regularmente a área abaixo da cobertura perfurada numa empresa especializada.



Para as películas de decoração e proteção, a durabilidade e a cor são influenciadas por fatores ambientais, como radiação solar, umidade, poluição do ar, batidas de pedras etc. Películas decorativas podem apresentar traços de uso e de envelhecimento após aproximadamente uma a três anos, e as películas de proteção, após aproximadamente dois a três anos. Em zonas climáticas muito quentes, os filmes decorativos podem descolorir um pouco dentro de um ano, e películas de proteção, no segundo ano.

## **Conservar e limpar o interior do veículo**

A vista geral a seguir oferece recomendações sobre limpeza e conservação de peças individuais do veículo →

### **Vidros**

limpar com limpa-vidros, em seguida secar com um couro para limpeza de vidros limpo ou com um pano que não solta fiapos.

### **Tecidos, material de microfibra, couro sintético**

Remover a sujeira com agentes para limpeza interna originais da Volkswagen (000 096 301). Nunca tratar os materiais com produtos para conservação de couro, produtos com solventes, ceras de polimentos, graxa de sapato, removedores de manchas ou produtos semelhantes.

Mais indicações:

- Nunca utilizar lavadores de alta pressão, jatos de vapor e sprays refrigerantes.
- Partículas de sujeira aderidas na superfície: remover regularmente com um aspirador de pó para que o material não seja danificado de modo permanente pelo desgaste por atrito.
- Havendo impurezas à base de graxa, utilizar o produto para limpeza interna original da Volkswagen (000 096 301), por exemplo, óleo. Secar as partes de graxa e corantes suspensas com um pano absorvente; se necessário, ainda aplicar água.
- Havendo impurezas especiais, utilizar o produto para limpeza interna original da Volkswagen (000 096 301), por exemplo, em canetas, esmalte para unhas. Se for o caso, tratar com uma solução de sabão neutro de no máximo duas colheres de sopa de sabão neutro para um litro de água.

### **Couro natural**

Remover as sujeiras recentes com um pano de algodão e solução de sabão neutro de no máximo duas colheres de sopa de sabão neutro para um litro de água. Não permitir a penetração de líquidos nas costuras.

Manchas ressecadas devem ser tratadas com produto para limpeza de couros original Volkswagen (000 096 323).

Passar um produto para tratamento de bancos de couro regularmente e após cada limpeza. Em tempos de parada mais longos ao ar livre, o couro deve ser coberto para proteção contra a ação da luz solar direta.

Nunca tratar o couro com solventes, ceras de polimentos, graxa de sapato, removedores de manchas ou produtos semelhantes.

Mais indicações:

- Havendo impurezas à base de graxa: remover as manchas recentes com um pano absorvente, por exemplo, óleo.
- Remover impurezas especiais com produto para limpeza de couros original Volkswagen (000 096 323), por exemplo, caneta, esmalte para unhas e manchas ressecadas.

### **Peças de plástico**

Utilizar um pano macio e úmido.

Se não for possível remover a sujeira persistente com um máximo de duas colheres de sopa de sabão neutro para um litro de água, utilizar um agente de limpeza para plásticos sem solvente, por exemplo, produto de limpeza de plásticos original da Volkswagen (000 096 314).

### Peças decorativas, frisos de cromo, alumínio ou aço inoxidável

Limpar com um pano limpo e macio e uma solução de sabão neutro, de no máximo duas colheres de sopa de sabão neutro para um litro de água num ambiente sem poeira.

Tratar superfícies anodizadas com produto original Volkswagen para alumínio e cromo (000 096 319 D).

### Comandos

Remover sujeiras mais grosseiras e de difícil acesso com um pincel macio. Em seguida, usar um pano limpo e macio e um pouco de solução de sabão neutro, de no máximo duas colheres de sopa de sabão neutro para um litro de água. Líquidos não devem penetrar nos comandos.

### Displays e telas

Utilizar o pano de limpeza original da Volkswagen (000 096 166 A) com um pouco de água, limpaví-dros adequado ou um limpador de LCD. Não limpar o display do instrumento combinado e tela do sistema Infotainment em estado seco. Desligar o sistema Infotainment temporariamente para a limpeza.

### Vedações de borracha

Remover com um pano macio, que não solta fiapos e muita água. Tratar regularmente com conservante para borrachas original Volkswagen (000 096 310).

### Cintos de segurança

puxar o cinto de segurança totalmente para fora e deixar o cadarço do cinto desenrolado → ⚠. Remover a sujeira grossa com uma escova macia. Limpar o cinto de segurança com uma solução de sabão neutro de no máximo duas colheres de sopa de sabão neutro para um litro de água. Deixar o tecido do cinto secar completamente, depois enrolar.

### Elementos decorativos de madeira

Limpar com um pano macio e um pouco de solução de sabão neutro, de no máximo duas colheres de sopa de sabão neutro para um litro de água.

### Limpar os revestimentos dos bancos

Se algum vestuário de tingimento insatisfatório, por exemplo, brim, tingir o estofado dos bancos, então não se trata de um revestimento de má qualidade. Nos estofados dos bancos podem estar instaladas peças do sistema de airbag e conectores elétricos.

Um dano, limpeza e tratamento inadequados ou deixar molhar, além de danos ao sistema elétrico do veículo, também podem avariar o sistema de airbag → ⚠.

Dependendo da versão, em bancos equipados com aquecimento de bancos, estão instalados componentes elétricos e conectores elétricos que podem ser danificados em caso de limpeza ou tratamento inadequado. Isto também pode causar danos a outras partes do sistema elétrico do veículo.

- Nunca utilizar lavadores de alta pressão, jatos de vapor e sprays refrigerantes.
- Não ligar o aquecimento estacionário para secar os bancos.
- Não utilizar pastas ou soluções para lavagem.
- Em todo caso, evitar que os bancos sejam encharcados.
- Se houver dúvidas, procurar uma Concessionária Volkswagen.

### ⚠ ATENÇÃO

A limpeza inadequada pode danificar o cinto de segurança, das ancoragens e dos retratores automáticos.

- Nunca tentar modificar ou remover os cintos de segurança para a limpeza.
- Nunca limpar os cintos de segurança e os componentes respectivos com agentes químicos.
- Não utilizar líquidos corrosivos, solventes bem como objetos afiados.
- Proteger os fechos dos cintos de segurança contra a penetração de líquidos e corpos estranhos.
- Deixar secar totalmente o cinto de segurança limpo antes de enrolar.

### ⚠ ATENÇÃO

A conservação e a limpeza inadequadas de peças do veículo podem limitar os seus equipamentos de segurança e, como consequência, causar ferimentos graves.

- Limpar e manter as peças do veículo apenas seguindo as instruções do fabricante.

### ⚠ AVISO

A limpeza e a conservação inadequadas podem causar danos ao veículo.

- Em hipótese alguma utilizar higienizadores a vapor, escovas, esponjas duras, etc.
- Mandar remover manchas persistentes numa empresa especializada.



 Os sinais de desgaste e sujeiras detectáveis no uso normal são, obviamente, mais fáceis de identificar no caso de materiais de cores claras no interior do veículo. Esses sinais de uso são inevitáveis e representam um envelhecimento que também é inevitável devido ao uso normal. Observe as instruções de conservação correspondentes.

## Acessório, reposição de peças, reparos e modificações

### Acessório e peças de reposição

A Volkswagen recomenda procurar aconselhamento numa Concessionária Volkswagen antes de comprar qualquer acessório, peça de reposição ou equipamento, por exemplo, se o veículo tiver que ser equipado posteriormente com acessórios ou quando peças tiverem que ser substituídas. A Concessionária Volkswagen assessora em determinações legais e recomendações de fábrica a respeito de acessórios, peças de reposição e recursos.

A Volkswagen recomenda que apenas **acessório** e peças **originais Volkswagen®** sejam utilizados. Para isso, a Volkswagen tem estabelecido credibilidade, segurança e qualificação. Além disso, uma Concessionária Volkswagen está qualificada para uma instalação profissional.

Apesar do monitoramento constante do mercado, produtos **não liberados pela Volkswagen** não podem ser avaliados pela Volkswagen no tocante à credibilidade, segurança e qualificação para uso no veículo. Por esse motivo, a Volkswagen também não se responsabiliza, mesmo em casos em que haja uma aprovação por uma associação técnica de testes e de fiscalização oficialmente reconhecida, ou uma aprovação por um órgão oficial.

**Aparelhos instalados posteriormente**, que exercem influência direta sobre o controle do veículo, devem portar um símbolo e (Símbolo de aprovação da União Europeia) e ser liberados pela Volkswagen para uso no veículo. Fazem parte de tais equipamentos, por exemplo, um sistema regulador de velocidade ou sistemas de amortecimento com regulação eletrônica.

**Aparelhos elétricos conectados adicionalmente** que não sirvam para o controle direto do veículo devem portar um símbolo **CE** (Declaração de conformidade do fabricante com as normas da União Europeia). Fazem parte de tais aparelhos, por exemplo, refrigeradores, computadores ou ventoinhas.

### ATENÇÃO

Reparos e modificações realizados de forma inadequada no veículo podem comprometer a eficácia dos airbags, bem como causar deficiências de funcionamento, acidentes e ferimentos fatais.

- Nunca fixar ou posicionar objetos, por exemplo, suportes de telefone, na área de expansão dos airbags, já que estes podem causar ferimentos ou fatais no acionamento dos airbags.

### Reparos e modificações técnicas

**Em caso de reparos e modificações técnicas, as diretrizes Volkswagen devem ser estritamente seguidas** → 

Intervenções nos componentes eletrônicos e nos respectivos softwares podem ocasionar falhas de funcionamento. Devido à configuração em rede dos componentes eletrônicos, avarias podem comprometer também sistemas que não estejam diretamente envolvidos. Isso quer dizer que a segurança de condução do veículo pode ser colocada em alto risco, o desgaste de peças do veículo pode aumentar e, por fim, a licença de uso do veículo pode se tornar inválida.

A Concessionária Volkswagen não pode oferecer garantia contra danos que tenham sido causados por modificações técnicas e reparos inadequados.

A Concessionária Volkswagen não pode se responsabilizar por danos que tenham sido causados por modificações técnicas e reparos inadequados. Tais danos também não estão cobertos pela garantia Volkswagen.

A Volkswagen recomenda que todas as modificações técnicas e reparos sejam realizados pelas Concessionárias Volkswagen autorizadas com **peças originais Volkswagen®**.

#### Informações sobre reparos Volkswagen

As informações de serviço da Volkswagen e informações sobre reparos oficiais Volkswagen podem ser obtidas mediante pagamento.

#### **Clientes na Europa, Ásia, Austrália, África, América Central e América do Sul:**

Entrar em contato com uma Concessionária Volkswagen ou empresa especializada, ou registrar-se no portal da internet **erWin** (Informações eletrônicas de oficina e reparo):

<https://erwin.volkswagen.de>

**Clientes na América do Norte e Canadá:**

Se desejar encomendar Informações de serviço impressas, dirija-se ao:

Volkswagen Technical Literature Ordering Center

[literature.vw.com](http://literature.vw.com)

Além disso, você pode se registrar no portal da internet **erWin**:

<https://erwin.vw.com>

### **Veículos com anexos e acoplamentos especiais**

Os fabricantes de peças anexas e acoplamentos especiais asseguram que, no que diz respeito aos conjuntos acoplados e peças anexadas (alterações), a legislação e as especificações ambientais são atendidas, em especial as diretrizes da União Europeia EU 2000/53/EG sobre veículos em fim de vida e EU 2003/11/EG sobre restrições de circulação e utilização de determinadas substâncias e formulações perigosas.

Os documentos de montagem das alterações devem ser conservados pelo usuário do veículo e, em caso de desmanche do veículo, devem ser entregues à entidade responsável pelo desmanche do veículo. Desta forma, o reaproveitamento ambientalmente correto é garantido também em caso de veículos alterados.

### **Reparos no para-brisa**

Para cumprimento das funções, algumas versões requerem um sistema elétrico ou eletrônico que, por exemplo, está afixados no lado interno do para-brisa, na região do espelho retrovisor interno. Se o para-brisa for danificado na área dos componentes elétricos ou eletrônicos, por exemplo, por causa do granizo, o para-brisa deverá ser trocado. Reparar a região danificada pelo granizo pode causar falha e mau funcionamento do equipamento.

Após uma substituição do para-brisa, a câmera e os sensores devem ser instalados e calibrados por uma empresa especializada.

### **Disfunção ou danos em sensores e câmeras**

Reparos inadequados, modificações estruturais no veículo, por exemplo, "rebaixado", peças agregadas instaladas posteriormente ou modificações no revestimento podem causar desajustes ou danos aos sensores ou câmeras. Isso também pode ser ocasionado por impactos ao estacionar e até mesmo por pequenos danos, como uma batida de pedra no para-brisa.

A área em frente e ao redor dos sensores e câmeras não pode estar obstruída por etiquetas adesivas, faixas adicionais, quadros decorativos para placa de licença ou algo semelhante! Observe a posição de sensores e câmeras no veículo → Página 6.

A inobservância pode limitar funções importantes dos sistemas de assistência ao condutor e danificar o veículo.

Realizar todas os reparos ou modificações estruturais uma empresa especializada.

Mais indicações:

- Uma nova pintura na área dos sensores pode afetar a função do respectivo sistema.
- Em algumas versões de veículo, o logo Volkswagen pode interferir na visibilidade do sensor de radar na área frontal. Portanto, operar o veículo somente com o logo Volkswagen original ou um logo aprovado pela Volkswagen.

### **Protetor do cárter**

Um protetor do cárter pode reduzir o risco de danos na parte inferior do veículo e no cárter, ao transitar, por exemplo, sobre o meio-fio, entradas de terrenos ou em ruas não pavimentadas.

A Volkswagen recomenda a instalação posterior numa concessionária Volkswagen.

Um protetor do cárter pode não estar disponível em todos os países.

### **⚠️ ATENÇÃO**

Reparos e modificações realizados de forma inadequada podem causar falhas de funcionamento e danos ao veículo e comprometer a eficácia dos sistemas de assistência ao condutor. Isso pode ocasionar acidentes e ferimentos graves.

- Reparos e modificações no veículo devem ser realizados somente por uma empresa especializada.

### **⚠️ ATENÇÃO**

Peças de reposição e acessórios inadequados, bem como trabalhos, modificações e reparos realizados de maneira incorreta podem causar danos ao veículo, acidentes e ferimentos graves.

- A Volkswagen recomenda que apenas acessórios liberados pela Volkswagen e peças originais Volkswagen® sejam utilizados. Para isso, a Volkswagen tem estabelecido credibilidade, segurança e qualificação.
- Reparos e modificações no veículo devem ser realizados somente por uma empresa especializada. As empresas especializadas possuem as ferramentas necessárias, aparelhos de diagnóstico, informações de reparo e pessoal especializado.
- Montar no veículo somente peças cuja versão e características correspondam às peças originais montadas de fábrica.

- Nunca fixar ou posicionar objetos, por exemplo, suportes de telefone, na área de expansão dos airbags, já que estes podem causar ferimentos ou fatais no acionamento dos airbags.
- Utilizar apenas combinações de aros e pneus e roda liberadas pela Volkswagen para o modelo de veículo.

## Reparos e limitações do sistema de airbag

**Em caso de reparos e modificações técnicas, as diretrizes Volkswagen devem ser estritamente seguidas → ⚠!**

Modificações e reparos no para-choque dianteiro, nas portas, no revestimento do teto ou na carroceria devem ser realizados somente por uma empresa especializada. É possível que essas peças do veículo estejam equipadas com componentes do sistema e com sensores do sistema de airbag.

Durante todos os trabalhos no sistema de airbag, bem como na montagem e desmontagem de suas peças em razão de outros reparos, é possível que peças do sistema de airbag sejam danificadas. Isso pode fazer com que os airbags não funcionem ou não funcionem corretamente em caso de acidente.

Para que a eficácia dos airbags não seja prejudicada e peças desmontadas não causem ferimentos ou poluição do meio ambiente, as prescrições devem ser observadas. As empresas especializadas conhecem estas prescrições.

Uma alteração na suspensão do veículo pode comprometer o funcionamento do sistema de airbag num impacto. Por exemplo, por meio da utilização de uma combinação de aros e pneus que não tenha sido liberado pela Volkswagen e que cause um rebalxamento do veículo pela alteração na rigidez da suspensão, inclusive das molas, do braço das molas, do amortecedor e etc., pode haver uma alteração nas forças que são medidas pelos sensores do airbag e enviadas para a unidade de controle eletrônica. Por exemplo, algumas modificações na suspensão podem aumentar as forças medidas pelos sensores e acionar o sistema de airbag em cenários de impactos em que os airbags normalmente não seriam acionados se as modificações não tivessem sido feitas. Outras modificações poderão reduzir a força medida pelos sensores e impedir o acionamento do airbag se ele precisar ser acionado.

### ⚠ ATENÇÃO

Reparos e modificações realizados de forma inadequada podem causar deficiências de funcionamen-

to, danos ao veículo e comprometer a eficácia do sistema de airbag. Isso pode ocasionar acidentes e ferimentos graves ou fatais.

- Reparos e modificações no veículo devem ser realizados somente por uma empresa especializada.
- Os módulos do airbag não podem ser reparados, mas sim substituídos.
- Nunca instalar no veículo peças de airbag desmontadas de veículos em fim de vida ou originárias de reciclagem.

### ⚠ ATENÇÃO

Uma alteração na suspensão do veículo, inclusive a utilização de combinações de pneus e aros não liberadas pela Volkswagen, podem alterar o funcionamento dos airbags e aumentar o risco de ferimentos graves ou fatais em caso de acidente.

- Jamais instalar componentes da suspensão que não apresentem características idênticas às peças originais instaladas no veículo.
- Jamais utilizar combinações de aros e pneus que não tenham sido liberadas pela Volkswagen.

## Comunicação móvel no veículo

### Radiação eletromagnética

Ao operar um telefone móvel ou um aparelho de rádio sem conexão com a antena externa, a radiação eletromagnética não é desviada corretamente para o exterior. O aumento da radiação no interior do veículo pode ocorrer no caso de recepção ruim, por exemplo, em regiões do interior. Pode haver um risco para a saúde → ⚠.

Dependendo da versão, é possível usar uma interface de telefone para poder conectar o telefone móvel com a antena externa. A qualidade de conexão se torna melhor e o alcance aumenta.

### Telefonar

Em muitos países, telefonar no veículo é permitido somente através de um sistema de viva voz, por exemplo, através de uma conexão Bluetooth®. Antes de utilizar, fixar o telefone móvel num suporte adequado → ⚠ ou guardar de modo protegido contra deslocamento nos porta-objetos existentes, por exemplo, no console central.

### Transmissões

Para a operação de aparelhos de transmissão, observar as prescrições e o manual de instruções do fabri-

cante. A instalação posterior de aparelhos de transmissão está sujeita a autorização.

Consultar outras informações sobre a instalação de aparelhos de transmissão numa Concessionária Volkswagen.

### **ATENÇÃO**

Telefones móveis soltos ou não fixados corretamente podem ser arremessados pelo compartimento interno do veículo em razão de uma manobra súbita de arranque ou frenagem assim como num acidente e causar ferimentos.

- Fixar ou guardar o telefone móvel e acessórios de forma segura fora da área de expansão de airbags.

### **ATENÇÃO**

Ao utilizar um telefone móvel ou aparelho de rádio sem conexão com uma antena externa, os valores-limite de radiação eletromagnética no veículo podem ser excedidos e, assim, a saúde do condutor e dos ocupantes do veículo prejudicada. Isto também se aplica a uma antena externa não instalada de maneira correta.

- Entre a antena do aparelho e um implante médico ativo, por exemplo, um marca-passo, deve ser mantida uma distância mínima de 20 cm (8 pol.).
- Não levar um aparelho pronto para uso nas proximidades imediatas ou diretamente acima de um implante médico ativo, por exemplo, no bolso da camisa.
- No caso de suspeita de interferência do aparelho num implante médico ativo ou em outro dispositivo médico, desligar o telefone móvel imediatamente.

## Informações do cliente

### Cobertura em garantia

#### Cobertura em garantia da Concessionária Volkswagen

As Concessionárias Volkswagen dão garantia de isenção de defeitos dos veículos vendidos por você e atendem às reivindicações de garantia.

Para obter detalhes sobre os termos da garantia, consulte o seu contrato de compra ou entre em contato com a sua Concessionária Volkswagen. <

#### Cobertura em garantia para pintura e carroceria

As Concessionárias Volkswagen dão garantia de pintura e carroceria para os veículos que vendem.

Complementarmente às condições de garantia para automóveis Volkswagen novos de fábrica - conforme contrato de venda - a Concessionária Volkswagen oferece cobertura em garantia para o veículo vendido de modo que não ocorram defeitos na pintura ou perfurações por corrosão na carroceria por um determinado período:

- Uma garantia legal de três anos contra defeitos de pintura.
- Uma garantia legal de seis anos contra perfuração por corrosão. Uma perfuração por corrosão nesse sentido é a perfuração da chapa na carroceria, que progrediu da parte interna (espaço oco) para a parte externa.

Contudo, caso ocorram esses tipos de danos, eles serão eliminados pela manutenção sem faturamento dos custos de mão-de-obra e material por qualquer Concessionária Volkswagen.

*Os casos seguintes não são cobertos pela garantia:*

- Danos que foram causados por ação externa ou conservação insuficiente.
- Defeitos na carroceria ou na pintura que não foram eliminados em tempo hábil conforme instrução do fabricante.
- Perfurações por corrosão que estão relacionadas com causas decorrentes de reparos na carroceria não realizados em conformidade com a especificação do fabricante.

Após o reparo realizado na carroceria ou pintura, a Concessionária Volkswagen confirma a garantia contra perfurações por corrosão na área reparada. <

## Gravador de dados de acidente (Event Data Recorder)

Este veículo é equipado com um gravador de dados de acidente. A principal tarefa de um gravador de dados de acidente é a gravação de dados em determinados cenários de acidentes ou situações de acidentes semelhantes, tais como um acionamento de airbag ou a colisão com um obstáculo na estrada. Estes dados auxiliam na análise de como um sistema do veículo se comportou. O gravador de dados de acidente registra os dados da dinâmica de condução e do sistema de retenção por um curto período de dez segundos ou menos, por exemplo:

- como os diferentes sistemas funcionaram no seu veículo.
- se o condutor e os passageiros estavam usando cinto de segurança.
- até qual distância o condutor ativou o pedal do freio ou o pedal do acelerador.
- a velocidade de condução do veículo.

Estes dados ajudam a obter uma melhor compreensão das circunstâncias nas situações em que ocorreram acidentes e ferimentos.

Além disso, dados dos sistemas de assistência ao condutor são coletados. Além de informações sobre se os sistemas estavam ligados ou desligados, disponível com limitações ou inativos, é possível entender também se estas funções conduziram, aceleraram ou frearam o veículo nas situações descritas acima. Dependendo do equipamento do veículo, isto inclui:

- Controle automático de distância.
- Assistente de permanência na faixa.
- Assistentes de estacionamento.
- Funções de frenagem de emergência.

Dados do gravador de dados de acidente são registrados unicamente quando uma determinada situação de acidente ocorre. Em condições normais de condução não são feitos registros. Dados de áudio ou de vídeo do interior do veículo ou dos arredores do veículo não são salvos. Dados pessoais, como nome, sexo, idade ou local do acidente também não são registrados em nenhum momento. No entanto, terceiros, como autoridades judiciais com os meios correspondentes, podem conectar o conteúdo do gravador de dados de acidente com outras fontes de dados e, assim, criar uma referência pessoal no contexto de investigação de acidentes.

Para ler os dados do gravador de dados de acidente, são necessário equipamentos especiais, um acesso à tomada de conexão para diagnóstico ("On-Board-Diagnose") no veículo e a ignição deve estar ligada.

Volkswagen não acessará os dados do gravador de dados de acidente, lê-los ou processá-los, a menos que o proprietário do veículo (ou em caso de Leasing, o locatário) dê seu consentimento. As exceções são disposições contratuais ou estatutárias.

Devido à obrigação legal de monitorar produtos, a Volkswagen pode utilizar os dados para observação de campo e para a pesquisa, bem como para a melhoria da qualidade dos sistemas de segurança dos veículos. Para fins de investigação, a Volkswagen pode disponibilizar a terceiros os dados de forma anônima, ou seja, sem conexões ao veículo individual, ao proprietário do veículo ou ao locatário. ▶

## Etiquetas adesivas e plaquetas

Adesivos e plaquetas de fábrica se encontram no compartimento do motor e em algumas partes do veículo com informações importantes para a condução do veículo.

- Nunca remover as etiquetas adesivas e plaquetas, nem inutilizá-las ou torná-las ilegíveis.
- Se forem substituídas peças do veículo que contenham, etiquetas adesivas e plaquetas, a empresa especializada deverá afixar, de modo correto e nas mesmas posições nas peças novas do veículo, os certificados de segurança, etiquetas adesivas e plaquetas correspondentes contendo o mesmo texto.

### Certificado de segurança

Um certificado de segurança na coluna da porta do condutor informa que todos os padrões de segurança necessários e as especificações dos órgãos de segurança do trânsito do respectivo país são atendidos no momento da fabricação. Adicionalmente, podem estar representados o mês e o ano de fabricação, bem como o número do chassi. Observar as indicações do Manual de instruções.

### ATENÇÃO

O manuseio inadequado do veículo aumenta o risco de acidentes e ferimentos.

- Observar as determinações legais.
- Observar o manual de instruções.

### AVISO

O manuseio inadequado do veículo pode ocasionar danos ao veículo.

- Observar as determinações legais.
- Realizar serviços de manutenção segundo as prescrições. ▶

## Fluidos no ar-condicionado

### Líquido de arrefecimento no sistema de ar-condicionado

A etiqueta adesiva no compartimento do motor fornece informações sobre o tipo e a quantidade do líquido de arrefecimento utilizado no sistema de ar-condicionado do veículo. A etiqueta adesiva se encontra na parte dianteira do compartimento do motor, nas proximidades dos bicos de enchimento de líquido de arrefecimento.



Alerta: a manutenção do sistema de ar-condicionado só pode ser executada por pessoal especializado.



Tipo de líquido de arrefecimento.



Tipo de óleo de refrigeração.



Ver informações da oficina (disponível somente para Concessionárias Volkswagen).



A manutenção do sistema de ar-condicionado só pode ser executada por pessoal especializado.



Líquido de arrefecimento inflamável.



Observar o descarte correto de todos os componentes e nunca instalar no veículo componentes removidos de veículos usados ou provenientes da reciclagem.

### Óleo de refrigeração no ar-condicionado

O ar-condicionado está abastecido com óleo de refrigeração. A etiqueta no compressor do ar-condicionado fornece informações sobre o tipo e quantidade de óleo de refrigeração usado → Página 247.

#### **ATENÇÃO**

Para garantir um funcionamento seguro e sem perigo, a manutenção do sistema de ar-condicionado só pode ser executada por pessoal especializado.

#### **AVISO**

- Nunca reparar o evaporador do sistema de ar-condicionado com peças de reposição de veículos em fim de vida ou de reciclagem, nem substituí-lo por esses tipos de peças de reposição.
- *EUA e Canadá:* A peça de reposição do evaporador do ar-condicionado deve estar certificada de

acordo com as normas SAE J2842 HFO-1234y e R744.

## Sistema Infotainment e antenas

As antenas do sistema Infotainment estão montadas em pontos diferentes no veículo:

- No lado interno do vidro traseiro.
- Na parte interna dos vidros laterais traseiros.
- No lado interno do para-brisa.
- Sobre o teto do veículo.

As antenas no lado interno dos vidros são reconhecidas por fios finos.

#### **AVISO**

As antenas localizadas no lado interno do vidro podem ser danificadas por atrito com objetos ou por produtos corrosivos ou ácidos.

- Não colocar nenhum adesivo sobre arames metálicos, por exemplo, na área do vidro traseiro.
- Nunca limpar as antenas com produtos corrosivos ou ácidos.

#### **AVISO**

Um sistema Infotainment instalado posteriormente deve ser compatível com o amplificador da antena instalado em série do veículo. Caso contrário, o amplificador da antena pode ser danificado.

## Proteção de componentes

Alguns componentes eletrônicos e unidades de controle são equipados de fábrica com uma proteção do componente, por exemplo, o sistema Infotainment.

A proteção de componentes permite a instalação legítima ou a substituição de componentes e unidades de controle por uma empresa especializada.

Nas seguintes situações, a proteção de componentes impede que componentes fornecidos de fábrica fora do veículo possam funcionar sem limitação:

- Instalação em outros veículos, por exemplo, após um furto.
- Funcionamento de componentes fora do veículo.

Se, no display do instrumento combinado ou no display do sistema Infotainment, for exibida uma mensagem de texto sobre a proteção de componentes, procurar uma empresa especializada.

## Descarte de baterias antigas e aparelhos eletrônicos

### Baterias usadas

Baterias usadas, assim como dispositivos elétricos, devem ser coletadas e recicladas separadamente pelo usuário final; elas podem ser reconhecidas pelo símbolo da lata de lixo riscada . Como usuário final, você tem a obrigação legal de devolver as baterias usadas.

As baterias que contêm metais pesados possuem os símbolos químicos HG (mercúrio), Cd (cádmio) e/ou Pb (chumbo). Os metais pesados podem causar danos à saúde de humanos e animais e se acumular no meio ambiente. Para evitar essas consequências, é essencial garantir uma coleta separada e uma devolução adequada.

- As baterias usadas podem ser devolvidas às Concessionárias Volkswagen em estados membros da UE e em outros países.
- Você pode obter mais informações sobre devolução e reciclagem em sua Concessionária Volkswagen.

### Dispositivos usados elétricos/eletrônicos

Seu veículo contém dispositivos elétricos/eletrônicos, como, por exemplo, o cartão SD do sistema de navegação ou controles remotos. Esses dispositivos podem ser reconhecidos por meio da identificação com o símbolo da lata de lixo riscada .

Dispositivos usados com essa identificação devem ser coletados e descartados separadamente do lixo doméstico normal de acordo com as prescrições legais. Você pode entregá-los às empresas locais de descarte de resíduos ou, se for o caso, aos sistemas de coleta comissionados nacionalmente. Quaisquer baterias ou pilhas recarregáveis, que não estejam instaladas permanentemente, devem ser removidas com antecedência e descartadas separadamente como baterias.

- É sua responsabilidade excluir todos os dados pessoais armazenados nos dispositivos usados.
- Você pode obter mais informações sobre devolução e reciclagem em sua Concessionária Volkswagen.



**EUA e Canadá:** As baterias da chave do veículo e dos controles remotos podem conter perclo-

rato. Para saber como lidar corretamente com esse material, consulte o site [www.dtsc.ca.gov/hazardouswaste/perchlorate](http://www.dtsc.ca.gov/hazardouswaste/perchlorate). Siga todas as prescrições legais relativas ao manuseio e descarte dessas baterias. A Volkswagen recomenda realizar a substituição e descarte dessas baterias numa Concessionária Volkswagen ou uma empresa especializada.

## Declaração de conformidade

O respectivo fabricante declara que os produtos relacionados a seguir se encontram em conformidade com os requisitos básicos e outras determinações e regulamentações relevantes vigentes na data de fabricação do veículo, entre outros com FCC Part 15.19, FCC Part 15.21 e RSS-Gen Issue 1:

### Equipamentos de radiofrequência

- Imobilizador eletrônico.
- Chave do veículo.
- Sistema de travamento e de partida Keyless Access.
- Controle automático de distância (ACC).
- Assistente de frenagem de emergência (Front Assist), incluindo função de frenagem de emergência City.
- “Blind Spot”, incluindo assistente de saída de vaga.
- Detector de pedestres.

### Equipamentos elétricos

- Tomada 12 V.
- Dependendo da versão e de acordo com o país, tomadas adicionais com tensão de 100 a 230 volts → Página 147.

## Informações sobre direitos autorais de terceiros

<http://www.volkswagen.com/softwareinfo>

Alguns produtos instalados no veículo contêm componentes de software sujeitos a licenças de Código Aberto.

No website mencionado, encontra-se uma listagem dos componentes de software de Código Aberto, incluindo informações de direitos autorais, das condições de licença de Código Aberto relevantes, bem como os respectivos textos de licença à sua disposição. O código de fonte de determinados componentes de software de Código Aberto pode ser solicitado

ao fabricante do veículo. O fabricante colocará à sua disposição o código-fonte de acordo com os termos das condições de licença relevantes. Somente serão calculados os custos dessa disponibilização (por exemplo, despesas da unidade de armazenamento de dados e de remessa). As informações necessárias podem ser obtidas no website mencionado acima. <

## Recolhimento de veículos em fim de vida e sucateamento

### Recolhimento de veículos em fim de vida

No final da vida útil do carro, seu veículo deve ser reciclado/descartado de maneira ecologicamente correta. Portanto, os últimos proprietários de veículos na UE e em muitos outros países são legalmente obrigados a entregar seus veículos a um centro de reciclagem aprovado.

A Volkswagen já tomou providências para esse momento: em todos os países da UE e em muitos outros países, existem pontos de coleta onde você pode devolver seu veículo. Se as prescrições legais nacionais forem cumpridas (o veículo está completamente isento de resíduos etc.), essa entrega será gratuita para você dentro da UE.

Você pode obter informações sobre pontos de coleta em sua Concessionária Volkswagen.

### Sucateamento

No sucateamento do veículo ou de peças avulsas, por exemplo, do sistema de airbag e do pré-tensionador do cinto de segurança, as prescrições de segurança aplicáveis devem ser obrigatoriamente observadas. As empresas especializadas conhecem estas prescrições. <

## Declarações de conformidade para sistemas de radiotransmissão em países fora da Europa



Fig. 176 Vista geral de algumas identificações de homologação.

- ① Argentina.
- ② Argentina.
- ③ Zâmbia.
- ④ Brunei.
- ⑤ Paraguai.
- ⑥ África do Sul.

**CE** Marca de autorização do modelo para Europa e países que autorizam e permitem sistemas de radiotransmissão conforme as diretrizes europeias.

**UK CA** Marca de autorização do modelo para Inglaterra, País de Gales e Escócia (previstas para serem implantadas durante 2021).

**ANATEL** Marca de autorização do modelo para Brasil.

**MCMC** Marca de autorização do modelo de tipo para Malásia.

**MM** Marca de autorização do modelo para Moldávia.





Marca de autorização do modelo para Austrália e Nova Zelândia.



Marca de autorização do modelo para Rússia e países que autorizam e permitem sistemas de radiotransmissão conforme as diretrizes EAC.



Marca de autorização do modelo para Vietnã.



Marca de autorização do modelo para Bielorrússia (Belarus).



Marca de autorização do modelo para Sérvia.

O respectivo fabricante esclarece assim que os sistemas de radiotransmissão citados a seguir estão em conformidade com as exigências fundamentais e outras prescrições e leis relevantes no momento da produção do veículo:

*Os sistemas de radiotransmissão citados a seguir não estão disponíveis em cada mercado nem em cada veículo.*

- Conexão à antena externa.
- Antena.
- Amplificador de antena.
- Bluetooth.
- Controle remoto (aquecimento estacionário).
- Chave com controle remoto (veículo).
- Acionador para abertura de garagem.
- ID. Cockpit.
- Sistema Infotainment.
- Keyless Access.
- Instrumento combinado, imobilizador eletrônico.
- Sensores de radar para os sistemas de assistência.
- Sensores da pressão dos pneus.
- Aquecimento estacionário (unidade de emissão/recepção).
- Unidades de controle com cartão eSIM integrado.
- Interface de telefone.
- Unidade de controle Volkswagen Car-Net.
- Ponto de acesso wi-fi.
- Unidade de controle central.

## Números de autorização

### Egito

TAC.07021815923.WIR, TAC.24061918671.WIR,  
TAC.24061918672.WIR

### Argélia

31.AF/528/DT/DG/ARPT/18

### Argentina

C-17908, C-18053, C-20323, C-21797, C-22292, C-22394, C-24233.  
H-15700, H-17562, H-17568, H-20369, H-20370, H-20731,  
H-20732, H-20733, H-21049, H-21796, H-21901, H-21902,  
H-21961, H-21962, H-22190, H-22191, H-22192, H-22240,  
H-22301, H-22362, H-22362, H-22364, H-22377, H-22378,  
H-22379, H-22380, H-22381, H-22382, H-22383, H-22524,  
H-22793, H-22794, H-22855, H-22856, H-22961, H-23480,  
H-23481, H-24442, H-24559, H-24598, H-24931.

### Austrália

ACN/ARBN 004 528 778 / 58004528778, ABN 81 145 810 206,  
N11042, RCMA020050903, 2150-01, 2152-01

### Bahrein

3002, 3003, DLM / 1405

### Benim

AGREE PAR L'ARCEP BENIN : Numéro d'agrément,  
Date d'agrément  
124ARCEPSEDRDAJRCGU2019\_2019\_07\_02,

### Botswana

BOCRA/TA/REGISTERED No:  
3372, 2018/2026, 2018/3012, 2018/3991, 2018/3992, 2018/4129,  
2018/4130, 2018/4131, 2018/4132, 2018/4133, 2018/4134,  
2018/4135, 2018/4136, 2018/4193, 2018/4194, 2018/4195,  
2018/4196, 2019/4311, 2019/4997, 2019/4998, 2019/5045,  
2019/5046, 2020/3991, 2020/3992, 2020/5158, 2020/5159,  
2020/5191, 2020/5470.

### Brasil

03323-18-02930, 05531-16-02149, 05674-15-06830,  
05674-16-06830, 07084-18-03745.  
0850-13-3745, 0939-14-2856, 0940-14-2856, 1140-12-2856,  
1140-14-2856, 1711-12-5364, 3002-09-3745, 3557-15-5364,  
4057-14-6068.

Este equipamento opera em caráter secundário, isto é, não tem direito à proteção contra interferência prejudicial, mesmo de estações do mesmo tipo, e não pode causar interferência a sistemas operando em caráter primário.

00939-19-06673, 01812-19-05364, 01813-19-05364, 01814-19-05364, 02018-18-04557, 02450-17-02010, 02452-17-02010, 02992-14-06673, 03563-17-05364, 03764-17-05386, 03833-18-06353, 03834-18-06353, 04057-14-06068, 04282-19-01925, 04383-18-06673, 04708-15-5364, 04998-19-02405, 04999-19-02405, 05273-18-02496, 05292-18-06353, 05293-18-06353, 05296-18-06353, 05297-18-06353, 05505-18-06353, 05506-18-06353, 05507-18-06353, 05508-18-06353, 05509-18-06353, 05511-18-06353, 05512-18-06353, 06215-16-03430, 06763-18-06353, 06962-18-06353, 0716-15-3745, 07183-18-06353, 07184-18-06353, 07185-18-06353, 07186-18-06353, 07189-18-06353, 07188-18-06353, 07189-18-06353, 07191-18-06353, 08057-19-05179, 09275-19-06353, 10313-20-06353, 13806-20-09215.

Este equipamento não tem direito à proteção contra interferência prejudicial e não pode causar interferência em sistemas devidamente autorizados. Para maiores informações, consulte o site da ANATEL - [www.anatel.gov.br](http://www.anatel.gov.br).

## Brunei

AA-000081, DTA-001794, DTA-001977, DTA-001978, DTA-001983, DTA-001985, DTA-001986, DTA-002302, DTA-002306, DTA-002307, DTA-004928, DTA-004929, DTA-005273, DTA-005532  
DRQ-D-MAJU-02-2011-111083:  
DTA-001793, DTA-001981, DTA-001982, DTA-002433, DTA-003220, DTA-005975

LPD-37256

## Chile

3458/DO N°45141/f26, 12190/DO N° 48994/F26  
58798, 58799

## República Dominicana

DE-0000320-Cc-17445, DE-0001203-19, DE-0001204-19, 183507

## Europa e países, que permitem sistemas de radio-transmissão segundo as diretrizes europeias:

Ver declarações de conformidade da UE em [www.volkswagen.com/generalinfo](http://www.volkswagen.com/generalinfo).

## Gana

BR3-1M-GE2:

087, 088, 089, 0AF, 0BA, 0BB, 0BC, 0BD, 0B3, 0B4, 0B7, 0D2, 0BA, 0BC, 0EC, 0ED, 0EE, 10A, 10B, 130.

1R3-1M-7E1-0B7, 1R3-1M-7E1-160, 2R9-1H-7E0-ODA, 3R8-8M-7DF-2AA, 6X6-4H-7E0-OF3.

EX6-6M-GE2-17B, ZRO-M8-7E3-X90, ZRO-M8-7E3-X92, ZRO-M8-7E3-X96, ZRO-M8-7E3-20B, ZRO-M8-7E3-229, ZRO-M8-7E3-27B, ZRO-1H-7E3-14E.

## Hong Kong

US0031800001, HK0011902060, HK0011902061, HK0022000048

## Índia

ETA-1609/17-RLO(NE), ETA-SD-20190500531, ETA-SD-20190500547, ETA-SD-20190702496, ETA-SD-20190702597, ETA-SD-20190702602, ETA-SD-20200503318.  
NR-ETA/7218-RLO(NR), NR-ETA/7219-RLO(NR), NR-ETA/7220-RLO(NR).

## Indonésia

Os certificados estão disponíveis no seguinte endereço da internet [www.volkswagen.com/generalinfo](http://www.volkswagen.com/generalinfo).



Dilarang melakukan perubahan spesifikasi yang dapat menimbulkan gangguan fisik dan/atau elektromagnetik terhadap lingkungan sekitarnya.



57027/SDPPI/2018, PLG ID: 7696



57482/SDPPI/2018, PLG ID: 2208



61642/SDPPI/2019, PLG ID: 4334



61855/SDPPI/2019, PLG ID: 4334



61981/SDPPI/2019, PLG ID: 4334



62404/SDPPI/2019, PLG ID: 4334

62443/SDPPI/2019, PLG ID: 4334



64520/SDPPI/2019, PLG ID: 4334



67149/SDPPI/2020, PLG ID: 4334

33651/SDPPI/2017, PLG ID: 2181, 33652/SDPPI/2017, PLG ID: 2181, 34539/1/SDPPI/2017, PLG ID: 4211, 38132/1/SDPPI/2017, PLG ID: 2130, 47817/SDPPI/2016, PLG ID: 6094, 50459/SDPPI/2017, PLG ID: 6051, 53856/SDPPI/2017, PLG ID: 4211, 55438/SDPPI/2018, PLG ID: 6051, 55776/SDPPI/2018, PLG ID: 7205, 56625/SDPPI/2018, PLG ID: 7708, 57406/SDPPI/2018, PLG ID: 7708, 57647/SDPPI/2018, PLG ID: 7708, 57687/SDPPI/2018, PLG ID: 7708, 58206/SDPPI/2018, PLG ID: 5834, 62361/SDPPI/2019, PLG ID: 8837

PLG ID: 4334:

58849/SDPPI/2018, 60924/SDPPI/2019, 62637/SDPPI/2019, 62638/SDPPI/2019, 62825/SDPPI/2019, 62826/SDPPI/2019, 62827/SDPPI/2019, 62828/SDPPI/2019, 63076/SDPPI/2019, 63077/SDPPI/2019, 63078/SDPPI/2019, 63079/SDPPI/2019, 63080/SDPPI/2019, 63081/SDPPI/2019, 63082/SDPPI/2019, 63128/SDPPI/2019, 63129/SDPPI/2019, 63130/SDPPI/2019, 63131/SDPPI/2019, 63132/SDPPI/2019, 63133/SDPPI/2019, 63134/SDPPI/2019, 63135/SDPPI/2019, 63136/SDPPI/2019, 63137/SDPPI/2019, 63138/SDPPI/2019, 63139/SDPPI/2019, 63140/SDPPI/2019, 63147/SDPPI/2019, 63160/SDPPI/2019, 63161/SDPPI/2019, 63162/SDPPI/2019, 63577/SDPPI/2019, 63578/SDPPI/2019, 63579/SDPPI/2019, 63580/SDPPI/2019, 63581/SDPPI/2019, 63582/SDPPI/2019, 63583/SDPPI/2019, 64639/SDPPI/2019, 64640/SDPPI/2019, 66006/SDPPI/2020, 66074/SDPPI/2020, 67154/SDPPI/2020, 67359/SDPPI/2020, 67495/SDPPI/2020, 67512/SDPPI/2020.

## Israel

51-63653, 51-69416, 51-69417, 63-63304, 63-66687.

## Jordânia

TRC/LPD/...

2014/9, 2014/248, 2016/538, 2016/584, 2017/63, 2017/254, 2018/1, 2018/381, 2019/152, 2019/153, 2019/155, 2019/233, 2019/234.

TRC No.: T/4/11/11/...

3680, 3681, 4387, 4555, 5621, 5649, 5653, 5896, 5898, 9851

TRC: ...

31/7615/2020

## Colômbia

2018300044, 2019802791, 2019802792

## Kuwait

Ref 2410, 3399, 3421.

## Líbano

2665/E&M/2018, 11372

## Malásia

CIDF15000490, CIDF15000578, CIDF17000143, MRR14F, ARS4-B  
RAAU/05C/0415/S(14-3022), RAAV/84A/0618/S(18-2241),  
RAAV/85A/0618/S(18-2242), RAAV/86A/0618/S(18-2378),  
RAAV/87A/0718/S(18-2596), RAAV/89A/0718/S(18-3107),  
RAAV/92A/1218/S(18-4731), RALM/69A/1018/S(18-3829),  
RDDC/72A/0518/S(18-1697), RDDK/22A/1016/S(16-3306),  
RFCL/09A/0218/S(18-0609), RFCL/13A/0618/S(18-2379), RFCL/14A/  
0618/S(18-2543), RFCL/15A/0718/S(18-2544), RFCL/18A/0718/  
S(18-2529), RFCL/19A/0718/S(18-2545), RFCL/20A/0718/  
S(18-2718), RFCL/21A/0718/S(18-2717), RCFL/22A/0818/  
S(18-3109), RFCL/23A/0818/S(18-3153), RCFL/24A/0818/  
S(18-3152), RFCL/26A/0918/S(18-3810),  
RFCL/27A/0918/S(18-3812), RFCL/28A/1018/S(18-3977), RFCL/29A/  
1018/S(18-4127), RFCL/30A/1018/S(18-4129), RFCL/31A/1018/  
S(18-3976), RFCL/33A/0619/S(19-2422), RFCL/35A/0719/  
S(19-2874), RFCL/34A/0619/S(19-2421), RFCL/36A/0719/

S(19-2875), RFCL/41A/0220/S(20-0390), RFCL/42A/0220/  
S(20-0391), RFCL/44A/0320/S(20-1385)

## Marrocos

AGREE PAR L'ANRT MAROC : Numéro d'agrément,  
Date d'agrément

MR 9778 ANRT 2014, 11/11/2014, MR 12123 ANRT 2016,  
22/06/2016, MR 12623 ANRT 2016, 11/10/2016, MR 13255 ANRT  
2017, 09/02/2017, MR 13900 ANRT 2017, 04/05/2017, MR 15669  
ANRT 2018, 31/01/2018, MR 15674 ANRT 2018, 31/01/2018, MR  
15675 ANRT 2018, 31/01/2018, MR 16606 ANRT 2018, 17.05.2018,  
MR 16657 ANRT 2018, 23.05.2018, MR 16860 ANRT 2018,  
18.06.2018, MR 16861 ANRT 2018, 18.06.2018, MR 16905 ANRT  
2018, 21.06.2018, MR 16906 ANRT 2018, 21.06.2018, MR 16907  
ANRT 2018, 21.06.2018, MR 16908 ANRT 2018, 21.06.2018,  
MR 17015 ANRT 2018, 03.07.2018, MR 17016 ANRT 2018,  
03.07.2018, MR 17079 ANRT 2018, 11.07.2018, MR 17080 ANRT  
2018, 11.07.2018, MR 17201 ANRT 2018, 06.08.2018, MR 17202  
ANRT 2018, 06.08.2018, MR 17203 ANRT 2018, 06.08.2018, MR  
17204 ANRT 2018, 06.08.2018, MR 17505 ANRT 2018, 2018/09/14,  
MR 17528 ANRT 2018, 19/09/2018, MR 17576 ANRT 2018,  
26/09/2018, MR 17678 ANRT 2018, 11.10.2018, MR 17679 ANRT  
2018, 11.10.2018, MR 18103 ANRT 2018, 30.11.2018  
MR 19106 ANRT 2019, 04.03.2019, MR 19106 ANRT 2019,  
14.03.2019, MR 19108 ANRT 2019, 14.03.2019, MR 19315 ANRT  
2019, 04.04.2019, MR 19338 ANRT 2019, 09.04.2019, MR 19339  
ANRT 2019, 09.04.2019, MR 19768 ANRT 2019, 15.05.2019, MR  
19769 ANRT 2019, 15.05.2019, MR 20859 ANRT 2019, 11.09.2019,  
MR 21473 ANRT 2019, 28.11.2019MR 21807 ANRT 2019, 23.12.2019,  
MR 23231 ANRT 2020, 26.05.2020

## Ilhas Maurício

TA/2018/0084, TA/2019/0509, TA/2019/0510

## México

IFT/223/UCS/DG-AUSE/0311/2018

RCPPR318-2005, RCPBOFR18-1885, RCPBOLR09-0828,  
RCPBOLR16-0518, RCPBOMR12-1538, RCPCOAR18-1800,  
RCPHEBS14-0180, RCPHEFS19-1702, RCPVMM17-1053,  
RLVBHTS19-1995, RLVC01820-0821, RLVC0AR15-0008,  
RLVCOBC16-1823, RLVDER316-1666, RLVDER316-2005,  
RLVHE0119-0720, RLVHEBC15-0293, RLVHEFS18-1288,  
RLVHEFS19-1298, RLVHEFS20-0533, RLVHEFS20-1420,  
RLVHERS17-0286, RLVMABN18-1512, RLVMABN18-1512-A1,  
RLVVFP20-1412, RLVVIKO18-0155, RLVVIME19-1022, RLVI-  
ME19-1023, RLVVWFS17-2122, RLVVWFS17-2122-A1.  
RLVVW1718-1092, RLVVW1718-1169, RLVVW1718-1170,  
RLVVW1718-1171, RLVVW1718-1314, RLVVW1718-1315,  
RLVVW1718-1316, RLVVW1718-1317, RLVVW1718-1507,  
RLVVW1718-1508, RLVVW1718-1509, RLVVW1718-1517,  
RLVVW1718-1518, RLVVW1718-1519, RLVVW1718-1567,  
RLVVW1718-1568, RLVVW1718-1789, RLVVW1718-1790,  
RLVVW1718-1928, RLVVW1718-1929, RLVVW1719-1795,  
RLVVW1818-1248, RLVVW1818-1249, RLVVW1818-1258,  
RLVVW1819-0009, RLVVW1819-0023.  
RTIVWCO19-1185.

La operación de este equipo está sujeta a las siguientes dos condiciones:

- (1) es posible que este equipo o dispositivo no cause interferencia perjudicial y
- (2) este equipo o dispositivo debe aceptar cualquier interferencia, incluyendo la que pueda causar su operación no deseada.

#### Moldávia

24, 024, 1014, 1024, 8526, MD OC TIP 024 A674-19, MD OC TIP 024 A675-19

#### Moçambique

450/DECH/DRI/INCM/2020

#### Nova Zelândia

R-NZ

ABN 81 145 810 206, 2151-01, 2153-01

#### Nigéria

Connection and use of this communications equipment is permitted by the Nigerian Communications Commission.

NCC/TSNi/WN/TA/CERT/:

3137/2019, 3138/2019

#### Omã

TRA/TA:

R/1630/13, R/1733/14\_D080134, R/1995/14, R/2210/14\_D080134, R/3331/16\_D080134, R/3370/16, R/3621/16\_D080134, R/3848/17\_D080134, R/3957/17\_D080134, R/5130/18\_23/01/2018, R/6132/18\_D172249, R/6696/18, R/7704/19, R/7752/19 R/8052/19\_D090024, R/8056/19\_D090024, R/8649/19\_D090024, R/8749/19\_D172338, R/9347/20\_D172338.

D100428:

R/5725/18, R/5772/18, R/5774/18, R/5819/18, R/5820/18, R/5884/18, R/5885/18, R/5886/18, R/5887/18, R/6021/18, R/6022/18, R/6023/18, R/6024/18, R/6166/18, R/6366/18, R/6372/18, R/6535/18, R/6616/18, R/6695/18, R/7244/19, R/7383/19, R/7384/19, R/8171/19, TA-R/7604/19.

#### Paquistão

Pakistan Telecom Authority

Approved by PTA.

9.1048/2018, 9.245/2020.

#### Paraguai

216-11-I-000311, 216-5-I-000138, 2016-7-I-000186, 2018-06-I-000212, 2018-10-I-000480, 2018-10-I-000481, 2018-11-I-000612, 2019-01-I-000071, 2019-05-I-000243, 2019-05-I-000245, 2019-07-I-0353, 2019-11-I-0640, 2020-03-I-00198. 1297/2019, 1298/2019.

Este vehiculo posee el siguiente componente de radiofrecuencias, homologado por la CONATEL – Paraguay.

#### Filipinas

ESD-1816419C, ESD-1818098C, ESD-1919230C, ESD-1919232C, ESD-1919803C, ESD-1919804C

#### Catar

CRA/SA/2016/R-5808, CRA/SA/2018/R-6820, CRA/SM/2018/R-7447, CRA/SM/2019/R-8053, CRA/SM/2019/R-8054

#### Zâmbia

ZMB/ZICTA/TA/:

2018/8/38, 2018/8/39, 2018/8/40, 2018/8/41, 2018/10/10, 2018/10/15, 2018/10/16, 2018/10/17, 2018/10/18, 2018/10/19, 2018/10/20, 2018/10/21, 2018/10/24, 2018/10/25, 2018/10/26, 2018/10/27, 2018/12/16, 2019/3/23, 2019/3/37, 2019/7/7, 2019/11/47, 2019/11/48, 2020/2/35

#### Arábia Saudita

29563, 2019-1205, 2019-1221

#### Sérvia

P1617197200, P1619073700, P1619073800, P1619095800, P1620069300, I005 12, I011 14, I005 16, I005 17, I005 18, I005 19, I005 20, I011 14, I011 15 I011 17, I011 18, I011 19, 34540-768/18-5, 34540-1313/16-3.

#### Singapura

Complies with IMDA Standards:

103238, DA103787, DA104682, DA104682 (N0688-15), DA105282, DA107248, DA107974  
DB103858, DB106879, DB106879 (N3083-18), DB107220.  
G1594-19, N2152-20, N2404-19, N2405-19, N3688-18, N4975-17.

#### África do Sul

TA-2009/464, TA2012/1747, TA-2013/2085, TA-2013/2465, TA-2014/1783, TA-2015/2084, TA-2016/169, TA-2016/501, TA-2016/820, TA-2016/2759, TA-2016-3407, TA-2016/3539, TA-2017/2824, TA-2018/998, TA-2018/2868, TA-2018/5159, TA-2019/115, TA-2019/582, TA-2019/583, TA-2019/5101, TA-2019/5116, TA-2019/5167, TA-2020/5217.

#### Tailândia

Class A NBTC ID:

5700619-XXXX, A57004-17-xxxx, A57019-16-xxxx.

RT 1751, RT 1752, 255.A.2560, FPK8IMMO5DMRRE14FCR.

- 1) เครื่องโทรคมนาคมและอุปกรณ์นี้มีความสอดคล้องตามมาตรฐานหรือข้อกำหนดของกสทช.
- 2) เครื่องวิทยุคมนาคมนี้ระดับการแผ่คลื่นแม่เหล็กไฟฟ้าสอดคล้องตามมาตรฐานความปลอดภัยต่อสุขภาพของมนุษย์จากการใช้เครื่องวิทยุคมนาคมที่คณะกรรมการกิจการโทรคมนาคมแห่งชาติประกาศกำหนด

เครื่องโทรคมนาคมและอุปกรณ์นี้ มีความสอดคล้องตามมาตรฐานหรือข้อกำหนดทางเทคนิคของ กสทช. เครื่องวิทยุคมนาคมนี้ระดับการแผ่คลื่นแม่เหล็กไฟฟ้าสอดคล้องตามมาตรฐานความปลอดภัยต่อสุขภาพของมนุษย์จากการใช้เครื่องวิทยุคมนาคมที่คณะกรรมการกิจการโทรคมนาคมแห่งชาติประกาศกำหนด

เครื่องโทรคมนาคมและอุปกรณ์นี้ มีความสอดคล้องตามข้อกำหนดของ กทช.

## Tunisia

AHO-0177-18  
AHO-0991-19  
AHO-0278-20 (RS4)

## Turquia

MDE\_VIS\_1710, 32423510-254.01-E.39919

## Países fora dos EUA que autorizam e homologam sistemas de radiotransmissão conforme a diretriz FCC norte-americana:

FCC ID:

2AOUZ17101001, 2AOUZ17101002, 2AOUZ17101010,  
2AOUZ17101022, 2AOUZ17101023, 2AOUZ17101031,  
2AOUZ17101032, 2AOUZ17101033, 2AOUZ17101043,  
2AOUZ17101044, 2AOUZ17101042, 2AOUZ17101043,  
2AOUZ17101051, 2AOUZ17101052, 2AOUZ17101053,  
2AOUZ17101054, 2AOUZ17101055, 2AOUZ17101056,  
2AOUZ17101057, 2AOUZ17101071, 2AOUZ17101072,  
2AOUZ18020531, 2AOUZ18020532, 2AOUZ18020533,  
2AOUZ18020534, 2AOUZ18100931  
2AA98, 2AA98A, 2AA98-COLOUR5C, 2AA98-MEDIUM5C, BEJLCW05-  
VWES, BEJ-MEBICAS3, IYZVK2, KR5-BCMEVOC, LTQR3TR,  
NBG01RS4, NBG-BCMEVO, NBGF519, NBGF5191, NBGMQBBS,  
NBGMQBBS, NBGR5B19, NBG013854, NF3-FR5CPEC, NF3-  
MRR1PLUS, NF3MRREVO14F, NF3-LRR3SCU, NF3-LRR4, OAYARS4B,  
OAYARS5B, QIPALAS6A-US, RK7MBC-NAR, RX2BNFHL, RX2BNFLL,  
VPLYB1KD.  
NT8-FPK8IMM05D, RK7185-00, QZ9-KA3

This device complies with part 15 (and Part 18) of the FCC Rules. Operation is subject to the following two conditions:

- (1) This device may not cause harmful interference, and
- (2) This device must accept any interference received, including interference that may cause undesired operation.

Any changes or modifications to this device not explicitly approved by manufacturer could void your authority to operate this equipment.

This equipment complies with FCC RF Radiation exposure limits set forth for an uncontrolled environment. This device and its antenna must not be co-located or operating in conjunction with any other antenna or transmitter. This equipment should be installed and operated with a minimum distance of 20 cm between the radiator and your body.

This equipment has been tested and found to comply with the limits for a Class B digital device, pursuant to Part 15 (and to Part 18) of the FCC Rules. These limits are designed to provide reasonable protection against harmful interference in a residential

installation. This equipment generates, uses and can radiate radio frequency energy and, if not installed and used in accordance with the instructions, may cause harmful interference to radio communications. However, there is no guarantee that interference will not occur in a particular installation.

CAUTION TO USERS: Changes or modifications not expressly approved by the party responsible for compliance may void the FCC authorization to operate the equipment.

**Radiation Exposure:** This device (RK7185-00, QZ9-KA3) has been tested for human exposure limits and found compliant at a minimum distance of 5 cm during operation. Thus during the operation of device a distance of 5 cm must be respected in every direction.

## Ucrânia

|         |                   |        |
|---------|-------------------|--------|
| BSD 3.0 | 24,05 - 24,25 GHz | 20 dBm |
| LCA 2.0 | 24,05 - 24,25 GHz | 20 dBm |
| RS4     | 24,05 - 24,25 GHz | 20 dBm |

1APTV R3TR, 1B0SC0001, 10094.007280-19, 0848,  
UA.R.TR.052.081-20

повний текст декларації про відповідність доступний на веб-сайті за такою адресою: [www.volkswagen.com/generalinfo](http://www.volkswagen.com/generalinfo).  
ЛГ Електроникс Вьетнам Хай Фонг Ко., Лтд., Лот СН2, Транг Дью Индустриал Парк, Ле Лой Комуна, Ан, Дуонг Дистрикт, Хай Фонг Сити, Вьетнам;

Koppelanterne Gen.3, UA.TR.109.0009-18, UA.TR.109.R.0336-19,  
UA.TR.109.R.0337-19, UA.TR.109.R.0425-18, UA.TR.028,  
10094.007280-19

0754, 0781, 0816, 0826, 0848, 0849, 0869, 0870, 0871, 0872,  
0874, 0880, 0911, 0912, 0942, 0978, 0992, 0993, 1004, 1033  
справжнім (найменування виробника MANUFACTURER) заявляє, що тип радіобладнання (позначення типу радіобладнання DESIGNATION) відповідає Технічному регламенту радіобладнання.

повний текст декларації про відповідність доступний на веб-сайті за такою адресою: [www.volkswagen.com/generalinfo](http://www.volkswagen.com/generalinfo)  
ЛГ Електроникс Вьетнам Хай Фонг Ко., Лтд., Лот СН2, Транг Дью Индустриал Парк, Ле Лой Комуна, Ан, Дуонг Дистрикт, Хай Фонг Сити, Вьетнам;

## Emirados Árabes Unidos

TRA, REGISTERED No\_DEALER No  
ER34947/14\_DA0043252/10, ER45520\_DA44932,  
ER49719/16\_DA0062437/11, ER50430/16, ER51643/17,  
ER53878/17\_DA44932/15, ER54754/17\_DA0043253/10,  
ER55421/17\_DA36758/14, ER61136/18\_DA40068,  
ER61137/18\_DA0089862/12, ER66978/18\_DA36758/14,  
ER68006/18\_DA40068/15,

ER70009/19\_DA44932, ER70046/19\_DA44932,  
ER70554/19\_DA0043253/10, ER70659/19\_DA44932,  
ER70659/19\_DA44932/15, ER71148/19\_DA0043253/10,  
ER71413/19\_DA0089862/12, ER71414/19,  
ER76324/19\_DA56674/16, ER77956/20\_DA76153/18,  
ER89638/20\_DA36975/14, ER90294/20\_DA0043253/10.

## Vietnã

C00082015 (TSSRE4Uf)  
B1189140520AF04A2  
C0101230419AF04A2  
C0118220519AF04A2  
C0119220519AF04A2  
C0197111217AF04A2 (ARSB-4)  
C0314061219AF04A2 (FS09, FS94)

## Bielorrússia

BY/112 11.01.TP024 020 00007  
BY/112 11.01.TP024 020 00008  
BY/112 11.01.TP024 020 00047  
BY/112 11.01.TP024 020 00059  
BY/112 11.01.TP024 030 00140  
Ra.RU.21MP01

# Dados técnicos

## Orientações sobre os dados técnicos

### Conceitos básicos quanto às indicações

Se não houver especificação contrária ou indicação especial, valem os dados técnicos do modelo básico. Com equipamentos especiais, versões diferentes do modelo, veículos especiais e nos equipamentos específicos do país podem resultar valores diferentes. Prevalcem as indicações nos documentos de licenciamento do veículo.

Nos documentos oficiais do veículo, pode-se verificar com qual propulsão e potência o veículo está equipado.

#### ▾ Peso

Os valores de peso em ordem de marcha nas tabelas a seguir são válidos para o veículo pronto para condução com o condutor (75 kg (165 lbs)), com fluidos, incluindo o abastecimento de 90% de combustível e, se for o caso, com ferramenta e pneu reserva. O peso em ordem de marcha indicado é aumentado devido a equipamentos opcionais e à instalação posterior de acessórios, reduzindo proporcionalmente a carga permitida.

A carga é composta pelos seguintes pesos:

- Passageiros
- Total de bagagem
- Peças agregadas
- Carga sobre o teto

O peso total máximo permitido do veículo e a carga admissível sobre o eixo nunca devem ser excedidos. Os valores permitidos encontram-se no certificado de segurança ("safety compliance label") na coluna B no lado do condutor → Página 262.

#### Performances

As performances foram determinadas sem versões limitadoras de performance, como, por exemplo, peças agregadas.

Por motivos de aprovação técnica ou motivos fiscais, os dados de potência e a performance podem ser diferentes.

Em algumas motorizações com chassi off-road, a velocidade máxima pode estar limitada e, por isso, mais baixa.

## Rampa máxima

A rampa máxima é o dado da condição de condução em subidas, até a qual o veículo pode subir um aclive com força própria. Isso depende, entre outras coisas, do pavimento da rodovia, das condições climáticas e da potência do motor. Os valores valem para um

veículo que se encontra em movimento, não para o arranque a partir de uma parada.

O aclive (rampa) superado num percurso de 100 m (300 ft) é indicado em porcentagem ou em graus (100 % = 45 graus).

## Número de identificação do veículo

### Estrutura do número de identificação do veículo

O número de identificação do veículo (número do chassi, FIN) é composto por 17 caracteres. Esses caracteres estão agrupados em sete grupos.

Usando o exemplo do número de identificação do veículo WVWZZZCBZLE400953, a estrutura será explicada abaixo em mais detalhes. Trata-se de um exemplo.

| Grupo   | ① |   |   | ② |   |   | ③ |   | ④ | ⑤  | ⑥  | ⑦  |    |    |    |    |    |
|---------|---|---|---|---|---|---|---|---|---|----|----|----|----|----|----|----|----|
| Local   | 1 | 2 | 3 | 4 | 5 | 6 | 7 | 8 | 9 | 10 | 11 | 12 | 13 | 14 | 15 | 16 | 17 |
| Exemplo | W | V | W | Z | Z | Z | C | B | Z | L  | E  | 4  | 0  | 0  | 9  | 5  | 3  |

① Identificação do fabricante do veículo:

**WVW** Volkswagen

**WVG** VW Touareg/Auto 5000 AMPV

**1VW** Volkswagen Group of America Inc., Volkswagen de México, S.A. de C.V

**3VW** Volkswagen de México, S.A. de C.V

**XW8** LLC Volkswagen Group Rus (Volkswagen/ Skoda Kaluga)

**MFB** Motor Garuda Matraman (Indonésia)

② Caracteres de preenchimento: os caracteres de preenchimento podem diferir de fabricante para fabricante ou conter informações sobre a forma da carroceria e o tipo de transmissão.

③ Classe de veículo por modelo:

**3H** Arteon

**5T** Touran

**6R** Polo

**AC** T-Roc Cabriolet

**BV** Golf

**CB** Passat

**CA** Atlas

Conforme o fabricante, os dígitos 7 a 9 também podem conter informações sobre o tipo de combustível (7) e a classe do veículo (8 e 9).

④ Caractere de preenchimento ou caractere de verificação: os caracteres de preenchimento podem diferir para cada fabricante.

⑤ Índice VIN por ano-modelo:

**K** 2019

**L** 2020

**M** 2021

**N** 2022

⑥ Local de produção, fábrica:

**C** Volkswagen Fábrica de Chattanooga

**D** Fábrica da Volkswagen em Bratislava

**E** Volkswagen Fábrica de Emden

**G, K** Volkswagen Fábrica de Kaluga

**M** Fábrica da Volkswagen em Puebla

**P** Fábrica da Volkswagen em Zwickau

**T** Volkswagen Fábrica de Pune

**V, U** Fábrica da Volkswagen em Palmela

**W** Volkswagen Fábrica de Wolfsburg

**Y** Fábrica da Volkswagen em Pamplona

⑦ Número atual de produção em cada ano-modelo.

### Posição do número de identificação do veículo



Fig. 177 No para-brisa: número de identificação do veículo.

O número de identificação do veículo pode ser lido por meio de um visor no para-brisa. O visor se encontra lateralmente na parte inferior do para-brisa.

Em alguns modelos, dependendo do sistema Infotainment, o número de identificação do veículo pode ser mostrado no menu *Serviço* ou nas configurações do veículo. Adicionalmente, o número de identificação do veículo pode se encontrar na plaqueta de identificação.

Adicionalmente, dependendo do modelo, do mercado e da motorização, o número de identificação do veículo pode estar estampado nos seguintes locais:

- No compartimento do motor: na calha de água direita.
- No compartimento do motor, na cúpula da coluna da suspensão direita.
- No compartimento do motor, nas proximidades da dobradiça da tampa dianteira, no lado direito do veículo.
- Atrás do banco dianteiro embaixo do revestimento do assoalho.

## Plaqueta de identificação

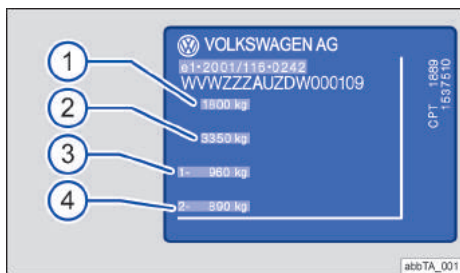

**Fig. 178** Plaqueta de identificação (representação esquemática).

Dependendo do país, pode ser indicado o número da homologação de tipo, por exemplo, número da licença de uso CE.

- 1 Peso bruto admissível.
- 2 Capacidade de tração admissível (veículo de tração e reboque).
- 3 Carga admissível sobre o eixo dianteiro.
- 4 Carga admissível sobre o eixo traseiro.

Dependendo do país e do modelo, a plaqueta de identificação é vista após abrir a porta do condutor e a porta do passageiro dianteiro na área inferior da coluna da porta. Veículos para determinados países de exportação não possuem plaqueta de identificação.

## Certificado de segurança



**Fig. 179** Certificado de segurança (representação esquemática).

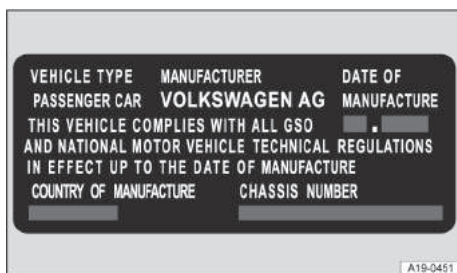

**Fig. 180** Certificado de segurança (representação esquemática).

Um certificado de segurança na coluna da porta do condutor exibe as seguintes informações:

- Modelo de veículo
- Fabricante
- Data de fabricação
- País de fabricação
- Número de identificação do veículo



## Etiqueta de dados do veículo

|     |   |     |     |     |     |         |     |     |     |     |     |     |     |     |         |  |  |  |     |  |     |         |     |     |     |  |     |     |  |
|-----|---|-----|-----|-----|-----|---------|-----|-----|-----|-----|-----|-----|-----|-----|---------|--|--|--|-----|--|-----|---------|-----|-----|-----|--|-----|-----|--|
| ①   | 1908 32-7-7565=5 922 PP<br>wwwzzz AU z DW000109   |     |     |     |     |         |     |     |     |     |     |     |     |     |         |  |  |  |     |  |     |         |     |     |     |  |     |     |  |
| ②   | 5G1 4KZ<br>GoF 1,4 HLEMT<br>103 kW TSI D7F  |     |     |     |     |         |     |     |     |     |     |     |     |     |         |  |  |  |     |  |     |         |     |     |     |  |     |     |  |
| ③   | CPTA MSP<br>LC9X----- TW  |     |     |     |     |         |     |     |     |     |     |     |     |     |         |  |  |  |     |  |     |         |     |     |     |  |     |     |  |
| ④   | <table border="1"> <tr> <td>-</td> <td>B0A</td> <td>C0T</td> <td>61C</td> <td>H7D</td> <td>J2D</td> <td>DF6</td> </tr> <tr> <td>OBL</td> <td>1A5</td> <td>108</td> <td>1XX</td> <td>1NL</td> <td>5R0</td> <td>55L TK8</td> </tr> <tr> <td></td> <td></td> <td></td> <td>016</td> <td></td> <td>19F</td> <td>86U 82H</td> </tr> <tr> <td>1KE</td> <td>124</td> <td>3FB</td> <td></td> <td>603</td> <td>7MM</td> <td></td> </tr> </table> | -   | B0A | C0T | 61C | H7D     | J2D | DF6 | OBL | 1A5 | 108 | 1XX | 1NL | 5R0 | 55L TK8 |  |  |  | 016 |  | 19F | 86U 82H | 1KE | 124 | 3FB |  | 603 | 7MM |  |
| -   | B0A   | C0T | 61C | H7D | J2D | DF6     |     |     |     |     |     |     |     |     |         |  |  |  |     |  |     |         |     |     |     |  |     |     |  |
| OBL | 1A5   | 108 | 1XX | 1NL | 5R0 | 55L TK8 |     |     |     |     |     |     |     |     |         |  |  |  |     |  |     |         |     |     |     |  |     |     |  |
|     |   |     | 016 |     | 19F | 86U 82H |     |     |     |     |     |     |     |     |         |  |  |  |     |  |     |         |     |     |     |  |     |     |  |
| 1KE | 124   | 3FB |     | 603 | 7MM |         |     |     |     |     |     |     |     |     |         |  |  |  |     |  |     |         |     |     |     |  |     |     |  |

abbTA\_002

Fig. 181 Representação esquemática: etiqueta de dados do veículo.

- ① Número de identificação do veículo (número do chassi).

- ② Modelo do veículo, potência do motor, transmissão.  
 ③ Códigos do motor e da transmissão, número de pintura, acabamento interno. No exemplo, o código do motor é **CPTA**.  
 ④ Equipamentos opcionais, números PR.

A etiqueta de dados do veículo se encontra no lado interno da capa do manual de instruções e na área do compartimento de bagagem. Dependendo da versão, a etiqueta de dados do veículo está colada sob o revestimento do compartimento de bagagem na parede do mesmo ou sob o assoalho do compartimento de bagagem, na cavidade para roda sobressalente ou na chapa de fechamento.

 Dependendo da versão, pode ser exibido o código do motor (CDM) do veículo no display do instrumento combinado → Página 18, → Página 19. <

## Dimensões

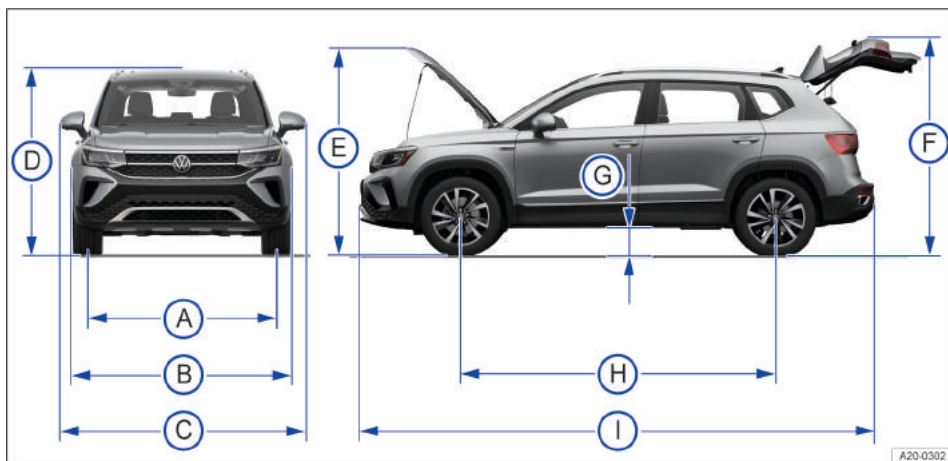

Fig. 182 Dimensões.

As informações na tabela são válidas para o modelo básico na versão básica.

Devido a outros tamanhos de aros e rodas, equipamentos variados, diferentes versões do modelo e a

construção posterior de acessórios, bem como no caso de veículos especiais, os valores fornecidos podem divergir.

| Legenda para Fig. 182: |  |          |
|------------------------|--|----------|
| Ⓐ                      | Bitola dianteira   | 1.576 mm |
|                        | Bitola traseira  | 1.541 mm |
| Ⓑ                      | Largura (sem os espelhos retrovisores externos)                      | 1.822 mm |
| Ⓒ                      | Largura (de espelho retrovisor externo a espelho retrovisor externo) | 1.840 mm |

**Legenda para Fig. 182:**

|   |  |                    |
|---|--|--------------------|
| Ⓓ | Altura em peso de ordem de marcha <sup>a)</sup> até o canto superior do teto         | 1.602 mm           |
|   | Altura com o peso em ordem de marcha <sup>a)</sup> com antena de navegação           | - mm <sup>b)</sup> |
| Ⓔ | Altura com a tampa dianteira aberta e peso em ordem de marcha <sup>a)</sup>          | - mm <sup>b)</sup> |
| Ⓕ | Altura com a tampa traseira aberta e peso em ordem de marcha <sup>a)</sup>           | - mm <sup>b)</sup> |
| Ⓖ | Altura livre do solo no estado pronto para movimentação <sup>c)</sup> entre os eixos | - mm <sup>b)</sup> |
| Ⓗ | Distância entre eixos  | 2.689 mm           |
| Ⓙ | Comprimento (de para-choque a para-choque)   | 4.454 mm           |
| - | Diâmetro mínimo de giro do veículo   | - mm <sup>b)</sup> |

a) Peso em ordem de marcha, sem condutor e sem carregamento.

b) Dados indisponíveis no momento da impressão.

c) Peso em ordem de marcha com condutor (75 kg) e fluidos.

## Capacidade do tanque

Dados indisponíveis no momento da impressão.



A capacidade do tanque de combustível inclui um volume de reserva indefinido que perma-

nece no tanque se o indicador do nível de combustível indicar um tanque vazio. O volume de reserva é variável e não pode ser usado com segurança para aumentar a autonomia residual.



## Motores a gasolina

### 1.4 l, 4 cilindros TSI<sup>®</sup>, 110 kW

|   |  |
|---|--|
| Potência                                | 110 kW a 5.400 rpm <sup>a)</sup>         |
| Código do motor (CDM)                   | DSJA                                     |
| Torque máximo                           | 250 Nm a 1.400 – 3.500 rpm <sup>a)</sup> |
| Transmissão                             | <b>AG6</b>                               |
| Velocidade máxima                       | - <sup>b)</sup>                          |
| Peso em ordem de marcha                 | KG - KG <sup>b)</sup>                    |
| Peso bruto admissível                   | KG <sup>b)</sup>                         |
| Carga admissível sobre o eixo dianteiro | KG <sup>b)</sup>                         |
| Carga admissível sobre o eixo traseiro  | KG <sup>b)</sup>                         |

a) A Volkswagen recomenda empregar combustível especial de 91 octanos ((R + M)/método 2) / ROZ 95), para atingir a potência e o torque indicados.

b) Dados indisponíveis no momento da impressão.



## Motores MultiFuel (E85)

### 1.4 l, 4 cilindros TSI<sup>®</sup>, 110 kW

|   |  |
|---|--|
| Potência                                | 110 kW a 5.000 rpm <sup>a)</sup>         |
| Código do motor (CDM)                   | CWLA                                     |
| Torque máximo                           | 250 Nm a 1.400 – 3.500 rpm <sup>a)</sup> |
| Transmissão                             | <b>AG6</b>                               |
| Velocidade máxima                       | – <sup>b)</sup>                          |
| Peso em ordem de marcha                 | KG - KG <sup>b)</sup>                    |
| Peso bruto admissível                   | KG <sup>b)</sup>                         |
| Carga admissível sobre o eixo dianteiro | KG <sup>b)</sup>                         |
| Carga admissível sobre o eixo traseiro  | KG <sup>b)</sup>                         |

<sup>a)</sup> A Volkswagen recomenda empregar combustível especial de 91 octanos ((R + M)/método 2) / ROZ 95), para atingir a potência e o torque indicados.

<sup>b)</sup> Dados indisponíveis no momento da impressão.



## Abreviaturas utilizadas

| Abreviatura | Significado   |
|-------------|---|
| A2DP        | Advanced Audio Distribution Profile: tecnologia independente de fabricante para a transmissão de sinais de áudio via Bluetooth.       |
| AAC         | Advanced Audio Coding: formato para compactar arquivos de áudio.  |
| ABS         | Sistema antibloqueio do freio.  |
| ACC         | Adaptive Cruise Control: controle automático de distância.  |
| ACT         | Gerenciamento dos cilindros ativo.  |
| AM          | modulação de amplitude: onda média.   |
| APE         | Monkey's Audio: formato para compactar arquivos de áudio.   |
| ASR         | Controle de tração.   |
| AVI         | Audio Video Interleave: formato para reproduzir arquivos de vídeo e áudio.  |
| AVRCP       | Audio Video Remote Control Profile: tecnologia independente de fabricante para comando remoto de fontes de áudio via Bluetooth.       |
| BAS         | Assistente de frenagem.   |
| CDM         | Código do motor.  |
| DAB         | Digital Audio Broadcasting: Padrão de transmissão digital para rádio digital.   |
| DSG         | Transmissão de dupla embreagem DSG.   |
| ECE         | Economic Commission for Europe: Comissão Econômica Europeia.  |
| EDS         | Bloqueio eletrônico do diferencial.   |
| ESC         | Programa eletrônico de estabilidade.  |
| eSIM        | embedded Subscriber Identity Module integrado: cartão SIM fixo e não substituível.  |
| FIN         | número de identificação do veículo.   |
| FLAC        | Free Lossless Audio Codec: formato para compactar arquivos de áudio.  |
| FM          | modulação de frequência: onda ultracurta, VHF.  |
| GPS         | Global Positioning System: sistema global de navegação por satélite para determinação da posição.                                     |
| GRA         | Sistema regulador de velocidade.  |
| HFP         | Hands-free Profile: telefonia sem fio.  |
| LED         | Light Emitting Diode: diodo emissor de luz.   |
| MAP         | Message Access Profile: protocolo para envio de SMS e e-mails.  |
| MP2         | formato para compactar arquivos de áudio.   |
| MP3         | formato para compactar arquivos de áudio.   |
| MP4         | formato para compactar arquivos de áudio.   |
| MPEG        | Moving Picture Experts Group.   |
| NFC         | Near Field Communication: padrão para transmissão de dados a curta distância usando a tecnologia de rádio.                            |
| OCU         | On-Board Connectivity Unit: unidade de controle com módulo de chamada de emergência, unidade de comunicação e eSIM integrado.         |
| OGG/OGA     | formato para compactar arquivos de áudio.   |
| OPUS        | formato para compactar arquivos de áudio.   |
| PBAP        | Phone Book Access Profile: tecnologia independente de fabricante para transferência dos dados da agenda telefônica do telefone móvel. |
| PIN         | Número de identificação pessoal.  |
| SD          | Secure Digital (Memory Card): entrada de cartão de memória digital.   |
| SIM         | Subscriber Identity Module: módulo de identificação do participante. Cartões  |
| SMS         | Short Message Service: serviço de mensagens curtas.   |
| SPP         | Serial Port Profile: transmissão de dados serial via Bluetooth.   |

| <b>Abreviatura</b> | <b>Significado</b>   |
|--------------------|--|
| TIN                | Tire Identification Number: número de identificação do pneu.                       |
| TWI                | Tread Wear Indicator: indicador de desgaste do perfil.                             |
| USB                | Universal Serial Bus: sistema de Bus serial para conexão de dispositivos externos. |
| WAV                | Formato de arquivo de áudio Waveform.  |
| wi-fi              | Wireless Local Area Network: ponto de acesso local sem fio.                        |
| WMA                | formato para compactar arquivos de áudio.  |
| XDS                | Extensão do bloqueio eletrônico do diferencial.                                    |



# Índice remissivo

## A

|  |        |
|--|--------|
| <b>Abastecer</b>                                       |        |
| combustível  | 184    |
| indicador do nível de combustível                      | 16     |
| luz de controle  | 16     |
| ver Combustível  | 182    |
| <b>Abertura de conforto</b>                            |        |
| teto de vidro  | 64     |
| vidros   | 61     |
| <b>Abertura independente da porta</b>                  | 56     |
| <b>Abrir</b>   |        |
| cortina de proteção solar no teto de vidro             | 86     |
| portas   | 55     |
| teto de vidro  | 63     |
| vidros   | 61     |
| <b>ABS</b>   |        |
| ver Sistemas de assistência à frenagem                 | 145    |
| <b>ACC</b>   |        |
| ver Controle automático de distância (ACC)             | 127    |
| <b>Acessório</b>                                       | 247    |
| <b>Ações de preparação</b>                             |        |
| bateria do veículo (12 V)                              | 216    |
| reabastecer com líquido de arrefecimento do motor      | 211    |
| reabastecer o óleo do motor                            | 208    |
| trabalhar no compartimento do motor                    | 203    |
| troca de roda  | 234    |
| verificar o nível de óleo do motor                     | 208    |
| verificar o nível do líquido de arrefecimento do motor | 211    |
| <b>Ações preparatórias</b>                             |        |
| trocar lâmpadas incandescentes                         | 190    |
| <b>Adaptive Cruise Control</b>                         |        |
| ver Controle automático de distância (ACC)             | 127    |
| <b>Aditivo anticongelante</b>                          | 211    |
| <b>Água da lavagem dos vidros</b>                      |        |
| completar  | 206    |
| verificar  | 206    |
| <b>Airbag frontal do passageiro dianteiro</b>          |        |
| desligar com interruptor acionado pela chave           | 39     |
| ver Sistema de airbag                                  | 34     |
| <b>Airbags frontais</b>                                |        |
| ver Sistema de airbag                                  | 38     |
| <b>Airbags laterais</b>                                |        |
| ver Sistema de airbag                                  | 41     |
| <b>Airbags para cabeça</b>                             |        |
| ver Sistema de airbag                                  | 41     |
| <b>Ajustar</b>   |        |
| alcance do farol                                       | 78     |
| apoio para cabeça                                      | 71     |
| banco dianteiro eletricamente ajustável                | 67     |
| banco dianteiro mecanicamente ajustável                | 67     |
| horário  | 23     |
| postura correta nos bancos                             | 28     |
| volante  | 65     |
| <b>Alertas sonoros</b>                                 |        |
| cinto não colocado                                     | 30     |
| luzes de advertência e de controle                     | 12     |
| <b>Alternar de marcha</b>                              |        |
| recomendação de marcha                                 | 93     |
| <b>Amaciamento das pastilhas de freio</b>              |        |
| ver Freio  | 95     |
| <b>Amaciar</b>   |        |
| motor de combustão interna                             | 98     |
| os primeiros quilômetros                               | 98     |
| pastilhas de freio                                     | 95     |
| pneus  | 223    |
| <b>Android Auto</b>                                    | 152    |
| <b>Anexos e acoplamentos</b>                           | 247    |
| <b>Antenas</b>   | 252    |
| <b>Aparelhos elétricos</b>                             | 148    |
| <b>Aplicativos (apps)</b>                              | 151    |
| <b>Apoio para cabeça</b>                               | 70, 71 |
| desinstalar e instalar                                 | 71     |
| <b>Após uma condução off-road</b>                      |        |
| ver Situações de condução off-road                     | 123    |
| <b>App Connect</b>                                     |        |
| configurações  | 151    |
| <b>App-Connect</b>                                     | 149    |
| aplicativos  | 151    |
| <b>Apple CarPlay</b>                                   | 151    |
| <b>Aquecimento do banco</b>                            |        |
| ver Ar-condicionado                                    | 90     |
| <b>Ar-condicionado</b>                                 | 88     |
| configurações no sistema Infotainment                  | 90     |
| desembaçador do vidro traseiro                         | 89     |
| desembaçador dos vidros                                | 89     |
| desligar   | 89     |
| distribuição de ar                                     | 89     |
| fluidos  | 252    |
| modo automático (AUTO)                                 | 89     |
| modo de recirculação de ar                             | 90     |
| modo de refrigeração                                   | 89     |
| potência de refrigeração máxima                        | 89     |
| regular a temperatura                                  | 89     |
| solução de problemas                                   | 92     |
| ventilador   | 89     |
| vista geral  | 89     |
| <b>Área de exibição</b>                                |        |
| vistas   | 15     |
| <b>Aros</b>  | 224    |
| anéis do aro aparafusados                              | 225    |
| elementos decorativos aparafusados                     | 225    |
| identificação  | 225    |
| <b>ASR</b>   |        |

|  |          |   |     |
|--|----------|---|-----|
| ligar e desligar   | 146      | <b>Bateria do veículo (12V)</b>                 | 214 |
| ver Sistemas de assistência à frenagem                     | 145, 146 | desconexão automática dos consumidores          | 217 |
| <b>Assentos</b>  | 28       | local de instalação                             | 214 |
| <b>Assistente de frenagem (BAS)</b>                        | 145      | substituir                                      | 216 |
| <b>Assistente de frenagem de emergência (Front Assist)</b> |          | <b>Bateria do veículo 12 V</b>                  |     |
| ver Front Assist   | 132      | carregar  | 216 |
| <b>Assistente de marcha a ré</b>                           |          | se descarrega                                   | 217 |
| ver Câmera de marcha a ré                                  | 143      | <b>Bloqueio da alavanca seletora</b>            | 105 |
| <b>Assistente de saída da vaga de estacionamento</b>       |          | <b>Bloqueio do diferencial</b>                  |     |
| premissas  | 139      | ver Bloqueio eletrônico do diferencial (EDS)    | 145 |
| <b>Assistente de saída de vaga</b>                         | 144      | <b>Bloqueio eletrônico do diferencial (EDS)</b> | 145 |
| comandar   | 144      | <b>Bluetooth</b>                                | 154 |
| ligar e desligar   | 144      | perfis  | 154 |
| <b>Assistente em descidas</b>                              | 110      | <b>Botão de partida</b>                         | 99  |
| <b>Assoalho do compartimento de bagagem</b>                | 177      | <b>Botão VIEW</b>                               |     |
| <b>Auxílio à partida</b>                                   |          | alternar menus                                  | 26  |
| cabo auxiliar de partida                                   | 196      | configurar vistas                               | 26  |
| executar   | 196      | selecionar perfis de informação                 | 26  |
| ponto de aterramento                                       | 196      |   |     |
| ponto de auxílio à partida (ponto de aterramento)          | 196      |   |     |
|  |          | <b>C</b>  |     |
| <b>B</b>   |          | <b>Cadeira de criança</b>                       | 42  |
| <b>Bagageiro</b>   | 180      | categorias de aprovação                         | 43  |
| <b>Bagageiro do teto</b>                                   | 180      | classes de peso                                 | 43  |
| carregar   | 181      | desligar airbag frontal do passageiro dianteiro | 39  |
| colocar  | 180      | etiqueta adesiva do airbag                      | 44  |
| <b>Banco</b>   | 69       | fixar com cinto de fixação Top Tether           | 48  |
| <b>Banco dianteiro</b>                                     | 66       | fixar com cinto de segurança                    | 48  |
| ajustar eletricamente                                      | 67       | fixar com ISOFIX ou i-Size                      | 46  |
| ajustar mecanicamente                                      | 67       | norma   | 43  |
| comandos elétricos   | 67       | sistemas de fixação                             | 45  |
| comandos mecânicos   | 67       | <b>Calota da roda</b>                           |     |
| <b>Banco traseiro</b>                                      | 69       | calota central                                  | 232 |
| <b>Bancos</b>  | 66       | calota integral                                 | 233 |
| ajustar a posição do volante                               | 65       | capa de cobertura dos parafusos de roda         | 233 |
| número de assentos   | 28       |   | 232 |
| posição do banco   | 28       | <b>Calotas</b>                                  | 232 |
| postura correta nos bancos                                 | 28       | <b>Câmera de marcha a ré</b>                    | 143 |
| <b>Bancos aquecidos</b>                                    |          | assistente de reboque                           | 140 |
| ver Ar-condicionado  | 90       | controlar                                       | 143 |
| <b>Bancos com componentes de airbag</b>                    |          | desligar  | 143 |
| conservar e limpar   | 245      | entrar na vaga de estacionamento                | 143 |
| <b>Bancos traseiros</b>                                    | 68       | ligar   | 143 |
| <b>BAS</b>   |          | premissas                                       | 139 |
| ver Sistemas de assistência à frenagem                     | 145      | <b>Câmeras</b>                                  |     |
| <b>Bateria do veículo (12 V)</b>                           |          | acessórios                                      | 248 |
| ações de preparação  | 216      | danos   | 248 |
| auxílio à partida  | 196      | reparos   | 248 |
| conectar   | 216      | <b>Campo sensor</b>                             | 159 |
| desconectar  | 216      | <b>Capacidade do tanque</b>                     | 264 |
| explicação dos símbolos                                    | 214, 215 | <b>Capacidades</b>                              |     |
| verificar o nível de eletrólito                            | 216      | capacidade do tanque                            | 264 |
| <b>Bateria do veículo (12 V)</b>                           |          | <b>Carga dos pneus</b>                          | 230 |
| ponto de aterramento para auxílio à partida                | 196      | <b>Carga sobre o teto</b>                       | 181 |
|  |          | dados técnicos                                  | 181 |
|  |          | <b>Carregar</b>                                 |     |

|   |          |   |          |
|---|----------|---|----------|
| compartimento de bagagem                      | 176      | conservar e limpar                        | 245      |
| conduzir com a tampa traseira aberta          | 97       | <b>Combustível</b>                        | 182      |
| dispositivo para transporte de objetos longos | 179      | abastecer                                 | 184      |
| olhais de amarração                           | 178      | etanol E85                                | 183      |
| orientações gerais                            | 176      | gasolina                                  | 183      |
| <b>Cartões bancários, perda de dados</b>      | 172      | identificação                             | 182      |
| <b>Caso de emergência</b>                     | 49       | indicador do nível de combustível         | 16       |
| caso de pane                                  | 49       | normas de combustível                     | 182      |
| lista de controle                             | 49       | problemas                                 | 185      |
| luzes de advertência                          | 49       | tipos de combustível                      | 182      |
| proteger a si mesmo e ao veículo              | 49       | <b>Compartimento de bagagem</b>           | 176      |
| <b>Caso de pane</b>                           |          | assolho do compartimento de bagagem       | 177      |
| proteger o veículo                            | 49       | cobertura do compartimento de bagagem     | 177      |
| <b>Catalisador</b>                            |          | ver Compartimento de bagagem              | 176      |
| ver Purificação do gás de escape              | 185      | <b>Compartimento do motor</b>             | 202      |
| <b>Certificado de segurança</b>               | 262      | ações de preparação                       | 203      |
| <b>Chave</b>                                  |          | caixa coletora de água                    | 243      |
| chave do veículo                              | 52       | conservar e limpar                        | 243      |
| <b>Chave do veículo</b>                       | 52       | óleo do motor                             | 206      |
| trocar a pilha-botão                          | 52       | orientações de segurança                  | 202      |
| <b>Cintos de segurança</b>                    | 29       | <b>Componentes de conectividade</b>       | 149      |
| cinto torcido                                 | 31       | <b>Condução</b>                           |          |
| colocar                                       | 31       | travessia de trechos alagados             | 98       |
| conservar e limpar                            | 245      | <b>Condução com reboque</b>               | 181      |
| enrolador automático do cinto de segurança    | 33       | <b>Condução no inverno</b>                |          |
| indicador de status do cinto de segurança     | 30       | correntes para neve                       | 231      |
| limitador de força do cinto de segurança      | 33       | pneus de inverno                          | 231      |
| luz de advertência                            | 30       | <b>Condução off-road</b>                  |          |
| manuseio                                      | 31       | após uma travessia por águas              | 119      |
| posição do cadarço do cinto de segurança      | 31       | <b>Conduzir</b>                           |          |
| pré-tensionador do cinto de segurança         | 33       | arrancar em ladeiras                      | 107      |
| regulagem de altura do cinto de segurança     | 33       | com consciência ecológica                 | 94       |
| solicitação para colocar o cinto de segurança | 30       | com transmissão automática                | 106      |
| tirar   | 31       | com transmissão de dupla embreagem DSG    | 106      |
| <b>Climatronic</b>                            |          | economicamente                            | 94       |
| ver Ar-condicionado                           | 88       | estacionar em declive                     | 137      |
| <b>Cobertura do compartimento de bagagem</b>  | 177      | estacionar em subidas                     | 137      |
| <b>Cobertura em garantia</b>                  |          | parar em ladeiras                         | 107      |
| geral   | 250      | <b>Conduzir com consciência ecológica</b> | 94       |
| pintura e carroceria                          | 250      | <b>Conduzir economicamente</b>            | 94       |
| <b>Código de velocidade</b>                   | 230      | <b>Conduzir ladeira abaixo</b>            |          |
| <b>Código do motor</b>                        | 263      | ver Situações de condução off-road        | 121      |
| indicar                                       | 19       | <b>Conduzir ladeira acima</b>             |          |
| <b>Colete de segurança</b>                    | 50       | ver Situações de condução off-road        | 120      |
| <b>Comando automático da luz de condução</b>  | 75       | <b>Conexão</b>                            |          |
| <b>Comando de voz</b>                         |          | Bluetooth                                 | 154      |
| Android Auto                                  | 153      | por cabo                                  | 153      |
| <b>Comando de voz (Siri)</b>                  |          | sem fio                                   | 153, 154 |
| Apple CarPlay                                 | 152      | USB                                       | 153      |
| <b>Comandos</b>                               | 159, 161 | <b>Conexão USB</b>                        |          |
| banco dianteiro eletricamente ajustável       | 67       | tipo A                                    | 153      |
| banco dianteiro mecanicamente ajustável       | 67       | tipo C                                    | 153      |
|   |          | <b>Conexões de mídias</b>                 | 153      |
|   |          | <b>Configurações</b>                      |          |
|   |          | App Connect                               | 151      |



|   |          |   |          |
|---|----------|---|----------|
| auxílio de estacionamento                         | 140      | ajustar   | 130      |
| câmera de marcha a ré                             | 140      | ligar e desligar  | 129      |
| <b>Configurações do sistema</b>                   | 164      | limites do sistema  | 128      |
| <b>Configurações do sistema Infotainment</b>      |          | sensor do radar   | 127, 128 |
| configurações do veículo                          | 27       | situações de condução   | 127      |
| <b>Configurações do som</b>                       | 164      | solução de problemas  | 131      |
| <b>Configurações do veículo</b>                   | 27       | <b>Controle de distância de estacionamento</b>                    |          |
| sistema Infotainment                              | 27       | falha de funcionamento  | 142      |
| <b>Conservação do veículo</b>                     | 241      | menu  | 142      |
| antenas   | 252      | operar  | 142      |
| bancos com componentes de airbag                  | 245      | premissas   | 139      |
| bancos de regulação elétrica                      | 245      | <b>Controle de distância de estacionamento (PDC)</b>              |          |
| cintos de segurança                               | 245      | ver Auxílio de estacionamento                                     | 142      |
| comandos  | 245      | <b>Controle de tração (ASR)</b>                                   | 145, 146 |
| compartimento do motor                            | 243      | <b>Conversões</b>   | 247, 251 |
| conservar (pintura do veículo)                    | 242      | <b>Correntes para neve</b>  | 231      |
| couro natural                                     | 245      | roda de emergência  | 232      |
| couro sintético                                   | 245      | roda sobressalente compacta                                       | 232      |
| decoreação de madeira                             | 245      | <b>Corrigir danos causados por impacto de pedras (orientação)</b> | 248      |
| displays, telas                                   | 245      | <b>Cortina de proteção solar no teto de vidro</b>                 |          |
| externa   | 241, 243 | abrir e fechar  | 86       |
| farol   | 243      | limitador de força  | 86       |
| filmes de proteção                                | 243      | <b>Couro natural</b>  |          |
| filmes decorativos                                | 243      | conservar e limpar  | 245      |
| frisos decorativos                                | 243, 245 | <b>Couro sintético</b>  |          |
| interna   | 241, 245 | conservar e limpar  | 245      |
| lanternas traseiras                               | 243      | <b>D</b>  |          |
| lavadora de alta pressão                          | 242      | <b>Dados de condução</b>  | 15       |
| lavagem do veículo                                | 241      | <b>Dados técnicos</b>   | 260      |
| lavagem manual                                    | 242      | capacidade do tanque  | 264      |
| lentas da câmera                                  | 243      | capacidades   | 264      |
| microfibra  | 245      | carga sobre o teto  | 181      |
| operação no inverno                               | 242      | certificado de segurança  | 262      |
| palhetas dos limpadores dos vidros                | 188, 243 | código do motor   | 263      |
| peças de plástico                                 | 245      | conceitos básicos   | 260      |
| peças decorativas                                 | 243, 245 | dimensões   | 263      |
| pintura do veículo                                | 243      | etiqueta de dados do veículo                                      | 263      |
| polir (pintura do veículo)                        | 242      | identificação do veículo  | 263      |
| posição de serviço dos limpadores do para-brisa   | 188      | informação sobre pesos  | 260      |
| revestimentos dos bancos                          | 245      | informações sobre rampa máxima                                    | 261      |
| rodas   | 243      | normas do óleo do motor   | 207      |
| sensores  | 243      | orientações   | 260      |
| sistemas de lavagem automáticos                   | 242      | performances  | 260      |
| superfícies dos bancos com aquecimento dos bancos | 245      | plaqueta de identificação   | 262      |
| superfícies dos vidros                            | 243      | pressão dos pneus   | 225      |
| têxteis   | 245      | <b>Danos nos pneus</b>  | 227      |
| vedações de borracha                              | 245      | <b>Declaração de conformidade</b>                                 | 253      |
| vidros  | 245      | sistemas de radiotransmissão                                      | 254      |
| <b>Conservar</b>                                  |          | <b>Descansa-braço</b>   | 72       |
| ver Conservação do veículo                        | 241      | <b>Descansa-braço central</b>                                     | 72       |
| <b>Consultar o prazo de serviço</b>               | 24       | <b>Descarte</b>   |          |
| <b>Consumo de combustível</b>                     |          | baterias usadas   | 253      |
| conduzir economicamente                           | 94       | dispositivos eletrônicos  | 253      |
| <b>Consumo médio</b>                              | 14, 15   | pré-tensionador do cinto de segurança                             | 34       |
| <b>Contador de rotações</b>                       | 16       | sistema de airbag   | 254      |
| <b>Controle automático de distância (ACC)</b>     | 127      | veículo em fim de vida  | 254      |

|  |                  |  |     |
|--|------------------|--|-----|
| <b>Desconexão automática dos consumidores</b>        | 217              | <b>Espelho de cortesia</b>                     | 85  |
| <b>Desconexão dos consumidores</b>                   | 217              | <b>Espelho retrovisor interno</b>              | 83  |
| <b>Descongelo do cilindro da fechadura da porta</b>  | 243              | <b>Espelhos</b>                                | 82  |
| <b>Desembaçador do vidro traseiro</b>                |                  | espelhos retrovisores externos                 | 84  |
| ver ar-condicionado                                  | 89               | função de conforto                             | 84  |
| <b>Desembaçar</b>                                    |                  | rebaixamento do espelho retrovisor externo di- |     |
| ver Função de desembaçamento                         | 89               | reito  | 84  |
| <b>Desgaste do pneu</b>                              | 227              | regulagem dos espelhos sincronizada            | 84  |
| <b>Desligamento de emergência</b>                    | 102              | <b>Espelhos retrovisores</b>                   | 83  |
| <b>Desligar</b>                                      |                  | espelho retrovisor interno                     | 83  |
| interface de telefone                                | 171              | <b>Espelhos retrovisores externos</b>          | 84  |
| telefone   | 171              | rebater  | 84  |
| telefone móvel                                       | 171              | regulagem dos espelhos sincronizada            | 84  |
| <b>Destruir</b>                                      |                  | salvar para marcha a ré                        | 84  |
| por dentro   | 56               | <b>Estacionar</b>                              | 137 |
| <b>Detector de pedestres</b>                         | 132              | <b>Etanol E85</b>                              |     |
| <b>Digital Cockpit</b>                               | 14, 15           | ver Combustível                                | 183 |
| <b>Dimensões</b>                                     | 263              | <b>Etiqueta de dados do veículo</b>            | 263 |
| <b>Direção</b>                                       |                  | <b>Etiquetas adesivas</b>                      | 251 |
| direção assistida                                    | 112              | <b>Exibições do display</b>                    |     |
| eletromecânica                                       | 112              | câmera de marcha a ré                          | 140 |
| luz de advertência                                   | 112              | <b>Exibições no display</b>                    |     |
| luz de controle                                      | 112              | auxílio de estacionamento                      | 140 |
| seletor basculante (Tiptronic)                       | 106              | função de frenagem de manobra                  | 140 |
| servoassistência da direção                          | 112              | <b>Exterior</b>                                |     |
| <b>Direção eletromecânica</b>                        | 112              | permanência mais prolongada com o veícu-       |     |
| <b>Direitos autorais</b>                             | 165              | lo   | 98  |
| <b>Display</b>                                       | 14, 15, 159, 161 | venda do veículo                               | 98  |
| limpar   | 164              | <b>Extintor de incêndio</b>                    | 50  |
| <b>Displays, telas</b>                               |                  |  |     |
| conservar e limpar                                   | 245              | <b>F</b>                                       |     |
| <b>Dispositivo para transporte de objetos longos</b> | 179              | <b>Faixas de frequências</b>                   | 166 |
| <b>DSG</b>   |                  | <b>Falha de funcionamento</b>                  |     |
| ver Transmissão de dupla embreagem                   |                  | controle de distância de estacionamen-         |     |
| DSG  | 106              | to   | 142 |
| <b>E</b>   |                  | proteção de componentes                        | 252 |
| <b>E-mail</b>  | 174              | sensor de chuva e de luz                       | 82  |
| <b>EDS</b>   |                  | sistema de controle dos pneus                  | 221 |
| ver Sistemas de assistência à frenagem               | 145              | teto de vidro                                  | 63  |
| <b>Em caso de emergência</b>                         |                  | transmissão de dupla embreagem DSG             | 109 |
| colete de segurança                                  | 50               | <b>Falha de uma lâmpada incandescente</b>      |     |
| extintor de incêndio                                 | 50               | ver Trocar lâmpadas incandescentes             | 189 |
| triângulo de segurança                               | 50               | <b>Farol</b>                                   |     |
| <b>Encosto do banco traseiro</b>                     |                  | conservar e limpar                             | 243 |
| rebater para frente                                  | 69               | <b>Farol de rodagem diurna</b>                 | 74  |
| rebater para trás                                    | 69               | <b>Farol direcional</b>                        |     |
| <b>Engatar marcha</b>                                | 104              | dinâmico                                       | 75  |
| <b>Engate de reboque</b>                             |                  | particularidades                               | 78  |
| ver Condução com reboque                             | 181              | <b>Farol direcional dinâmico</b>               |     |
| <b>Enrolador automático do cinto de segurança</b>    | 33               | avaria   | 75  |
| <b>Entrar na vaga de estacionamento</b>              |                  | <b>Fechamento de conforto</b>                  |     |
| com a câmera de marcha a ré                          | 143              | teto de vidro                                  | 64  |
| <b>Equipamento de rádio</b>                          | 249              | vidros   | 61  |
| <b>Equipamentos de segurança</b>                     | 37               | <b>Fechamento ou abertura de emergência</b>    |     |
| <b>ESC</b>   |                  | porta do condutor                              | 56  |
| ver Sistemas de assistência à frena-                 |                  | porta do passageiro dianteiro                  | 57  |
| gem  | 145, 146         | portas traseiras                               | 57  |
|  |                  | tampa traseira                                 | 60  |

|   |          |  |  |
|---|----------|--|--|
| <b>fechar</b>   |          |  |  |
| cortina de proteção solar no teto de vidro                    | 86       |  |  |
| <b>Fechar</b>   |          |  |  |
| portas  | 55       |  |  |
| teto de vidro   | 63       |  |  |
| vidros  | 61       |  |  |
| <b>Ferramenta</b>   |          |  |  |
| ver Ferramentas de bordo                                      | 187      |  |  |
| <b>Ferramentas de bordo</b>                                   | 187      |  |  |
| acomodação  | 187      |  |  |
| componentes   | 187      |  |  |
| <b>Filmes de proteção</b>                                     |          |  |  |
| conservar e limpar  | 243      |  |  |
| <b>Filmes decorativos</b>                                     |          |  |  |
| conservar e limpar  | 243      |  |  |
| <b>Filtro de partículas de diesel</b>                         |          |  |  |
| ver Purificação do gás de escape                              | 185      |  |  |
| <b>Fitas magnéticas, perda de dados</b>                       | 172      |  |  |
| <b>Fluido de freio</b>  | 213      |  |  |
| especificação   | 213      |  |  |
| <b>Fluidos</b>  | 205      |  |  |
| <b>Fontes de áudio externas</b>                               |          |  |  |
| adaptar volume de reprodução                                  | 164      |  |  |
| áudio Bluetooth   | 154      |  |  |
| <b>Freio</b>  |          |  |  |
| amaciar pastilhas de freio                                    | 95       |  |  |
| fluido de freio   | 213      |  |  |
| freio de estacionamento                                       | 137      |  |  |
| freio de estacionamento eletrônico                            | 137      |  |  |
| função de frenagem de emergência                              | 138      |  |  |
| nível do fluido de freio                                      | 214      |  |  |
| pastilhas de freio  | 95, 99   |  |  |
| servofreio  | 96       |  |  |
| troca do fluido de freio                                      | 214      |  |  |
| <b>Freio de estacionamento</b>                                | 137      |  |  |
| desligar automaticamente                                      | 138      |  |  |
| função de frenagem de emergência                              | 138      |  |  |
| ligar automaticamente   | 138      |  |  |
| solução de problemas  | 138      |  |  |
| <b>Freio de estacionamento de travamento</b>                  |          |  |  |
| ver Freio de estacionamento                                   | 137      |  |  |
| <b>Freio de estacionamento eletrônico</b>                     | 137      |  |  |
| desligar  | 138      |  |  |
| ligar   | 138      |  |  |
| <b>Freio de estacionamento manual</b>                         |          |  |  |
| ver Freio de estacionamento                                   | 137      |  |  |
| <b>Frenagem de emergência</b>                                 | 141      |  |  |
| <b>Frisos decorativos</b>                                     |          |  |  |
| conservar e limpar  | 243, 245 |  |  |
| <b>Front Assist</b>   | 132      |  |  |
| faixas de velocidade  | 132      |  |  |
| sensor do radar   | 132      |  |  |
| <b>Função Coming-Home</b>                                     | 77       |  |  |
| <b>Função de carga Qi</b>                                     | 172      |  |  |
| <b>Função de carregamento sem fio</b>                         | 172      |  |  |
| <b>Função de desembaçamento</b>                               | 89       |  |  |
| <b>Função de frenagem de emergência</b>                       | 138      |  |  |
| <b>Função de frenagem de manobra</b>                          | 141      |  |  |
| <b>Função kick-down</b>                                       | 106      |  |  |
| <b>Função Leaving-Home</b>                                    | 77       |  |  |
| <b>Funções do banco</b>                                       | 72       |  |  |
| <b>Fusíveis</b>   | 191      |  |  |
| identificação da cor  | 195      |  |  |
| no compartimento do motor                                     | 192      |  |  |
| no painel de instrumentos                                     | 193, 194 |  |  |
| trocar  | 194      |  |  |
| versões   | 195      |  |  |
| <b>G</b>  |          |  |  |
| <b>Ganchos para sacolas</b>                                   | 178      |  |  |
| <b>Gasolina</b>   |          |  |  |
| ver Combustível   | 183      |  |  |
| <b>GRA</b>  |          |  |  |
| ver Sistema regulador de velocidade (GRA)                     | 124      |  |  |
| <b>Gravador de dados de acidente</b>                          | 251      |  |  |
| <b>Guardar mercadorias</b>                                    | 176      |  |  |
| <b>Guardar volumes de bagagem</b>                             | 176      |  |  |
| <b>H</b>  |          |  |  |
| <b>Habitáculo</b>   | 9        |  |  |
| <b>Hodômetro</b>  | 14       |  |  |
| <b>Hodômetro parcial</b>                                      | 14       |  |  |
| redefinir   | 19       |  |  |
| <b>Hodômetro total</b>  | 14, 19   |  |  |
| <b>I</b>  |          |  |  |
| <b>Ignição</b>  |          |  |  |
| ver Motor e ignição   | 99       |  |  |
| <b>Iluminação ambiente</b>                                    | 79       |  |  |
| <b>Imobilizador</b>   | 101      |  |  |
| <b>Imobilizador eletrônico</b>                                | 101      |  |  |
| <b>Indicação da marcha</b>                                    |          |  |  |
| ver Recomendação de marcha                                    | 93       |  |  |
| <b>Indicação de temperatura</b>                               |          |  |  |
| indicação off-road  | 114      |  |  |
| <b>Indicação off-road</b>                                     |          |  |  |
| bússola   | 114      |  |  |
| indicação da temperatura do líquido de arrefecimento do motor | 114      |  |  |
| indicação da temperatura do óleo                              | 114      |  |  |
| indicador do ângulo de direção                                | 114      |  |  |
| medidor de altura   | 114      |  |  |
| selecionar instrumentos                                       | 114      |  |  |
| <b>Indicações de segurança</b>                                | 155      |  |  |
| <b>Indicador da temperatura</b>                               |          |  |  |
| temperatura externa   | 20       |  |  |
| ver Indicador da temperatura externa                          | 18       |  |  |
| <b>Indicador da temperatura externa</b>                       | 20       |  |  |
| ver Indicadores do display                                    | 18       |  |  |
| <b>Indicador de controle dos pneus</b>                        | 220      |  |  |
| trocar os pneus   | 224      |  |  |
| <b>Indicador de status do cinto de segurança</b>              |          |  |  |
| ver Cinto de segurança  | 30       |  |  |
| <b>Indicador de temperatura</b>                               |          |  |  |
| líquido de arrefecimento do motor                             | 17       |  |  |

|  |        |  |  |
|--|--------|--|--|
| <b>Indicador do intervalo de serviço</b>                         |        |  |  |
| evento de serviço  | 24     |  |  |
| indicadores do instrumento combinado                             | 24     |  |  |
| redefinir  | 24     |  |  |
| <b>Indicador do nível de combustível</b>                         | 16     |  |  |
| luz de controle  | 16     |  |  |
| <b>Indicadores de desgaste</b>                                   | 227    |  |  |
| <b>Indicadores do display</b>                                    | 18     |  |  |
| ajustar horário  | 23     |  |  |
| alerta de velocidade   | 19     |  |  |
| alerta de velocidade para pneus de inverno                       | 20     |  |  |
| bateria do telefone móvel  | 18     |  |  |
| Bluetooth  | 18     |  |  |
| código do motor  | 20     |  |  |
| eco  | 20     |  |  |
| exibir código do motor   | 19     |  |  |
| indicador da temperatura externa                                 | 18, 20 |  |  |
| indicador do intervalo de serviço                                | 24     |  |  |
| indicador eco  | 19     |  |  |
| indicadores de quilometragem                                     | 19     |  |  |
| indicadores do display   | 18     |  |  |
| indicadores dos dados de condução                                | 20     |  |  |
| indicadores principais   | 19     |  |  |
| limitador de velocidade  | 125    |  |  |
| portas, tampa dianteira e tampa traseira abertas                 | 19     |  |  |
| portas, tampa do compartimento do motor e tampa traseira abertas | 18     |  |  |
| posições da alavanca seletora                                    | 18, 19 |  |  |
| recomendação de marcha   | 18, 20 |  |  |
| restaurar os indicadores dos dados de condução                   | 20     |  |  |
| sistema regulador de velocidade (GRA)                            | 124    |  |  |
| tampa dianteira  | 205    |  |  |
| telefone   | 21     |  |  |
| textos de advertência e de informação                            | 21     |  |  |
| <b>Indicadores multifunções</b>                                  | 20     |  |  |
| <b>Indicadores paralelos</b>                                     |        |  |  |
| configurar   | 16     |  |  |
| <b>Indicadores principais</b>                                    | 19     |  |  |
| <b>Informações do cliente</b>                                    | 250    |  |  |
| <b>Inspeção</b>  |        |  |  |
| ver Indicador do intervalo de serviço                            | 24     |  |  |
| <b>Inspeção agora!</b>   | 24     |  |  |
| <b>Instrumento combinado</b>                                     | 14, 15 |  |  |
| comando por meio da alavanca dos limpadores dos vidros           | 25     |  |  |
| display  | 14, 15 |  |  |
| indicadores do display   | 18, 19 |  |  |
| indicadores principais   | 19     |  |  |
| instrumentos   | 14, 15 |  |  |
| luzes de advertência e de controle                               | 12     |  |  |
| símbolos   | 12     |  |  |
| <b>Instrumento combinado digital</b>                             | 14, 15 |  |  |
| área do indicador principal                                      | 15     |  |  |
| comando por meio do volante multifunções                         | 26     |  |  |
| indicadores do display   | 18, 19 |  |  |
| perfis de informação   | 15     |  |  |
| seleção de indicador paralelo                                    | 16     |  |  |
| <b>Instrumentos</b>  | 14, 15 |  |  |
| <b>Instrumentos adicionais</b>                                   |        |  |  |
| indicação off-road   | 114    |  |  |
| <b>Interface de telefone</b>                                     | 170    |  |  |
| Comfort  | 172    |  |  |
| desligar   | 171    |  |  |
| equipamento  | 170    |  |  |
| equipamento básico   | 172    |  |  |
| locais com perigo de explosão                                    | 171    |  |  |
| símbolos   | 170    |  |  |
| <b>Interruptor acionado pela chave</b>                           |        |  |  |
| desligar airbag frontal do passageiro dianteiro                  | 39     |  |  |
| <b>Intervenção de frenagem</b>                                   |        |  |  |
| automática   | 141    |  |  |
| minimização de danos   | 141    |  |  |
| <b>Intervenção de frenagem automática</b>                        | 141    |  |  |
| <b>ISOFIX</b>  | 46     |  |  |
| ver Cadeira de criança   | 42     |  |  |
| <b>K</b>   |        |  |  |
| <b>Keyless Access</b>  | 53     |  |  |
| botão de partida   | 99     |  |  |
| desligamento de emergência                                       | 102    |  |  |
| Press & Drive  | 99     |  |  |
| <b>Keyless-Go</b>  |        |  |  |
| ver Press & Drive  | 99     |  |  |
| <b>L</b>   |        |  |  |
| <b>Lâmpadas de LED</b>   | 189    |  |  |
| <b>Lanternas traseiras</b>                                       |        |  |  |
| conservar e limpar   | 243    |  |  |
| <b>Lavagem do veículo</b>  |        |  |  |
| conservação do veículo   | 241    |  |  |
| <b>Lavar o veículo</b>   |        |  |  |
| sensores   | 142    |  |  |
| <b>Lentes da câmera</b>  |        |  |  |
| conservar e limpar   | 243    |  |  |
| <b>Licenças</b>  | 165    |  |  |
| <b>Ligar e desligar a lanterna dos indicadores de direção</b>    | 73     |  |  |
| <b>Ligar e desligar o farol alto</b>                             | 75     |  |  |
| <b>Light Assist</b>  |        |  |  |
| ver Regulagem do farol alto                                      | 75     |  |  |
| <b>Limitador</b>   |        |  |  |
| ver Limitador de velocidade                                      | 125    |  |  |
| <b>Limitador de força</b>  |        |  |  |
| cortina de proteção solar no teto de vidro                       | 86     |  |  |
| teto de vidro  | 64     |  |  |
| vidros   | 62     |  |  |
| <b>Limitador de força do cinto de segurança</b>                  | 33     |  |  |
| <b>Limitador de velocidade</b>                                   | 125    |  |  |
| indicadores do display   | 125    |  |  |
| operar   | 126    |  |  |
| soluções de problemas  | 126    |  |  |
| <b>Limpadores dos vidros</b>                                     | 80     |  |  |

|  |          |   |          |
|--|----------|---|----------|
| alavanca dos limpadores dos vidros                             | 80       | líquido de arrefecimento do motor             | 17       |
| bicos dos lavadores do para-brisa aquecíveis                   | 81       | sistema de freio                              | 146      |
| função   | 81       | sistemas de assistência à frenagem            | 146      |
| levantar o braço dos limpadores                                | 188      | trocar a marcha                               | 108      |
| posição de serviço   | 188      | vista geral                                   | 12       |
| rebater para fora o braço dos limpadores                       | 188      | <b>Luz de controle</b>                        |          |
| sensor de chuva e de luz                                       | 81       | abastecer                                     | 16       |
| <b>Limpar</b>  |          | ABS   | 146      |
| ver Conservação do veículo                                     | 241      | ASR   | 145      |
| <b>Líquido de arrefecimento do motor</b>                       | 210, 211 | cinto de segurança                            | 30       |
| abertura para abastecimento                                    | 211      | ESC   | 145, 146 |
| especificação  | 211      | indicador de desgaste das pastilhas de freio  | 95       |
| indicador de temperatura                                       | 17       | líquido de arrefecimento do motor             | 17       |
| luz de advertência   | 17       | na porta do condutor                          | 55       |
| luz de controle  | 17       | nível de combustível                          | 16       |
| reabastecer  | 211      | sistema de assistência em descidas            | 111      |
| verificar o nível do líquido de arrefecimento                  | 211      | sistema de controle dos pneus                 | 221      |
| <b>Lista de controle</b>                                       |          | sistema Start-Stop                            | 103      |
| antes da condução off-road                                     | 117      | sistemas de assistência à frenagem            | 146      |
| antes de trabalhos no compartimento do motor                   | 203      | travamento central                            | 55       |
| após uma condução off-road                                     | 123      | trocar a marcha                               | 108      |
| caso de emergência   | 49       | vista geral                                   | 12       |
| caso de pane   | 49       | <b>Luz de estacionamento</b>                  | 77       |
| preparações para a troca de roda                               | 234      | ligar e desligar                              | 77       |
| suspender o veículo com o macaco                               | 238      | <b>Luz de estacionamento permanente</b>       | 77       |
| trocar lâmpadas incandescentes                                 | 190      | <b>Luz de posição</b>                         | 75       |
| <b>Lista de verificação</b>                                    |          | <b>Luzes de advertência</b>                   | 49       |
| antes da primeira condução off-road                            | 115      | <b>Luzes de advertência e de controle</b>     |          |
| <b>Locais com perigo de explosão</b>                           | 171      | freio   | 99       |
| <b>Locais com prescrições especiais</b>                        | 171      | <b>M</b>                                      |          |
| <b>Luz</b>   | 73       | <b>Macaco</b>                                 | 234, 237 |
| AUTO   | 75       | <b>Manobrar</b>                               | 137      |
| Coming Home  | 77       | <b>Marcas</b>                                 | 165      |
| desligamento automático da luz de posição ou de estacionamento | 77       | <b>MEDIA</b>                                  |          |
| farol de rodagem diurna  | 74       | áudio Bluetooth                               | 154      |
| farol direcional   | 75       | <b>Memória de dados</b>                       |          |
| funções  | 75       | gravador de dados de acidente                 | 251      |
| iluminação ambiente  | 79       | <b>Menu</b>                                   |          |
| iluminação de condução   | 74       | Android Auto                                  | 152      |
| iluminação dos instrumentos e dos interruptores                | 79       | Apple CarPlay                                 | 151      |
| lanterna dos indicadores de direção                            | 73       | <b>Menu Serviço</b>                           |          |
| Leaving Home   | 77       | acessar                                       | 23       |
| ligar e desligar   | 74       | ajustar horário                               | 23       |
| luz de estacionamento permanente em ambos os lados             | 77       | exibir código do motor                        | 23       |
| luz de posição   | 75       | redefinir o hodômetro parcial                 | 23       |
| luzes internas e de leitura                                    | 79       | redefinir o indicador do intervalo de serviço | 23       |
| regulagem de alcance do farol                                  | 78       | reiniciar serviço de óleo                     | 23       |
| regulagem dinâmica de alcance do farol                         | 78       | <b>Menus do instrumento combinado</b>         |          |
| regulagem do farol alto  | 75       | estrutura do menu                             | 25       |
| <b>Luz de advertência</b>                                      |          | <b>Microfibra</b>                             |          |
| cinto de segurança   | 30       | conservar e limpar                            | 245      |
| freio de estacionamento eletrônico                             | 138      | <b>Mídias</b>                                 |          |
|  |          | favoritos                                     | 169      |
|  |          | operação de vídeo                             | 170      |
|  |          | reproduzir                                    | 169      |

|  |          |   |          |
|--|----------|---|----------|
| seleção de fonte                               | 169      | <b>Olhais de amarração</b>                    | 178      |
| <b>Modificações no veículo</b>                 | 247      | <b>Operação de mídia</b>                      | 167      |
| etiquetas adesivas                             | 251      | <b>Operação no inverno</b>                    |          |
| plaquetas                                      | 251      | conservação do veículo                        | 242      |
| <b>Modificações técnicas</b>                   | 247      | teto de vidro                                 | 63       |
| etiquetas adesivas                             | 251      | <b>Orientações de segurança</b>               |          |
| off-road                                       | 248      | ver Situações de condução off-road            | 115      |
| plaquetas                                      | 251      | <b>Orientações para condução</b>              | 93       |
| protetor do cárter                             | 248      | roda de emergência                            | 237      |
| <b>Modo de recirculação de ar</b>              |          | roda sobressalente                            | 237      |
| ver Ar-condicionado                            | 90       | ver Situações de condução off-road            | 117      |
| <b>Modo mídia</b>                              |          | <b>Outros documentos aplicáveis</b>           | 155      |
| abrangência da versão                          | 168      |   |          |
| símbolos                                       | 168      | <b>P</b>                                      |          |
| <b>Modo Valet</b>                              | 164      | <b>Painel de instrumentos</b>                 | 9        |
| <b>Modo viagem</b>                             |          | sistema de airbag                             | 34       |
| particularidades                               | 75       | <b>Palhetas dos limpadores dos vidros</b>     |          |
| <b>Motor</b>                                   |          | trocar  | 188      |
| desligamento de emergência                     | 102      | <b>Palhetas dos limpadores os vidros</b>      |          |
| <b>Motor de combustão interna</b>              |          | conservar e limpar                            | 188, 243 |
| amaciar  | 98       | <b>Para-brisa</b>                             |          |
| <b>Motor e ignição</b>                         | 99, 101  | corrigir danos causados por impacto de pedras |          |
| chave do veículo não autorizada                | 101      | (orientação)                                  | 248      |
| dar a partida no motor com Keyless Access      | 99       | reparar (orientação)                          | 248      |
| cess   | 99       | substituir (orientação)                       | 248      |
| dar partida no motor                           | 100      | ver Para-brisa                                | 248      |
| desligamento automático da ignição             | 99       | <b>Para-sol</b>                               | 85       |
| desligar a ignição com Keyless Access          | 99       | <b>Parada do veículo</b>                      |          |
| imobilizador                                   | 101      | proteger o veículo                            | 49       |
| ligar a ignição com Keyless Access             | 99       | <b>Parafuso de bloqueio das rodas</b>         |          |
| <b>Motores a gasolina</b>                      |          | ver Parafusos de roda antifurto               | 235      |
| dados técnicos                                 | 264      | <b>Parafusos de roda</b>                      | 234, 235 |
| <b>Motores MultiFuel (E85)</b>                 |          | capa de cobertura                             | 233      |
| dados técnicos                                 | 265      | torque de aperto                              | 235      |
| <b>Multi Collision Brake</b>                   |          | <b>Parafusos de roda antifurto</b>            | 234, 235 |
| ver Sistema de frenagem automática pós-colisão | 145      | <b>Park Pilot</b>                             |          |
| <b>N</b>                                       |          | ver Auxílio de estacionamento                 | 142      |
| <b>Novo motor de combustão interna</b>         | 98       | <b>Particularidades</b>                       |          |
| <b>Número de assentos</b>                      | 28       | lavadora de alta pressão                      | 242      |
| <b>Número de identificação do veículo</b>      | 261, 263 | lavagem manual                                | 242      |
| posição  | 261      | modo viagem                                   | 75       |
| ver Número de identificação do veículo         | 261      | proteção de componentes                       | 252      |
| <b>Número do chassi</b>                        |          | rebocar                                       | 198, 199 |
| ver Número de identificação do veículo         | 261      | sistema de lavagem                            | 242      |
| <b>O</b>                                       |          | sistema Infotainment                          | 252      |
| <b>Óleo</b>                                    |          | <b>Peças de plástico</b>                      |          |
| ver Óleo do motor                              | 206      | conservar e limpar                            | 245      |
| <b>Óleo do motor</b>                           | 206      | <b>Peças de reposição</b>                     | 247      |
| abertura para abastecimento                    | 208      | <b>Peças decorativas</b>                      |          |
| completar                                      | 208      | conservar e limpar                            | 243, 245 |
| consumo  | 208      | <b>Pedais</b>                                 | 28, 93   |
| normas   | 207      | <b>Perfil de condução</b>                     |          |
| troca  | 207      | ver Seleção do perfil de condução             | 113      |
| vareta de medição                              | 208      | <b>Perfis de informação</b>                   | 15       |
| verificar o nível do óleo do motor             | 208      | <b>Performances</b>                           | 260      |
|  |          | <b>Peso</b>                                   | 260      |
|  |          | <b>Pilha-botão</b>                            |          |
|  |          | trocar na chave do veículo                    | 52       |

|   |          |  |  |
|---|----------|--|--|
| <b>Pintura do veículo</b>                                       |          |  |  |
| conservar e limpar  | 243      |  |  |
| <b>Plaqueta de identificação</b>                                | 262      |  |  |
| <b>Plaquetas</b>  | 251      |  |  |
| <b>Pneus</b>  |          |  |  |
| ver Rodas e pneus   | 222      |  |  |
| <b>Pneus assimétricos</b>                                       | 230      |  |  |
| <b>Pneus de inverno</b>   | 231      |  |  |
| limite de velocidade  | 231      |  |  |
| <b>Pneus novos</b>  | 223      |  |  |
| <b>Pneus para o ano inteiro</b>                                 | 231      |  |  |
| <b>Pneus unidirecionais</b>                                     | 230      |  |  |
| <b>Pneus velhos</b>   | 223      |  |  |
| <b>Ponto de aterramento</b>                                     | 196      |  |  |
| <b>Porta-luvas</b>  |          |  |  |
| lanterna  | 79       |  |  |
| <b>Porta-objetos</b>  | 147      |  |  |
| luz do porta-luvas  | 79       |  |  |
| <b>Portas</b>   | 55       |  |  |
| fechamento ou abertura de emergência                            | 56       |  |  |
| trava de segurança para crianças                                | 58       |  |  |
| <b>Posição de serviço</b>                                       |          |  |  |
| limpadores do para-brisa  | 188      |  |  |
| <b>Posição do caderço do cinto de segurança</b>                 | 31       |  |  |
| <b>Posição do hodômetro total</b>                               | 15       |  |  |
| <b>Pré-tensionador do cinto de segurança</b>                    |          |  |  |
| serviço e descarte  | 34       |  |  |
| <b>Pré-tensionadores dos cintos de segurança</b>                | 33       |  |  |
| <b>Press &amp; Drive</b>  |          |  |  |
| botão de partida  | 99       |  |  |
| <b>Pressão de conforto dos pneus</b>                            | 226      |  |  |
| <b>Pressão do ar</b>  |          |  |  |
| ver Pressão dos pneus   | 225      |  |  |
| <b>Pressão dos pneus</b>  | 225      |  |  |
| pressão de conforto dos pneus                                   | 226      |  |  |
| verificar   | 226      |  |  |
| <b>Profundidade do perfil</b>                                   | 226      |  |  |
| <b>Programa eletrônico de estabilidade (ESC)</b>                | 145, 146 |  |  |
| <b>Proteção de componentes</b>                                  | 252      |  |  |
| <b>Proteção solar</b>   | 85       |  |  |
| <b>Protetor do cárter</b>                                       | 248      |  |  |
| <b>Purificação de gás de escape</b>                             |          |  |  |
| filtro de particuladas  | 185      |  |  |
| <b>Purificação do gás de escape</b>                             | 184      |  |  |
| catalisador   | 185      |  |  |
| problemas   | 185      |  |  |
| <b>Puxar</b>  | 195      |  |  |
| <b>Q</b>  |          |  |  |
| <b>Quilometragem</b>  | 15       |  |  |
| <b>R</b>  |          |  |  |
| <b>Rádio</b>  | 165, 166 |  |  |
| âmbito da versão  | 166      |  |  |
| botões de estações  | 166      |  |  |
| configurar estação  | 166      |  |  |
| faixas de frequência  | 166      |  |  |
| símbolos  | 166      |  |  |
| <b>Rampa máxima</b>   | 261      |  |  |
| <b>Reabastecer</b>  |          |  |  |
| orientações de segurança  | 202      |  |  |
| <b>Rear View</b>  |          |  |  |
| ver Câmera de marcha a ré                                       | 143      |  |  |
| <b>Rebaixamento do espelho retrovisor externo direi-<br/>to</b> | 84       |  |  |
| <b>Rebocar</b>  | 198      |  |  |
| argola de reboque dianteira                                     | 201      |  |  |
| argola de reboque traseira                                      | 200      |  |  |
| o próprio veículo   | 198      |  |  |
| particularidades  | 198, 199 |  |  |
| proibição de rebocar  | 199      |  |  |
| transmissão automática  | 198      |  |  |
| transmissão manual  | 198      |  |  |
| <b>Reboque</b>  |          |  |  |
| ver Condução com reboque  | 181      |  |  |
| <b>Recolhimento de veículos em fim de vida</b>                  | 254      |  |  |
| <b>Recomendação de intervalo</b>                                |          |  |  |
| ver sistema de reconhecimento de cansa-<br>ço                   | 22       |  |  |
| <b>Recomendação de marcha</b>                                   | 93       |  |  |
| <b>Recursos</b>   | 205      |  |  |
| <b>Regras de conduta no off-road</b>                            | 117      |  |  |
| <b>Regulagem de alcance do farol</b>                            | 78       |  |  |
| <b>Regulagem de altura do cinto de segurança</b>                | 33       |  |  |
| <b>Regulagem do farol alto</b>                                  | 75       |  |  |
| ligar e desligar  | 75       |  |  |
| limites do sistema  | 76       |  |  |
| <b>Regular o volume de reprodução</b>                           | 164      |  |  |
| <b>Relógio digital</b>  |          |  |  |
| ver horário   | 23       |  |  |
| <b>Remover gelo</b>   | 243      |  |  |
| cilindro da fechadura da porta                                  | 243      |  |  |
| ver Função de desembaçamento                                    | 89       |  |  |
| <b>Remover neve</b>   | 243      |  |  |
| <b>Remover resíduos de cera</b>                                 | 243      |  |  |
| <b>Reparos</b>  | 247      |  |  |
| etiquetas adesivas  | 251      |  |  |
| para-brisa  | 248      |  |  |
| plaquetas   | 251      |  |  |
| sistema de airbag   | 249      |  |  |
| <b>Revestimentos dos bancos</b>                                 |          |  |  |
| conservar e limpar  | 245      |  |  |
| <b>Roda de emergência</b>                                       | 236      |  |  |
| correntes para neve   | 232      |  |  |
| orientações para condução                                       | 237      |  |  |
| <b>Roda de reposição</b>  |          |  |  |
| ver Roda de emergência  | 236      |  |  |
| ver Roda sobressalente  | 236      |  |  |
| <b>Roda livre</b>   | 107      |  |  |
| <b>Roda sobressalente</b>                                       | 236      |  |  |
| orientações para condução                                       | 237      |  |  |
| <b>Roda sobressalente compacta</b>                              |          |  |  |
| correntes para neve   | 232      |  |  |
| <b>Rodas</b>  |          |  |  |
| conservar e limpar  | 243      |  |  |
| <b>Rodas e pneus</b>  | 222      |  |  |

|  |               |  |     |
|--|---------------|--|-----|
| amaciar                                | 223           | aquecimento do banco                               | 90  |
| armazenar os pneus                     | 223           | banco dianteiro ajustável eletricamente            | 67  |
| aros                                   | 224           | banco dianteiro ajustável mecanicamente            | 67  |
| carga dos pneus                        | 230           | desinstalar e instalar o apoio para cabeça         | 71  |
| códigos de velocidade                  | 230           | encosto do banco traseiro                          | 69  |
| correntes para neve                    | 231           | <b>Serviço</b>                                     |     |
| dados técnicos                         | 228           | comprovante de serviço                             | 241 |
| danos nos pneus                        | 227           | etiqueta de dados do veículo                       | 241 |
| desgaste do pneu                       | 227           | manutenção e garantia digital                      | 241 |
| evitar danos                           | 223           | serviços de manutenção                             | 241 |
| guardar a roda trocada                 | 236           | <b>Serviço de troca de óleo agora!</b>             | 24  |
| identificação                          | 228           | <b>Serviço de troca de óleo e inspeção agora!</b>  | 24  |
| indicadores de desgaste                | 227           | <b>Servoassistência da direção</b>                 | 112 |
| inscrição dos pneus                    | 228           | <b>Servofreio</b>                                  | 96  |
| manuseio de rodas e pneus              | 223           | <b>Símbolo de chave fixa</b>                       | 24  |
| penetração de corpos estranhos         | 227           | <b>Símbolos</b>                                    |     |
| pneus assimétricos                     | 230           | ver Luzes de advertência e controle                | 12  |
| pneus de baixo perfil                  | 230           | <b>Sinais intermitentes de conforto</b>            | 73  |
| pneus de inverno                       | 231           | <b>Sistema antibloqueio do freio (ABS)</b>         | 145 |
| pneus novos                            | 223           | <b>Sistema de airbag</b>                           | 34  |
| pneus para o ano inteiro               | 231           | airbags frontais                                   | 38  |
| pneus unidirecionais                   | 230           | airbags laterais                                   | 41  |
| pneus velhos                           | 223           | airbags para cabeça                                | 41  |
| pressão dos pneus                      | 225           | descrição  | 37  |
| profundidade do perfil                 | 226           | desligar airbag frontal do passageiro dianteiro    | 39  |
| roda de emergência                     | 236           | função   | 37  |
| roda sobressalente                     | 236           | limitações   | 249 |
| substituir os pneus                    | 224           | reparos  | 249 |
| tipo de pneus                          | 228           | uso de cadeiras de criança                         | 39  |
| trocar a roda                          | 234           | <b>Sistema de ar-condicionado</b>                  |     |
| trocar rodas                           | 223           | aquecimento dos bancos                             | 90  |
| <b>Rotação do motor</b>                | 16            | <b>Sistema de assistência</b>                      |     |
| <b>Ruídos</b>                          |               | sistema de frenagem automática pós-colisão         | 145 |
| sistemas de assistência à frenagem     | 146           | <b>Sistema de assistência em descidas</b>          |     |
| <b>S</b>                               |               | luz de controle                                    | 111 |
| <b>Segurança cibernética</b>           | 149           | <b>Sistema de assistência em subidas</b>           | 110 |
| <b>Seleção do perfil de condução</b>   | 112           | <b>Sistema de controle dos pneus</b>               | 219 |
| ajustar o perfil de condução           | 113           | falha de funcionamento                             | 221 |
| características dos perfis de condução | 113           | indicador de controle dos pneus                    | 220 |
| luz de advertência                     | 113           | luz de controle                                    | 221 |
| solução de problemas                   | 113           | <b>Sistema de freio</b>                            |     |
| <b>Seletor basculante</b>              |               | falha de funcionamento                             | 99  |
| Tiptronic                              | 106           | <b>Sistema de frenagem automática pós-colisão</b>  | 145 |
| <b>Sensor de chuva e de luz</b>        | 81            | <b>Sistema de limpeza da câmera de marcha a ré</b> | 81  |
| falha de funcionamento                 | 82            | <b>Sistema de monitoramento periférico</b>         |     |
| <b>Sensor de ponto cego</b>            | 135           | advertência aguda                                  | 133 |
| ligar e desligar                       | 135           | alerta de distância                                | 133 |
| limites do sistema                     | 135           | aviso prévio                                       | 133 |
| solução de problemas                   | 136           | desligar   | 134 |
| <b>Sensor do radar</b>                 | 127, 128, 132 | detector de pedestres                              | 132 |
| <b>Sensores</b>                        |               | limitações do sistema                              | 133 |
| acessórios                             | 248           | operar   | 134 |
| conservar e limpar                     | 243           | solução de problemas                               | 134 |
| danos                                  | 248           | <b>Sistema de reconhecimento de cansaço</b>        |     |
| reparos                                | 248           | condições de funcionamento                         | 22  |
| <b>Sentar</b>                          |               |  |     |
| ajustar o apoio para cabeça            | 71            |  |     |



|  |     |  |          |
|--|-----|--|----------|
| desativar a mensagem   | 22  | auxílio de estacionamento                            | 142      |
| funcionamento  | 22  | câmera de marcha a ré                                | 143      |
| ligar e desligar   | 22  | controle automático de distância (ACC)               | 127      |
| restrições de funcionamento  | 22  | controle de tração (ASR)                             | 145, 146 |
| <b>Sistema de travamento e de partida Keyless Access sem chave</b> |     | indicador de controle dos pneus                      | 220      |
| ver Keyless Access   | 53  | ligar e desligar                                     | 23       |
| <b>Sistema Infotainment</b>  | 155 | limitador de velocidade                              | 125      |
| ajustar menus  | 163 | programa eletrônico de estabilidade (ESC)            | 145, 146 |
| antenas  | 252 | realizar configurações                               | 23       |
| antes do primeiro uso  | 155 | seleção do perfil de condução                        | 112      |
| configurações de som   | 164 | sensor de ponto cego                                 | 135      |
| configurações de ar-condicionado                                   | 90  | sistema antibloqueio do freio (ABS)                  | 145      |
| configurações do sistema   | 164 | sistema de assistência em descidas                   | 111      |
| configurações do veículo   | 27  | sistema de assistência em subidas                    | 110      |
| executar funções   | 162 | sistema de controle dos pneus                        | 219      |
| indicação off-road   | 114 | sistema de reconhecimento de cansaço                 | 22       |
| interface de telefone  | 170 | sistema regulador de velocidade (GRA)                | 124      |
| ligar e desligar   | 162 | ver Bloqueio eletrônico do diferencial (EDS)         | 145      |
| limpar   | 164 | <b>Sistemas de estacionamento</b>                    |          |
| menu suspenso  | 163 | configurações  | 140      |
| menus pessoais   | 163 | exibições do display                                 | 140      |
| modo mídia   | 167 | orientações de segurança                             | 139      |
| modo rádio   | 165 | orientações gerais                                   | 139      |
| mosaicos   | 163 | premissas  | 139      |
| operação e exibição  | 27  | solução de problemas                                 | 141      |
| operar   | 162 | superfícies de função                                | 140      |
| orientações de segurança   | 155 | <b>Situações de condução off-road</b>                | 115      |
| orientações de uso   | 158 | antes da condução off-road                           | 117      |
| personalizar   | 163 | antes da primeira condução off-road                  | 115      |
| primeiros passos   | 155 | após uma condução off-road                           | 123      |
| rádio  | 165 | através de areia e lama                              | 119      |
| superfícies de função  | 163 | atravessar valas                                     | 122      |
| <b>Sistema regulador de velocidade (GRA)</b>                       | 124 | conduzir através de água                             | 118      |
| indicadores do display   | 124 | conduzir através de água salgada                     | 118      |
| operar   | 124 | conduzir ladeira abaixo                              | 121      |
| solução de problemas   | 125 | conduzir ladeira acima                               | 120      |
| <b>Sistema Start-Stop</b>  | 103 | desembarcar na ladeira íngreme                       | 121      |
| luz de controle  | 103 | em diagonal na ladeira                               | 121      |
| <b>Sistemas</b>  |     | em subidas   | 121      |
| ABS  | 145 | embalar para fora                                    | 120      |
| ASR  | 145 | explicação de alguns termos técnicos                 | 116      |
| assistente de frenagem (BAS)                                       | 145 | orientações de segurança                             | 115      |
| assistente em descidas   | 110 | orientações para condução                            | 117      |
| BAS  | 145 | sobre galhos e pedras                                | 118      |
| controle de tração (ASR)   | 145 | terreno íngreme                                      | 120      |
| EDS  | 145 | trocar a marcha corretamente                         | 118      |
| sistema antibloqueio do freio (ABS)                                | 145 | veículo atolado                                      | 120      |
| sistema de assistência em subidas                                  | 110 | <b>Solicitação para colocar o cinto de segurança</b> |          |
| ver Bloqueio eletrônico do diferencial (EDS)                       | 145 | ver Cinto de segurança                               | 30       |
| XDS  | 145 | <b>Solução de problemas</b>                          |          |
| <b>Sistemas de assistência</b>                                     |     | ABS falhou ou avariado                               | 146      |
| assistente de frenagem (BAS)                                       | 145 | acionamento do airbag                                | 58       |
| assistente de frenagem de emergência (Front Assist)                | 132 | água sob o veículo                                   | 92       |
| assistente de saída de vaga  | 144 | airbag frontal do passageiro dianteiro desligado     | 36       |
| assistente em descidas   | 110 |  |          |

|   |             |  |          |
|---|-------------|--|----------|
| airbag frontal do passageiro dianteiro ligado                       | 37          | luz de controle da chave do veículo                            | 53       |
| aquecimento   | 92          | luz de controle do pedal do freio                              | 108      |
| ar-condicionado   | 92          | modo Start-Stop  | 104      |
| avaria relevante ao gás de escape                                   | 186         | nível de água dos lavadores dos vidros                         | 82       |
| bateria do veículo (12 V) não é carregada                           | 218         | óleo do motor: nível do óleo do motor muito baixo              | 210      |
| bateria do veículo (12 V): diagnóstico da bateria 12 V              | 218         | óleo do motor: sensor de óleo do motor avariado                | 210      |
| bateria do veículo (12 V): nível da bateria baixo                   | 219         | pressão do óleo do motor                                       | 210      |
| bateria do veículo (12 V): substituir bateria 12 V                  | 218         | programa de emergência   | 109      |
| bateria do veículo (12 V): verificar bateria 12 V                   | 219         | ruídos do freio de estacionamento eletrônico                   | 139      |
| bloqueio da alavanca seletora                                       | 109         | seleção do perfil de condução                                  | 113      |
| botão de partida  | 102         | sensor de chuva e de luz                                       | 78, 82   |
| câmera do sistemas de estacionamento                                | 142         | sensor de ponto cego   | 136      |
| chave do veículo não reconhecida                                    | 102         | sensor do óleo do motor  | 210      |
| coluna de direção   | 112         | sensores dos sistemas de estacionamento                        | 142      |
| controle automático de distância (ACC)                              | 131         | sistema de airbag  | 36       |
| controle do motor   | 102         | sistema de airbag desativado                                   | 36       |
| desligamento de emergência  | 102         | sistema de controle dos pneus                                  | 221      |
| destravamento de emergência do bloqueio da alavanca seletora        | 109         | sistema de freio   | 99       |
| destravar a alavanca seletora em caso de emergência                 | 109         | sistema de refrigeração  | 92       |
| direção   | 112         | sistema regulador de velocidade (GRA)                          | 125      |
| embaçamento dos vidros  | 92          | sistemas de assistência à frenagem                             | 146      |
| ESC avariado  | 146         | sistemas de estacionamento                                     | 141      |
| falhas de combustão   | 186         | superaquecimento do motor                                      | 102      |
| força de retenção do freio de estacionamento eletrônico muito baixa | 138         | superfícies do sensor  | 59       |
| freio de estacionamento eletrônico                                  | 138         | tampa traseira   | 61       |
| freio de estacionamento eletrônico avariado                         | 138         | teto de vidro  | 64       |
| freio de estacionamento eletrônico não se desliga                   | 138         | transmissão automática   | 108      |
| freio: nível do fluido de freio muito baixo                         | 214         | transmissão de dupla embreagem DSG                             | 108      |
| função automática de abertura e fechamento                          | 63          | travamento automático  | 58       |
| função de partida de emergência                                     | 102         | travamento central   | 53       |
| funcionamento do motor não adequado                                 | 185         | unidade de temperatura   | 92       |
| iluminação de condução  | 78          | ventilação automática do tanque de combustível falhou          | 186      |
| imobilizador  | 102         | verificar o nível do óleo do motor                             | 210      |
| indicações para condução  | 99          | visão  | 82       |
| indicador de controle dos pneus                                     | 221         | <b>Soluções de problema</b>                                    |          |
| indicadores de direção  | 78          | bateria do veículo (12 V): não é possível dar uma nova partida | 218      |
| Keyless Access  | 54, 58, 102 | <b>Soluções de problemas</b>                                   |          |
| lanternas dos indicadores de direção                                | 58, 61      | limitador de velocidade  | 126      |
| limitação da rotação  | 102         | óleo do motor: pressão do óleo do motor muito baixo            | 210      |
| limitador de força  | 62          | sistema de monitoramento periférico                            | 134      |
| limpadores do para-brisa  | 82          | <b>Substituição de peças</b>                                   | 247      |
| luz   | 78          | <b>Substituir lâmpadas</b>                                     |          |
| luz de advertência da bateria do veículo (12 V)                     | 218         | ver Trocar lâmpadas incandescentes                             | 189      |
| luz de advertência do alternador                                    | 218         | <b>Sucateamento</b>  | 254      |
| luz de controle   | 58          | <b>Superfícies de função</b>                                   | 159, 161 |
|   |             | auxílio de estacionamento                                      | 140      |
|   |             | câmera de marcha a ré  | 140      |
|   |             | função de frenagem de manobra                                  | 140      |
|   |             | <b>Superfícies dos bancos e aquecimentos dos bancos</b>        |          |
|   |             | conservar e limpar   | 245      |
|   |             | <b>Superfícies dos vidros</b>                                  |          |
|   |             | conservar e limpar   | 243      |

|  |          |  |  |
|--|----------|--|--|
| <b>Suspender o veículo</b>                     |          |  |  |
| lista de controle                              | 238      |  |  |
| macaco   | 237      |  |  |
| <b>T</b>                                       |          |  |  |
| <b>Tacômetro</b>                               | 14, 15   |  |  |
| rotação  | 16       |  |  |
| <b>Tampa dianteira</b>                         |          |  |  |
| abrir  | 204      |  |  |
| fechar   | 204      |  |  |
| indicador do display                           | 205      |  |  |
| luz de advertência                             | 205      |  |  |
| <b>Tampa do compartimento de bagagem</b>       |          |  |  |
| ver tampa traseira                             | 59       |  |  |
| <b>Tampa do compartimento do motor</b>         |          |  |  |
| ver Tampa dianteira                            | 204      |  |  |
| <b>Tampa traseira</b>                          | 59       |  |  |
| conduzir com a tampa aberta                    | 97       |  |  |
| destravar emergencialmente                     | 60       |  |  |
| <b>Tapetes</b>                                 | 93       |  |  |
| <b>Telefonar</b>                               | 174      |  |  |
| <b>Telefone</b>                                |          |  |  |
| agenda telefônica                              | 174      |  |  |
| botões de discagem rápida                      | 175      |  |  |
| contatos                                       | 174      |  |  |
| desligar                                       | 171      |  |  |
| favoritos                                      | 175      |  |  |
| <b>Telefone móvel</b>                          |          |  |  |
| desligar                                       | 171      |  |  |
| utilização sem antena externa                  | 249      |  |  |
| <b>Teto de vidro</b>                           | 63       |  |  |
| abertura de conforto                           | 64       |  |  |
| abrir  | 63       |  |  |
| cortina de proteção solar no teto de vidro     | 86       |  |  |
| falha de funcionamento                         | 63       |  |  |
| fechamento de conforto                         | 64       |  |  |
| fechar   | 63       |  |  |
| limitador de força                             | 64       |  |  |
| <b>Teto solar correção</b>                     |          |  |  |
| ver Teto de vidro                              | 63       |  |  |
| <b>Teto solar panorâmico</b>                   |          |  |  |
| ver Teto de vidro                              | 63       |  |  |
| <b>Teto solar panorâmico correção</b>          |          |  |  |
| ver Teto de vidro                              | 63       |  |  |
| <b>Teto solar panorâmico correção elétrico</b> |          |  |  |
| ver Teto de vidro                              | 63       |  |  |
| <b>Têxteis</b>                                 |          |  |  |
| conservar e limpar                             | 245      |  |  |
| <b>Tiptronic</b>                               | 106      |  |  |
| <b>Tomadas</b>                                 | 147      |  |  |
| 12 V   | 148      |  |  |
| <b>Top Tether</b>                              |          |  |  |
| ver Cadeira de criança                         | 42       |  |  |
| <b>Torque de aperto</b>                        |          |  |  |
| parafusos de roda                              | 235      |  |  |
| <b>Touchscreen</b>                             | 159, 161 |  |  |
| <b>Transmissão automática</b>                  | 104      |  |  |
| conduzir                                       | 106      |  |  |
| função kick-down                               | 106      |  |  |
| sobreaquecimento                               | 108      |  |  |
| trocar a marcha                                | 104      |  |  |
| trocar a marcha corretamente off-road          | 118      |  |  |
| <b>Transmissão de dados</b>                    | 149      |  |  |
| <b>Transmissão de dupla embreagem DSG</b>      | 106      |  |  |
| arrancar em subidas                            | 107      |  |  |
| conduzir                                       | 106      |  |  |
| falha de funcionamento                         | 109      |  |  |
| função kick-down                               | 106      |  |  |
| parar em subidas                               | 107      |  |  |
| sobreaquecimento                               | 108      |  |  |
| <b>Transportar</b>                             | 176      |  |  |
| bagageiro do teto                              | 180      |  |  |
| carregar o bagageiro do teto                   | 181      |  |  |
| colocar o bagageiro do teto                    | 180      |  |  |
| condução com reboque                           | 181      |  |  |
| conduzir com a tampa traseira aberta           | 97       |  |  |
| dispositivo para transporte de objetos longos  | 179      |  |  |
| ganchos para sacolas                           | 178      |  |  |
| guardar mercadorias                            | 176      |  |  |
| guardar volumes de bagagem                     | 176      |  |  |
| olhais de amarração                            | 178      |  |  |
| orientações para condução                      | 97       |  |  |
| <b>Trava de segurança para crianças</b>        | 58       |  |  |
| <b>Travamento central</b>                      |          |  |  |
| abertura independente da porta                 | 56       |  |  |
| botão de travamento central                    | 55       |  |  |
| botão do travamento central                    | 56       |  |  |
| descrição                                      | 56       |  |  |
| destravar ou travar por dentro                 | 56       |  |  |
| <b>Travar</b>                                  |          |  |  |
| por dentro                                     | 56       |  |  |
| <b>Travessia de trechos alagados</b>           | 98       |  |  |
| <b>Travessias por água</b>                     |          |  |  |
| ver Situações de condução off-road             | 118      |  |  |
| <b>Travessias por água salgada</b>             |          |  |  |
| ver Situações de condução off-road             | 118      |  |  |
| <b>Triângulo de segurança</b>                  | 50       |  |  |
| <b>Troca de roda</b>                           | 234      |  |  |
| ações de preparação                            | 234      |  |  |
| parafusos de roda                              | 235      |  |  |
| suspender o veículo                            | 237      |  |  |
| trocar a roda                                  | 239      |  |  |
| <b>Trocar a marcha</b>                         |          |  |  |
| com o Tiptronic                                | 106      |  |  |
| engatar a marcha                               | 104      |  |  |
| luzes de advertência e de controle             | 108      |  |  |
| transmissão automática                         | 104      |  |  |
| <b>Trocar a marcha corretamente</b>            |          |  |  |
| ver Situações de condução off-road             | 118      |  |  |
| <b>Trocar lâmpada</b>                          | 189      |  |  |
| <b>Trocar lâmpadas incandescentes</b>          |          |  |  |
| ações preparatórias                            | 190      |  |  |
| lista de controle                              | 190      |  |  |

|  |        |  |
|--|--------|--|
| <b>U</b>   |        |  |
| <b>Unidade indicadora e de comando</b>           |        |  |
| 10,1 polegadas                                   | 159    |  |
| 6,5 polegadas                                    | 161    |  |
| <b>V</b>   |        |  |
| <b>Vareta de medição de óleo</b>                 | 208    |  |
| <b>Vedações de borracha</b>                      |        |  |
| conservar e limpar                               | 245    |  |
| <b>Veículo</b>                                   |        |  |
| destravar ou travar o veículo com Keyless Access | 53     |  |
| destravar ou travar por dentro                   | 56     |  |
| parar em declive                                 | 137    |  |
| parar em subidas                                 | 137    |  |
| proteção em caso de pane                         | 49     |  |
| reciclagem                                       | 254    |  |
| recolhimento                                     | 254    |  |
| <b>Veículo atolado</b>                           |        |  |
| ver Situações de condução off-road               | 120    |  |
| <b>Venda do veículo</b>                          |        |  |
| em outros países / continentes                   | 98     |  |
| <b>Verificar o nível de óleo</b>                 | 208    |  |
| <b>Versões do compartimento de bagagem</b>       | 178    |  |
| <b>Vidros</b>                                    | 61     |  |
| abertura de conforto                             | 61     |  |
| abrir  | 61     |  |
| botões   | 61     |  |
| conservar e limpar                               | 245    |  |
| descongelar (ar-condicionado)                    | 89     |  |
| falha de funcionamento                           | 61     |  |
| fechamento de conforto                           | 61     |  |
| fechar   | 61     |  |
| limitador de força                               | 62     |  |
| <b>Vidros elétricos</b>                          |        |  |
| ver Vidros                                       | 61     |  |
| <b>Visão</b>                                     | 80     |  |
| <b>Vista geral</b>                               |        |  |
| console central                                  | 10     |  |
| instrumentos                                     | 14, 15 |  |
| lado do condutor                                 | 9      |  |
| lado do passageiro dianteiro                     | 11     |  |
| luzes de advertência e de controle               | 12     |  |
| porta do condutor                                | 8      |  |
| revestimento do teto                             | 11     |  |
| veículo  | 6      |  |
| vista dianteira                                  | 6      |  |
| vista traseira                                   | 7      |  |
| <b>Vista geral das luzes de advertência</b>      | 12     |  |
| <b>Vista geral das luzes de controle</b>         | 12     |  |
| <b>Vistas gerais do veículo</b>                  |        |  |
| console central                                  | 10     |  |
| lado do condutor                                 | 9      |  |
| lado do passageiro                               | 11     |  |
| porta do condutor                                | 8      |  |
| revestimento do teto                             | 11     |  |
| vista dianteira                                  | 6      |  |
| vista traseira                                   | 7      |  |
| <b>Volante</b>                                   | 65     |  |
| ajustar  | 65     |  |
| <b>Volante multifunções</b>                      |        |  |
| botão VIEW                                       | 26     |  |
| <b>Volume</b>                                    |        |  |
| definir fontes de áudio externas                 | 164    |  |
| <b>X</b>   |        |  |
| <b>XDS</b>                                       |        |  |
| ver Sistemas de assistência à frenagem           | 145    |  |

A Volkswagen AG trabalha constantemente no desenvolvimento contínuo de todos os tipos e modelos de veículo. Por esse motivo, pedimos a sua compreensão para o fato de que alterações na forma, nos equipamentos e na tecnologia dos veículos são possíveis a qualquer tempo. As indicações sobre a abrangência de fornecimento, o visual, a potência, as dimensões, os pesos, as normas e as funções dos veículos correspondem às informações disponíveis no fechamento da redação deste manual. Alguns dos equipamentos e funções podem estar disponíveis para entrega posteriormente ou são oferecidos apenas em determinados mercados. Informações quanto a isso são fornecidas pela Concessionária Volkswagen local.

O veículo retratado na capa está parcialmente equipado com equipamentos opcionais a custos adicio-

nais e possivelmente está disponível apenas em alguns países. Sua Concessionária Volkswagen terá o prazer em informar sobre as variações específicas dos países. Reservado o direito a modificações. Não são admissíveis reivindicações derivadas das indicações, figuras e descrições deste manual.

Não são permitidas a impressão, reprodução e tradução, total ou parcial, sem autorização por escrito da Volkswagen AG.

Todos os direitos deste material são expressamente reservados à Volkswagen AG, conforme a legislação de direitos autorais. Reservado o direito a modificações.

© 2021 Volkswagen AG

Manual de instruções  
Taos  
V1, R1, Brazil, pt\_BR  
Data de fechamento: 04.12.2020  
Português Brasil: 2021.04  
Teile-Nr.: 2GJ012766BA



2GJ012766BA